

# Shelbourne

REYNOLDS

## XCV, XCS & XRS

ZBYTEK SVĚTA, KROMĚ SEVERNÍ AMERIKY

NÁVOD K OBSLUZE

2018 A POZDĚJŠÍ - PŮVODNÍ POKYNY



Shelbourne Reynolds Engineering Ltd

Stanton

Bury St Edmunds

Suffolk

IP31 2AR

England

Telephone: 01359 250415

Fax: 01359 250464

Stores Direct : 01359 251231

Stores Direct: 01359 252031

Shelbourne Reynolds Inc.

Colby PO box 607

1250 S Country Club Drive

Colby , Kansas 67701

U.S.A.

Telephone: (785) 462 6299

Fax: (785) 462 6761

VYDÁNÍ 7

11/04/2023

[www.shelbourne.com](http://www.shelbourne.com)



KOMBAJNOVÁ HLAVICE

## IDENTIFIKACE STROJE

SÉRIOVÉ ČÍSLO KOMBAJNOVÉ HLAVICE

\_\_\_\_\_

VÝROBNÍ ČÍSLO KOMBAJNOVÉ HLAVICE

\_\_\_\_\_

SESTAVA ADAPTÉROVÉ DESKY

**SADA-**

HNACÍ SADA

**196549**

SADA HYDRAULICKÉHO SPOJE

**SADA -**

SADY VOLITELNÉ VÝBAVY

\_\_\_\_\_

\_\_\_\_\_

\_\_\_\_\_

\_\_\_\_\_

Následující návody je možné objednávat u svého prodejce značky Shelbourne Reynolds nebo je možné je stáhnout z části Díly a Servis na webových stránkách společnosti Shelbourne Reynolds

**[www.shelbourne.com](http://www.shelbourne.com)**

NÁVOD PRO DÍLY KOMBAJNOVÉ HLAVICE

**MAN-**

NÁVOD POSTUPU PŘED DODÁNÍM A PRO NASTAVENÍ

**MAN-01905**

Následující postup využijte k tomu, abyste pro stroj objednali správné díly.

### **PŘI OBJEDNÁVÁNÍ NÁHRADNÍCH DÍLŮ VŽDY UVÁDĚJTE SÉRIOVÉ A VÝROBNÍ ČÍSLO STROJE**

Podívejte se na přední strany části se soupisem dílů (sestavy stroje) a vyberte správnou sestavu stroje podle výrobního čísla stroje uvedeného výše.

K nalezení oblasti stroje, pro kterou daný díl potřebujete, použijte čísla a popisy podsestav. Rok nebo sériové číslo stroje může být pro správnou podsestavu určující. Vyhledejte soupis dílů podsestavy pomocí čísla podsestavy. Číslo bude natištěno v levém horním rohu, podsestavy jsou číslovány číselnou řadou.

Jakmile vyhledáte správný soupis dílů, naleznete příslušný výkres buď na protilehlou stranu nebo v návodu vyhledáte další výkres. Výkresy označují součástky podle čísel položek, které naleznete na levé straně soupisu dílů a podle toho i správný díl.

**PŘED DODÁNÍM U PRODEJCE / MONTÁŽNÍ KONTROLA A REGISTRACE ZÁRUKY - KOMBAJNOVÁ HLAVICE**
**PŘED DODÁNÍM U PRODEJCE / MONTÁŽNÍ KONTROLA**
**DŮLEŽITÉ **

Všechny položky uvedené níže je nutné zkontrolovat a dle potřeby upravit. Osoba provádějící kontrolu by měla zatrhnout každou položku na vyhrazeném místě a uvést, zda bylo nebo ne nutné nastavení. V případě potřeby provedení dodatečných prací by měly být uvedeny podrobnosti v poli pro dodatečné práce/opravy, které se nachází ve spodní části tohoto listu nebo v případě potřeby na samostatném listu. Jakmile je kontrola dokončena, JE NUTNÉ TENTO FORMULÁŘ ZKOPÍROVAT A VRÁTIT DO: - společnosti Shelbourne Reynolds do 30 dnů od dodání zákazníkovi, jinak bude za datum zahájení záruční lhůty považováno datum na faktuře u prodejce.

SÉRIOVÉ ČÍSLO: ..... VÝROBNÍ ČÍSLO: .....

MODEL: ..... MODEL KOMBAJNU: .....

**U KAŽDÉ PROVEDENÉ POLOŽKY ZATRHNĚTE PŘÍSLUŠNÝ SLOUPEC**

Před dodáním u prodejce / Instalace / Uvedení do provozu	Kontroly OK	Upraveno
Je hlavice nastavena pro kombajn správně?		
Je kombajn nastaven pro hlavici?		
Namontujte hlavici na kombajn.		
Namontujte sadu monitoru do kombajnu.		
Zkontrolujte, zda monitor funguje správně - Včetně funkce alarmu.		
Zkontrolujte, zda je šnek upraven správně.		
Ujistěte se, že je řetěz napnutý správně.		
Zkontrolujte, zda je pohon VS/HTD správně upraven.		
Zkontrolujte, zda je náhradní kladka namontovaná na pravém konci hlavice (pouze CSD, RSD, XCS & XRS).		
Z hlavice demontujte přepravní a vidlicové držáky.		
Zkontrolujte adaptérovou desku, ujistěte se, že je hlavice správně posazena.		
Ujistěte se, že je hlavice promazaná.		
Zkontrolujte hladiny převodového oleje.		
Upravte kluznice.		
Namontujte značkovače plodiny.		
Zkontrolujte celkové dotažení spojovacích prvků.		
Ujistěte se, že jsou namontovány všechny bezpečnostní kryty a štítky.		
Spustěte hlavici, na CVS, RVS a XCV upravte rychlost rotoru z minima na maximum.		
Zkontrolujte, zda světla značkovače fungují správně (jsou-li namontována).		
Zkontrolujte, zda deflektory plodiny fungují správně, zda se zcela spustí a zvedají, a zda je namontován ukazatel výšky.		
Otočné spojky adaptérové desky jsou upraveny, hlavice se volně naklání (pouze XCV, XCS & XRS).		
Pružiny adaptérové desky jsou upraveny, hlavice dosedá rovně (pouze XCV, XCS & XRS).		
Namontovány kolečkové chodáky (pouze XCV & XCS).		
Upravena středová podpěra deflektoru plodiny (pouze XCV42 & XCS42)		
Zkontrolujte nátěr a povrchovou úpravu.		
Zkontrolujte, zda je se strojem dodán i návod k obsluze.		
Další poznámky: ..... .....		
Jméno zástupce prodejce: .....	Datum: .....	

Pokyny pro zákazníka	Postup
Vysvětlete zákazníkovi správné nastavení a provoz stroje.	
Zajistěte seznámení zákazníka s plánem údržby.	
Zajistěte seznámení zákazníka s body pro kontrolu hladiny oleje a mazání.	
Zajistěte seznámení zákazníka se všemi bezpečnostními upozorněními a výstražnými štítky.	
Zajistěte seznámení zákazníka s podmínkami záruky.	
Zajistěte předání návodu k obsluze zákazníkovi.	
Další poznámky: ..... .....	
Jméno zástupce prodejce: .....	Datum: .....

Konkrétní údaje naleznete v návodu k obsluze.

**PŘED DODÁNÍM U PRODEJCE / MONTÁŽNÍ KONTROLA A REGISTRACE ZÁRUKY - KOMBAJNOVÁ HLAVICE**

Název prodejce: ..... Adresa: ..... ..... Poštovní směrovací číslo: ..... Jméno obchodníka prodejce: .....	
Jméno zákazníka: ..... Obchodní název (pokud je jiné než výše uvedené): ..... Adresa: ..... ..... Poštovní směrovací číslo: ..... Emailová adresa: ..... Tel. číslo domů/do práce: ..... Mobilní telefon: .....	
SÉRIOVÉ ČÍSLO: ..... MODEL: .....	VÝROBNÍ ČÍSLO: .....
Podpis prodejce: ..... Jméno hůlkovým písmem: ..... Datum: .....	
<b>Ochrana osobních údajů</b> Ve společnosti Shelbourne Reynolds Engineering Ltd. bereme ochranu osobních údajů vážně a používáme Vaše osobní údaje pouze ke správně Vašeho účtu a poskytování produktů a služeb, které od nás požadujete. Rádi bychom Vás příležitostně kontaktovali s informacemi o dalších výrobcích, které by Vás mohly zajímat, zejména o nabídkách, které nabízíme, a s informacemi/pozváním na veletrhy, předváděcí akce a dny otevřených dveří, a to ovšem ne častěji než jednou nebo dvakrát za rok. Pokud souhlasíte, abychom Vás pro tyto účely kontaktovali, zatrhněte pole, abyste vyjádřili svůj souhlas s tím, že si přejete, abychom Vás kontaktovali. Poštovní adresa <input type="checkbox"/> Email <input type="checkbox"/> Telefon/SMS <input type="checkbox"/> Pokud si nepřejete být kontaktováni, pak zatrhněte toto pole. <input type="checkbox"/> <i>Další informace o našich zásadách ochrany osobních údajů naleznete na <a href="http://www.shelbourne.com">www.shelbourne.com</a></i>	
Podpis zákazníka: ..... Jméno hůlkovým písmem: ..... Datum: ..... Svým podpisem zákazník potvrzuje, že byl stroj dodán v uspokojivém stavu a že byly předány náležitě pokyny týkající se jeho správného provozu, bezpečnostních požadavků a údržby tak, jak uvádí návod k obsluze. Také i to, že si zákazník přečetl, porozuměl a souhlasí s Obchodními podmínkami zároveň se Záručními podmínkami (včetně zřeknutí se odpovědnosti a omezení) uvedenými v návodu k obsluze.	
<b>Dodatečné práce/nesrovnalosti</b> ..... ..... ..... ..... .....	
Tuto stránku je nutné odeslat faxem nebo emailem do společnosti Shelbourne Reynolds Engineering Ltd. Fax No: +44 (0)1359 250464 Email: warranty@shelbourne.com	

# **ZÁRUČNÍ PODMÍNKY (VŠECHNY VÝROBKY)**

## **REGISTRACE STROJE**

Abyste mohli využívat záruky uvedené v těchto záručních podmínkách naplno („Záruka“), jste jako kupující odpovědni za to, že zkontrolujete, zda oprávněný prodejce společnosti Shelbourne vyplnil informace pro registraci záruky, a že byly odeslány do společnosti Shelbourne Reynolds Engineering Ltd. do 15 dnů od data dodání. Pokud nebude registrace záruky vyplněna a odeslána na [warranty@shelbourne.com](mailto:warranty@shelbourne.com) než uplyne 15 dnů od data dodání, všechny reklamace budou zamítnuty.

**Používání stroje zahrnuje i znalost a přijetí těchto záručních podmínek.**

## **1. OMEZENÉ ZÁRUKY**

### **1.1 ZÁRUKA NA NOVÝ STROJ**

Všechny nové stroje dodané společností **Shelbourne Reynolds Engineering Ltd. („Shelbourne“)** obsahují záruku pro původního kupujícího, za podmínky běžného použití a servisu, zahrnující vady v materiálu a provedení po dobu 12 měsíců od data dodání původnímu kupujícímu (**Záruční lhůta**), za podmínky dodržení podmínek uvedených v těchto záručních podmínkách.

Společnost Shelbourne neposkytuje žádnou jinou záruku týkající se stroje a nikdo není oprávněn takovou záruku jménem společnosti Shelbourne poskytovat, pokud není dána písemně s podpisem ředitele společnosti Shelbourne.

### **1.2 ZÁRUKA NA NÁHRADNÍ DÍLY**

Společnost Shelbourne ručí za to, že jakékoli náhradní díly nebo díly dodané společností Shelbourne nebo autorizovaným prodejcem Shelbourne v souladu s těmito omezenými záručními podmínkami, jsou bez vad na materiálu a v provedení od data prodeje původnímu kupujícímu po dobu 6 měsíců, pokud jsou dodrženy podmínky a omezení v ustanoveních 2 až 5 těchto záručních podmínek. Dle svého uvážení společnost Shelbourne buď nahradí nebo opraví vadný díl zdarma, pokud bude reklamace doložena kopií faktury prodeje koncovému uživateli za vadný díl. Pokud nebude předložena faktura o prodeji, nebude reklamace uznána. Původní kupující je odpovědný za náklady na práci a poplatky za přepravu do a z místa, kde budou záruční práce provedeny.

**Společnost Shelbourne Reynolds Engineering Ltd. není odpovědná za žádné poruchy nebo bezpečnostní otázky spojené s použitím neoriginálních dílů. Použití neoriginálních dílů může vážně ohrozit výkon a bezpečnost stroje.**

### **1.3 ZÁRUKA NA STROJE VE SKLADU PRODEJCE**

Na stroje, které jsou ve skladu prodejce déle než 6 měsíců před prodejem, není poskytována žádná záruka.

### **1.4 PŘEVOD ZÁRUKY**

Společnost Shelbourne může dle svého uvážení umožnit převod této záruky na dalšího majitele stroje po neuplynulou dobu záruky, pokud byly všechny záruční podmínky dodrženy a pouze pokud to písemně společnost Shelbourne odsouhlasí.

## 1.5 PRODLOUŽENÁ ZÁRUKA - K dispozici pouze pro následující série Trimmer & Powermix

### Série Trimmer – 7000 & 8000

Společnost Shelbourne poskytne prodlouženou záruku na některé díly strojů série 7000 a 8000 Trimmer o dalších 12 měsících nad rámec původní Záruční doby. Je to označeno v tabulce níže a je to podmíněno dodržáním všech ostatních podmínek těchto záručních podmínek. Jedná se o podmíněnou prodlouženou záruku poskytovanou dle uvážení společnosti Shelbourne a je poskytována pouze na díly.

	Standardní (0-12 měsíců)	Prodloužená (12-24 měsíců)
Převodovka	✓	✓
Hydraulické ventily	✓	✓
Hydraulické čerpadlo	✓	✓
Hydraulický motor	✓	✓
Hydraulické válce	✓	✓
Nosníky/hlavní rám	✓	✓
Hřídel PTO	✓	X
Elektronické ovladače	✓	✓
Hadice	✓	X
Joystick	✓	X

**X = Nezahrnuto** ✓ = Zahrnuto

Pozn.: Neoznačené díly mají standardní záruku společnosti Shelbourne v délce 12 měsíců podléhající splnění všech dalších podmínek těchto záručních podmínek.

### Powermix - Všechny modely

Společnost Shelbourne poskytne prodlouženou záruku na některé díly všech modelů Powermix o dalších 12 měsících a 24 měsíců nad rámec původní Záruční lhůty. Je to označeno v tabulce níže a je to podmíněno dodržáním všech ostatních podmínek těchto záručních podmínek.

Jedná se o podmíněnou prodlouženou záruku poskytovanou dle uvážení společnosti Shelbourne a je poskytována pouze na díly. Je to podmíněno doporučeným servisním plánem, který je uveden v návodu k obsluze, který musí být dodržen, a v případě reklamace je nutné doložit provádění servisu.

	Standardní (0 - 12 měsíců)	Prodloužená (12 - 24 měsíců)	Prodloužená (24 - 36 měsíců)
Hřídel PTO	✓	X	X
Planetová převodovka	✓	✓	✓
Zrychlostní převodovka	✓	✓	✓
Hadice	✓	X	X
Hlava váhy	✓	✓	X
Elektronické ovladače	✓	X	X
Siloměry	✓	X	X
Blok ventilů	✓	X	X
Dopravníkový pás	✓	X	X

**X = Nezahrnuto** ✓ = Zahrnutto

Pozn.: Neoznačené díly mají standardní záruku společnosti Shelbourne v délce 12 měsíců podléhající splnění všech dalších podmínek těchto záručních podmínek.

## 2. VYLOUČENÍ

Společnost tShelbourne nebude odpovědná za poruchu stroje podle záruky za kterékoli z následujících okolností:

- 1) poškození způsobené nesprávným nebo nevhodným použitím
- 2) poškození nebo znehodnocení způsobené běžným opotřebením.
- 3) na stroji byly provedeny změny, úpravy nebo použity neoriginální díly společnosti Shelbourne bez předchozího souhlasu společnosti Shelbourne.
- 4) záměrné nebo náhodné poškození, včetně (mimo jiné například) poškození způsobeného kontaktem z dráty elektrického vedení nad strojem, škody způsobené cizími tělesy (např. kameny, kovy, a předměty jinými než je vegetace).
- 5) stroj nebyl udržován a opravován zcela v souladu s informacemi a harmonogramem údržby tak, jak uvádí návod k obsluze společnosti Shelbourne, a za použití pouze originálních dílů společnosti Shelbourne. Před přijetím jakékoli reklamace v rámci záruky bude požadován doklad o provádění servisu.
- 6) porucha způsobená použitím nesprávných maziv nebo olejů, kontaminací oleje, použitím oleje mimo jeho životnost, nebo neprovedením řádné údržby dle doporučení v návodu k obsluze společnosti Shelbourne.
- 7) původní kupující nedodržel písemné nebo ústní pokyny společnosti Shelbourne (včetně pokynů uvedených v návodu k obsluze společnosti Shelbourne) týkající se přepravy, uvedení do provozu, instalace, použití a údržby stroje nebo (neuplatnění) řádného obchodního postupu v souvislosti s ním.
- 8) pokud prvotní kupující používá stroj nadále i poté, co zjistil (nebo měl přiměřeně zjistit) vadu na stroji. **Pokračování v používání stroje po zjištění závady mohlo způsobit další závady, za které nemůže být společnost Shelbourne odpovědná, a mohlo mít za následek bezpečnostní problémy.**
- 9) sériové číslo společnosti Shelbourne na stroji bylo demontováno nebo upraveno.
- 10) pokud nedá zákazník stroj k dispozici do opravy není přijato jako důvod pro prodloužení v opravě nebo podání záruční reklamace.
- 11) výrobek je připojen, zapojen, nebo používán ve spojení s jiným výrobkem, pro který není kompatibilní pro používání (bez ohledu na to, zda se jedná o výrobkem společnosti Shelbourne nebo nikoli).**

Dále je kupující odpovědný za to, že zajistí, že pokud je výrobek koupený od společnosti Shelbourne připojen k traktoru nebo jinému vozidlu, bude výrobek vyhovovat nosnosti a také kompatibilitě daného traktoru nebo stroje, ke kterému nebo na který je namontován nebo připojen. Přijetí objednávky a dodání výrobku ze strany společnosti Shelbourne neznamená, že společnost Shelbourne schválila zamýšlené použití traktoru nebo stroje kupujícího pro montáž ani kompatibilitu koupeného produktu společnosti Shelbourne.

### **Záruka se nevztahuje na cokoli z následujícího:**

- 1) spotřební díly, včetně mimo jiné hnací řemeny, dopravníkové pásy, dopravníková válce, pryžové klapky, cepy, skluznice, ložiska, čepy, objímky, čepele, pneumatiky nebo jiné díly, které se dotýkají půdy nebo běžné spotřební díly
- 2) hadice, které byly vystaveny externímu poškození V rámci této lhůty musí být v záruce vráceny celé hadice. Pokud budou opraveny nebo odříznuty, budou zamítnuty.
- 3) opakované nebo dodatečné opravy plynoucí z nesprávné diagnostiky, pokud nebyly dle pokynů společnosti Shelbourne.
- 4) nevyhovující kvalita opravných prací (pokud je neprovedla společnost Shelbourne).

### **3. OMEZENÍ ODPOVĚDNOSTI**

Společnost Shelbourne a autorizovaný prodejce společnosti Shelbourne nejsou odpovědní vůči původnímu kupujícímu za jakékoli okolnosti spojené se zraněním, usmrcením, škodami na majetku nebo škodami jakéhokoli druhu, přímé, následné nebo odvozené, způsobené jakékoli osobě nebo na majetku z důvodu použití stroje.

Společnost Shelbourne nebude odpovědná za žádné následné škody, jako jsou následující náklady nebo druhy ztráty (přímé nebo nepřímé):

- 1) Ztráta zisku
- 2) Ztráta nebo poškození dobré pověsti
- 3) Ztráta zakázky nebo prodeje
- 4) Ztráta dohody, smlouvy nebo obchodní příležitosti
- 5) Náklady na ztracené spotřební díly (jako např. olej)
- 6) Jakékoli ztráty nebo náklady plynoucí z nemožnosti používat stroj z důvodu vady na stroji a v průběhu doby, kdy byla na stroji prováděna oprava nebo výměna
- 7) Náklady na nájem nebo nákup náhradního stroje
- 8) Oprava rozbitého stroje
- 9) Škody nebo ztráty na sklizni nebo vegetaci
- 10) Náklady na práci
- 11) Poškození nosného traktoru
- 12) Poškození způsobené překročením specifikací traktoru OEM (výrobce původních zařízení) týkajících se montáže doplňků a kapacity spřažení, a
- 13) Jakékoli jiné nepřímé nebo následné ztráty.

Z hlediska záruky poskytované společností Shelbourne jsou podmínky plynoucí z částí 13 až 15 Zákona o prodeji zboží 1979 a všechny další implicitní záruky nebo podmínky týkající se kvality nebo vhodnosti stroje v maximální míře povolené zákonem z těchto záručních podmínek a jakékoli smlouvy nebo dohody mezi společností Shelbourne a buď původním kupujícím nebo autorizovaným prodejcem společnosti Shelbourne vyloučeny.

Odpovědnost společnosti Shelbourne, pokud stroj nevyhovuje záruce, bude omezena na opravu nebo výměnu produktu, nebo vrácení kupní ceny tak, jak stanoví odstavec 4 těchto záručních podmínek.

Nic v této záruce neomezuje jakoukoli odpovědnost, kterou nelze zákonně omezit, včetně odpovědnosti za:

- 1) usmrcení nebo zranění osoby z důvodu zanedbání
- 2) podvodu nebo podvodného výkladu.



- 3) porušení podmínek plynoucích z části 12 Zákona o prodeji zboží 1979 (vlastnictví a tichá držba), a
- 4) porušení části 2 Zákona na ochranu spotřebitelů 1987.

#### 4. ZÁRUČNÍ REKLAMACE

Všechny reklamace musí být předloženy za původního kupujícího autorizovaným zástupcem společnosti Shelbourne, pokud původní kupující:

- 1) oznámit písemně všechny informace týkající se poruchy společnosti Shelbourne (nebo autorizovanému prodejci společnosti Shelbourne) v průběhu záruční lhůty, a to do 15 dnů od zjištění závady. Autorizovaný prodejce společnosti Shelbourne bude odpovědný za přímé předání reklamace společnosti Shelbourne a kde náležití může být autorizovaný prodejce společnosti Shelbourne také odpovědný za vyřešení záruční reklamace dle pokynů od společnosti Shelbourne,
- 2) dá společnosti Shelbourne (nebo autorizovanému prodejci společnosti Shelbourne) přiměřenou možnost stroj nebo vadné nebo poškozené díly přezkoumat, a
- 3) na požádání ze strany společnosti Shelbourne (nebo autorizovaného prodejce společnosti Shelbourne) vrátil poškozené nebo vadné díly (prostřednictvím originálního autorizovaného prodejce společnosti Shelbourne) do 30 dnů od oznámení vady, pokud je požadavek ze strany společnosti Shelbourne (nebo autorizovaného prodejce společnosti Shelbourne) podán v tomto časovém rámci nebo v jiném časovém rámci uvedeným společností Shelbourne (nebo autorizovaným prodejcem společností Shelbourne).

pak společnost Shelbourne dle svého uvážení opraví nebo vymění vadné díly, nebo vrátí cenu vadných dílů nebo oprávní autorizovaného prodejce společnosti Shelbourne, aby tak učinil.

#### 5. NÁKLADY NA OPRAVY

Původní kupující nebo autorizovaný prodejce společnosti Shelbourne nesmí opravit ani nechat opravit stroj bez předchozího písemného souhlasu společnosti Shelbourne. Takové oprávnění může vydat pouze servisní pracovník společnosti Shelbourne. **Společnost Shelbourne nebude odpovědna za náklady jakýchkoli oprav provedených bez předchozího písemného souhlasu s provedením daných prací.**

Pokud společnost Shelbourne schválí opravu stroje, všechny nároky za náklady na opravu musí společnosti Shelbourne předložit autorizovaný prodejce společnosti Shelbourne do 15 dnů od data opravy na formuláři záruční reklamace společnosti Shelbourne (v souladu s ustanovením 7 těchto záručních podmínek).

Opravy by měl provést pouze autorizovaný prodejce společnosti Shelbourne (nebo jiný servis s předchozím písemným souhlasem společnosti Shelbourne).

Předložení nároku není zárukou proplacení. Společnost Shelbourne proplatí pouze přiměřené náklady a výdaje vzniklé v souvislosti s jakoukoli opravou. Rozhodnutí společnosti Shelbourne je konečné.

#### 6. ŠKODA NA NOVÝCH STROJÍCH

Veškeré zboží musí být při přijetí zkontrolováno, zkontrolujte všechny stroje a obaly, zda nejsou poškozené nebo něco nechybí a запиšte „Poškozeno“ nebo „Uvedte chybějící položku“ a uveďte telefonicky nebo emailem nebo poštou záruční oddělení společnosti Shelbourne Reynolds do 24 hodin o poškozených nebo chybějících dílech. **Po této lhůtě nebudou žádné reklamace uznány.**

## 7. POSTUP REKLAMACE

Všechny reklamace musí být předloženy autorizovaným zástupcem společnosti Shelbourne. Je nutné uvést úplné informace o závadě pomocí reklamačního formuláře, který je k dispozici na webových stránkách společnosti Shelbourne v části „Podpora“, jehož všechna pole musí být vyplněna příslušnými informacemi, a formulář pak musí být odeslán emailem na [warranty@shelbourne.com](mailto:warranty@shelbourne.com). Úplné informace k podání záruční reklamace jsou uvedeny v dokumentu pro záruční postupy.

Pokud opravy provádí autorizovaný prodejce společnosti Shelbourne (nebo jiný servis s předchozím písemným souhlasem společnosti Shelbourne), poté musí být vyplněný formulář doručen společnosti Shelbourne **NEJPOZDĚJI DO 15 DNŮ** od data opravy. Pokud o to společnost Shelbourne požádá, musí být společnosti Shelbourne dodány doplňující informace nebo vadné díly **DO 15 DNŮ** od podání reklamace.

Pokud je za výjimečných okolností použit neoriginální díl pro opravu, proplacení záruky nepřesáhne standardní náklady prodejce společnosti Shelbourne za originální díl.

Pokud dojde k vrácení dílů a reklamace je poté následně zamítnuta, a vy požadujete odeslání dílů zpět k vám, uvědomte o tom společnost Shelbourne do 7 dnů od přijetí oznámení o zamítnutí.

Po přezkoumání reklamace a dílů společnost Shelbourne uhradí dle svého uvážení u platné reklamace fakturované náklady za díly dodané společností Shelbourne a příslušné náklady na práci a cestovné, kde náleží. **Maximální ujetá vzdálenost pro cestovné je 80 milí, pokud jinak předem servisní manažer Shelbourne Reynolds písemně neschválí a nepotvrdí.**

U jakékoli podané reklamace, která je úmyslně zavádějící nebo podvodná, má společnost Shelbourne nárok účtovat náležitou hodinovou sazbu na pokrytí vzniklých nákladů.

## 8. VADNÉ DÍLY

Zkontrolujte, zda je ze všech hydraulických vstupů nebo vrácených dílů vypuštěn olej a bezpečně a náležitě je uzavřete víčky, která jsou namontovaná na náhradních dílech, aby nedošlo k úniku oleje a kontaminaci sestav. Hydraulické válce je nutné od oleje vyčistit a zcela zasunout.

Elektrické díly, které se mají vrátit, musí být vhodně zabaleny a chráněny, aby bylo riziko poškození při přepravě co nejmenší.

Z důvodu přísných časových omezení, která uplatňují naši dodavatelé, musíte ihned vadné hydraulické díly jako jsou čerpadla, motory, válce, ventily a hadice, elektrické díly, jako jsou elektromagnetické ventily, ovládací skříně, snímače/spínače, nebo díly pohonu jako jsou převodovky, PTO spřažení a ložiska vrátit, pokud je stroj stále v záruční lhůtě.

Hydraulické díly jako jsou čerpadla, motory a válce, a díly pohonu jako jsou převodovky, musí být k nám vráceny neotevřené a nezkoumané. U bloků hydraulických válců a elektrických ovládacích skříní je možnost měnit konkrétní opravitelný díl mezi sebou, jako jsou kartuše ventilů, sestavy cívek, obvodové desky, relé, spínače a joystick, pokud vznikne potřeba závadu vyřešit.

Jakékoli díly vyměněné v rámci záruky zůstávají majetkem společnosti Shelbourne. Na vyžádání je nutné je společnosti Shelbourne vrátit. Ve všech ostatních případech, pokud nejste informováni jinak, je nutné je zachovat po dobu 90 dnů a poté lhůtě je nutné je zničit a fyzicky znemožnit jejich další použití a nesmí být nijak prodány nebo upraveny k prodeji třetím stranám.

## **9. PROPLACENÍ**

Veškeré nároky, v rozsahu dohodnutém se společností Shelbourne o provedení proplacení, budou vyřízeny prodejcem společnosti Shelbourne na základě dobropisu do 30 dnů od schválení reklamace.

## **10. ZAHRANIČNÍ ZÁKAZNÍCI**

Pokud sídlíte mimo Spojené království, záruční podmínky uvedené výše mohou být odlišné v závislosti na Vašem trhu. Další informace získáte od společnosti Shelbourne Reynolds Engineering Ltd.

**Tato strana je ponechána prázdná úmyslně.**

# Prohlášení o shodě ES pro strojní zařízení

(Směrnice pro strojní zařízení 2006/42/EC, Příloha II, část A)

Výrobce: Shelbourne Reynolds Engineering Ltd.

Address: Shepherds Grove Industrial Estate,  
Stanton,  
Bury St Edmunds,  
Suffolk.  
Anglie  
IP31 2AR

Jméno a adresa osoby (se sídlem v rámci Evropského společenství/EHP) oprávněné k sestavení technické složky (na požádání pro úřady):

Jméno: Pan Neil Smith

Adresa: Jak je uvedeno výše.

Tímto prohlašuje, že:

OZNAČENÍ:

**KOMBAJNOVÁ HLAVICE**

MODEL:

TYP:

VÝROBNÍ ČÍSLO:

SÉRIOVÉ ČÍSLO:

- je v souladu s příslušnými ustanoveními Směrnice pro strojní zařízení (2006/42/ES)
- je v souladu s příslušnými ustanoveními Směrnice o elektromagnetické kompatibilitě (2004/108/ES)

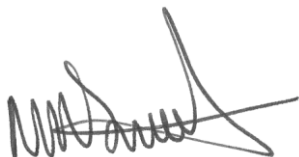

Neil Smith  
Ředitel

Místo:

**Stanton, Anglie.**

Datum:

**Tato strana je ponechána prázdná úmyslně.**

## OBSAH

<b>ČÁST 1</b>	<b>ÚVOD</b> .....	<b>1</b>
1.1	PŘEDMLUVA .....	1
1.2	ZLEPŠOVÁNÍ A ZMĚNY .....	1
1.3	SERVISNÍ DÍLY .....	2
1.4	IDENTIFIKACE STROJE .....	2
<b>ČÁST 2</b>	<b>BEZPEČNOSTNÍ POSTUPY</b> .....	<b>3</b>
2.1	PREVENCE NEHOD .....	3
2.2	VÝSTRAŽNÝ BEZPEČNOSTNÍ SYMBOL .....	3
2.3	BEZPEČNOSTNÍ ZNAČKY .....	4
2.4	INSTALACE BEZPEČNOSTNÍ ZNAČKY .....	4
2.6	UMÍSTĚNÍ BEZPEČNOSTNÍ ZNAČKY .....	5
2.7	PREVENCE NEHOD PŘI PŘÍPRAVĚ A NASTAVENÍ KOMBAJNOVÉ HLAVICE K POUŽITÍ .....	8
2.8	PREVENCE NEHOD PŘI MONTÁŽI A DEMONTÁŽI KOMBAJNOVÉ HLAVICE NA KOMBAJN .....	9
2.9	PREVENCE NEHOD PŘI POUŽITÍ HYDRAULICKÉHO SYSTÉMU .....	11
2.10	PREVENCE NEHOD PŘI POUŽITÍ PTO HŘÍDELE .....	11
2.11	PREVENCE NEHOD PŘI POČÁTEČNÍ MONTÁŽI KOMBAJNOVÉ HLAVICE NA KOMBAJN .....	12
2.12	PREVENCE NEHOD PŘI PROVOZU STROJE .....	14
2.13	PREVENCE POŽÁRU PŘI PROVOZU STROJE .....	16
2.14	PREVENCE NEHOD PŘI PŘEPRAVĚ KOMBAJNOVÉ HLAVICE .....	16
2.15	PREVENCE NEHOD PŘI PROVÁDĚNÍ ÚDRŽBY, ČIŠTĚNÍ A SKLADOVÁNÍ .....	17
2.16	EMISE HLUKU .....	18
2.17	URČENÉ POUŽITÍ .....	19
2.18	BEZ ODPOVĚDNOSTI ZA NÁSLEDNÉ ŠKODY .....	19
<b>ČÁST 3</b>	<b>SPECIFIKACE A POPIS</b> .....	<b>21</b>
3.1	POPIS .....	21
3.2	TECHNICKÁ SPECIFIKACE .....	24
<b>ČÁST 4</b>	<b>PŘEPRAVA</b> .....	<b>25</b>
4.1	POUŽITÍ VIDLICOVÉHO VOZÍKU .....	25
4.2	METODA ZVEDNUTÍ ZAVĚŠENÍM .....	25
4.3	PŘEVÁŽENÍ NA VLEKU .....	26
<b>ČÁST 5</b>	<b>MONTÁŽ/DEMONTÁŽ HLAVICE</b> .....	<b>27</b>
5.1	MONTÁŽ HLAVICE .....	27
5.1.1	John Deere, série 60, 70 & S .....	28
5.1.2	Case, série IH 10, 20, 30, 40, 50 & 88 .....	30
5.1.3	New Holland CR a CX .....	32
5.1.4	AGCO .....	35
5.1.5	Claas/CAT Lexion .....	37
5.1.6	Připojení hlavice: všechny kombajny .....	39
5.2	DEMONTÁŽ HLAVICE .....	40
5.2.1	Demontáž hlavice: všechny kombajny .....	40
5.2.2	John Deere, série 60, 70 & S .....	43
5.2.3	Case, série IH 10, 20, 30, 40, 50 & 88 .....	44
5.2.4	New Holland CR a CX .....	46
5.2.5	AGCO .....	48

5.2.6	Claas/CAT Lexion .....	49
<b>ČÁST 6</b>	<b>PŘÍPRAVA A NASTAVENÍ KOMBAJNOVÉ HLAVICE.....</b>	<b>51</b>
6.1	ODEBRÁNÍ PŘEPRAVNÍCH DRŽÁKŮ DEFLEKTORU PLODINY .....	51
6.2	MONTÁŽ ZNAČKOVAČŮ PLODINY.....	52
6.3	DEMONTÁŽ DRŽÁKŮ PRO VIDLICOVÝ VOZÍK.....	53
6.4	UKAZATEL VÝŠKY DEFLEKTORU PLODINY .....	53
6.5	NASTAVENÍ SKLUZNIC .....	54
6.6	NASTAVENÍ OTOČNÝCH SPOJEK ADAPTÉROVÉ DESKY .....	54
6.7	NASTAVENÍ ROZTEČE HLAVICE.....	55
6.8	NASTAVENÍ PRUŽIN ADAPTÉROVÉ DESKY .....	56
6.9	REGULACE KOLEČKOVÝCH CHODÁKŮ (XCV & XCS).....	58
6.10	KONCOVÉ KRYTY POHONU A VOLNOBĚHU .....	59
6.10.1	Otevření levého krytu pohonu .....	59
6.10.2	Uzavření levého krytu pohonu.....	60
6.10.3	Demontáž pravého koncového krytu volnoběhu.....	60
6.10.4	Zpětná montáž pravého koncového krytu volnoběhu .....	60
6.11	NASTAVENÍ VŮLE ŠNEKU .....	61
6.12	PODPĚRA DEFLEKTORU PLODINY (POUZE MODEL 42').....	62
6.13	MONITOR .....	63
6.13.1	Jednotka hlavy .....	63
6.13.2	Montáž jednotky hlavy .....	64
6.13.3	Stav kombajnu.....	65
6.13.4	Spojovací skříň.....	66
6.13.5	Napájení.....	66
6.13.6	Vedení kabelu .....	66
<b>ČÁST 7</b>	<b>PŘÍPRAVA A REGULACE KOMBAJNU.....</b>	<b>67</b>
7.1	POŽADAVKY NA KOMBAJN .....	67
7.2	SNÍŽENÍ RYCHLOSTI HLAVICE .....	67
7.3	VÝBĚR HLAVICE KOMBAJNU .....	67
7.3.1	Šířka hlavice.....	68
7.4	PRACHOVÝ KRYT PŘEDNÍHO ZDVIHU KOMBAJNU.....	68
7.5	UMÍSTĚNÍ ŘETĚZU PŘEDNÍHO PODAVAČE .....	68
7.6	VYROVNÁNÍ HLAVICE .....	68
7.7	UKAZATEL VÝŠKY HLAVICE .....	69
7.8	KALIBROVÁNÍ ZAPOJENÍ HLAVICE.....	69
7.9	NASTAVENÍ MLÁTICÍHO, TRÍDICÍHO A ČISTICÍHO SYSTÉMU.....	69
7.10	MODEL KOMBAJNU.....	69
<b>ČÁST 8</b>	<b>POUŽITÍ NA POLI.....</b>	<b>71</b>
8.1	NASTAVENÍ V POLI .....	71
8.1.1	Značkovače plodiny.....	71
8.1.2	Výška hlavice .....	71
8.1.3	Deflektor plodiny.....	71
8.1.4	Rychlost vyčesávacího rotoru.....	72
8.1.5	Monitor .....	72
8.1.6	Automatické nastavení alarmu rychlosti rotoru.....	73
8.1.7	Nastavení procentního propadu alarmu rychlosti rotoru .....	73
8.1.8	Ruční nastavení rychlosti alarmu rotoru .....	74
8.1.9	Testování alarmů.....	74
8.1.10	Pracovní doba .....	74
8.1.11	Reset zapnutí .....	75
8.2	SKLIZEŇ POMOCÍ KOMBAJNOVÉ HLAVICE.....	75
8.2.1	Zapojení pohonu .....	75



8.2.2	Nastavení rychlosti vyčesávacího rotoru .....	75
8.2.3	Rychlost šneku .....	76
8.2.4	Deflektor plodiny .....	76
8.2.5	Nastavení výšky hlavice .....	76
8.2.6	Rychlost jízdy vpřed .....	77
8.2.7	Skližeň vzorku .....	77
8.3	UŽITEČNÉ TIPY PRO SKLIZEŇ .....	78
8.3.1	Během provozu .....	78
8.3.2	Polehlá plodina .....	78
8.3.3	Polehlá a vzrostlá plodina .....	78
8.3.4	Zvukový alarm monitoru .....	79
8.4	UVOLNĚNÍ ŠNEKU .....	79
8.5	ODBLOKOVÁNÍ ROTORU .....	80
8.6	VÝMĚNA SMYKOVÉHO ŠROUBU .....	80
8.7	PŘEPRAVA HLAVICE .....	82
8.7.1	Přeprava na kombajnu .....	82
8.7.2	Přeprava na vleku .....	82
8.8	TABULKA ŘEŠENÍ POTÍŽÍ .....	83
<b>ČÁST 9</b>	<b>ÚPRAVY A ÚDRŽBA .....</b>	<b>89</b>
9.1	NASTAVENÍ SKLUZNÉ SPOJKY ŠNEKU .....	89
9.2	NAPNUTÍ ŘETĚZU .....	89
9.3	NASTAVENÍ PROMĚNLIVÉ RYCHLOSTI (XCV) .....	90
9.3.1	Úprava polohy hnacího pásu XCV .....	90
9.3.2	Výměna hnacího pásu XCV .....	92
9.3.3	Kontrola kladky převodovky .....	93
9.3.4	Kontrola vačkových ložisek .....	93
9.4	STROJE S KROKOVÝM POHONEM HTD (XCS & XRS) .....	95
9.4.1	Napínání hnacího řemene – HTD pohon .....	97
9.4.2	Výměna řemene – HTD pohon .....	97
9.4.3	Změna rychlosti rotoru – HTD pohon .....	98
9.4.4	Zarovnání pohonu HTD .....	99
9.5	SNÍMAČE RYCHLOSTTI ROTORU A ŠNEKU .....	100
9.6	VYČESÁVACÍ ROTOR .....	100
9.6.1	Vyčesávací prvky .....	100
9.6.2	Opotřebení vyčesávacího prvku .....	100
9.6.3	Výměna vyčesávacích prvků .....	101
9.6.4	Zarovnání středového hrotu .....	101
9.6.5	Desky proti namotávání .....	102
9.7	KOLEČKOVÉ CHODÁKY (XCV & XCS) .....	103
9.7.1	Tlak pneumatik .....	103
9.7.2	Matice kol .....	103
9.8	DOPORUČENÉ UTAHOVACÍ MOMENTY PRO SPOJOVACÍ PRVKY .....	103
9.9	PREVENCE HROMADĚNÍ PLODINY .....	104
<b>ČÁST 10</b>	<b>MAZÁNÍ .....</b>	<b>105</b>
10.1	HNACÍ ŘETĚZ ŠNEKU .....	106
10.2	OTOČNÉ BODY .....	106
10.3	VSTUPNÍ PŘEVODOVKA .....	106
10.3.1	Boční průhledítka & vypouštěcí zátka převodovky .....	106
10.3.2	Zadní průhledítka a spodní vypouštěcí zátka převodovky .....	107
10.3.3	Výměna převodového oleje .....	107
10.4	MAZÁNÍ .....	108
10.4.1	Mazání po deseti hodinách .....	108
10.4.2	Mazání po 50 hodinách .....	109

10.5	HYDRAULICKÉ RUČNÍ ČERPADLO.....	112
<b>ČÁST 11</b>	<b>ULOŽENÍ HLAVICE .....</b>	<b>113</b>
1.1	PŘEDMLUVA 1.....	11
1.2	ZLEPŠOVÁNÍ A ZMĚNY 1.....	11
1.3	SERVISNÍ DÍLY 2.....	11
1.4	IDENTIFIKACE STROJE 2.....	11
2.1	PREVENCE NEHOD 3.....	11
2.2	VÝSTRAŽNÝ BEZPEČNOSTNÍ SYMBOL 3.....	11
2.3	BEZPEČNOSTNÍ ZNAČKY 4.....	11
2.4	INSTALACE BEZPEČNOSTNÍ ZNAČKY 4.....	11
2.6	UMÍSTĚNÍ BEZPEČNOSTNÍ ZNAČKY 5.....	11
2.7	PREVENCE NEHOD PŘI PŘÍPRAVĚ A NASTAVENÍ KOMBAJNOVÉ HLAVICE K POUŽITÍ 8.....	11
2.8	PREVENCE NEHOD PŘI MONTÁŽI A DEMONTÁŽI KOMBAJNOVÉ HLAVICE NA KOMBAJN 9.....	11
2.9	PREVENCE NEHOD PŘI POUŽITÍ HYDRAULICKÉHO SYSTÉMU 11.....	11
2.10	PREVENCE NEHOD PŘI POUŽITÍ PTO HŘÍDELE 11.....	11
2.11	PREVENCE NEHOD PŘI POČÁTEČNÍ MONTÁŽI KOMBAJNOVÉ HLAVICE NA KOMBAJN 12.....	11
2.12	PREVENCE NEHOD PŘI PROVOZU STROJE 14.....	11
2.13	PREVENCE POŽÁRU PŘI PROVOZU STROJE 16.....	11
2.14	PREVENCE NEHOD PŘI PŘEPRAVĚ KOMBAJNOVÉ HLAVICE 16.....	11
2.15	PREVENCE NEHOD PŘI PROVÁDĚNÍ ÚDRŽBY, ČIŠTĚNÍ A SKLADOVÁNÍ 17.....	11
2.16	EMISE HLUKU 18.....	11
2.17	URČENÉ POUŽITÍ 19.....	11
2.18	BEZ ODPOVĚDNOSTI ZA NÁSLEDNÉ ŠKODY 19.....	11
3.1	POPIS 21.....	11
3.2	TECHNICKÁ SPECIFIKACE 24.....	11
4.1	POUŽITÍ VIDLICOVÉHO VOZÍKU 25.....	11
4.2	METODA ZVEDNUTÍ ZAVĚŠENÍM 25.....	11
4.3	PŘEVÁŽENÍ NA VLEKU 26.....	11
5.1	MONTÁŽ HLAVICE 27.....	11
5.2	DEMONTÁŽ HLAVICE 40.....	11
6.1	ODEBRÁNÍ PŘEPRAVNÍCH DRŽÁKŮ DEFLEKTORU PLODINY 51.....	12
6.2	MONTÁŽ ZNAČKOVAČŮ PLODINY 52.....	12
6.3	DEMONTÁŽ DRŽÁKŮ PRO VIDLICOVÝ VOZÍK 53.....	12
6.4	UKAZATEL VÝŠKY DEFLEKTORU PLODINY 53.....	12
6.5	NASTAVENÍ SKLUZNIC 54.....	12
6.6	NASTAVENÍ OTOČNÝCH SPOJEK ADAPTÉROVÉ DESKY 54.....	12
6.7	NASTAVENÍ ROZTEČE HLAVICE 55.....	12
6.8	NASTAVENÍ PRUŽIN ADAPTÉROVÉ DESKY 56.....	12
6.9	REGULACE KOLEČKOVÝCH CHODÁKŮ (XCV & XCS) 58.....	12
6.10	KONCOVÉ KRYTY POHONU A VOLNOBĚHU 59.....	12
6.11	NASTAVENÍ VŮLE ŠNEKU 61.....	12
6.12	PODPĚRA DEFLEKTORU PLODINY (POUZE MODEL 42') 62.....	12
6.13	MONITOR 63.....	12
7.1	POŽADAVKY NA KOMBAJN 67.....	12
7.2	SNÍŽENÍ RYCHLOSTI HLAVICE 67.....	12
7.3	VÝBĚR HLAVICE KOMBAJNU 67.....	12
7.4	PRACHOVÝ KRYT PŘEDNÍHO ZDVIHU KOMBAJNU 68.....	12
7.5	UMÍSTĚNÍ ŘETĚZU PŘEDNÍHO PODAVAČE 68.....	12
7.6	VYROVNÁNÍ HLAVICE 68.....	12

7.7	UKAZATEL VÝŠKY HLAVICE 69.....	12
7.8	KALIBROVÁNÍ ZAPOJENÍ HLAVICE 69.....	12
7.9	NASTAVENÍ MLÁTICÍHO, TRÍDICÍHO A ČISTICÍHO SYSTÉMU 69.....	12
7.10	MODEL KOMBAJNU 69 .....	12
8.1	NASTAVENÍ V POLI 71 .....	12
8.2	SKLIZEŇ POMOCÍ KOMBAJNOVÉ HLAVICE 75.....	12
8.3	UŽITEČNÉ TIPY PRO SKLIZEŇ 78.....	13
8.4	UVOLNĚNÍ ŠNEKU 79.....	13
8.5	ODBLOKOVÁNÍ ROTORU 80.....	13
8.6	VÝMĚNA SMYKOVÉHO ŠROUBU 80.....	13
8.7	PŘEPRAVA HLAVICE 82 .....	13
8.8	TABULKA ŘEŠENÍ POTÍŽÍ 83.....	13
9.1	NASTAVENÍ SKLUZNÉ SPOJKY ŠNEKU 89 .....	13
9.2	NAPNUTÍ ŘETĚZU 89 .....	13
9.3	NASTAVENÍ PROMĚNLIVÉ RYCHLOSTI (XCV) 90 .....	13
9.4	STROJE S KROKOVÝM POHONEM HTD (XCS & XRS) 95.....	13
9.5	SNÍMAČE RYCHLOSTTI ROTORU A ŠNEKU 100 .....	13
9.6	VYČESÁVACÍ ROTOR 100 .....	13
9.7	KOLEČKOVÉ CHODÁKY (XCV & XCS) 103.....	13
9.8	DOPORUČENÉ UTAHOVACÍ MOMENTY PRO SPOJOVACÍ PRVKY 103 .....	13
9.9	PREVENCE HROMADĚNÍ PLODINY 104 .....	13
10.1	HNACÍ ŘETĚZ ŠNEKU 106 .....	13
10.2	OTOČNÉ BODY 106 .....	13
10.3	VSTUPNÍ PŘEVODOVKA 106 .....	13
10.4	MAZÁNÍ 108 .....	13
10.5	HYDRAULICKÉ RUČNÍ ČERPADLO 112 .....	14
<b>ČÁST 1</b>	<b>ÚVOD .....</b>	<b>1</b>
1.1	PŘEDMLUVA.....	1
1.2	ZLEPŠOVÁNÍ A ZMĚNY .....	1
1.3	SERVISNÍ DÍLY.....	2
1.4	IDENTIFIKACE STROJE .....	2
<b>ČÁST 2</b>	<b>BEZPEČNOSTNÍ POSTUPY.....</b>	<b>3</b>
2.1	PREVENCE NEHOD.....	3
2.2	VÝSTRAŽNÝ BEZPEČNOSTNÍ SYMBOL .....	3
2.3	BEZPEČNOSTNÍ ZNAČKY .....	4
2.4	INSTALACE BEZPEČNOSTNÍ ZNAČKY .....	4
2.6	UMÍSTĚNÍ BEZPEČNOSTNÍ ZNAČKY.....	5
2.7	PREVENCE NEHOD PŘI PŘÍPRAVĚ A NASTAVENÍ KOMBAJNOVÉ HLAVICE K POUŽITÍ .....	8
2.8	PREVENCE NEHOD PŘI MONTÁŽI A DEMONTÁŽI KOMBAJNOVÉ HLAVICE NA KOMBAJN.....	9
2.9	PREVENCE NEHOD PŘI POUŽITÍ HYDRAULICKÉHO SYSTÉMU.....	11
2.10	PREVENCE NEHOD PŘI POUŽITÍ PTO HŘÍDELE.....	11
2.11	PREVENCE NEHOD PŘI POČÁTEČNÍ MONTÁŽI KOMBAJNOVÉ HLAVICE NA KOMBAJN.....	12
2.12	PREVENCE NEHOD PŘI PROVOZU STROJE .....	14
2.13	PREVENCE POŽÁRU PŘI PROVOZU STROJE .....	16
2.14	PREVENCE NEHOD PŘI PŘEPRAVĚ KOMBAJNOVÉ HLAVICE .....	16
2.15	PREVENCE NEHOD PŘI PROVÁDĚNÍ ÚDRŽBY, ČIŠTĚNÍ A SKLADOVÁNÍ.....	17
2.16	EMISE HLUKU.....	18
2.17	URČENÉ POUŽITÍ .....	19
2.18	BEZ ODPOVĚDNOSTI ZA NÁSLEDNÉ ŠKODY .....	19

<b>ČÁST 3</b>	<b>SPECIFIKACE A POPIS</b>	<b>21</b>
3.1	POPIS	21
3.2	TECHNICKÁ SPECIFIKACE	24
<b>ČÁST 4</b>	<b>PŘEPRAVA</b>	<b>25</b>
4.1	POUŽITÍ VIDLICOVÉHO VOZÍKU	25
4.2	METODA ZVEDNUTÍ ZAVĚŠENÍM	25
4.3	PŘEVÁŽENÍ NA VLEKU	26
<b>ČÁST 5</b>	<b>MONTÁŽ/DEMONTÁŽ HLAVICE</b>	<b>27</b>
5.1	MONTÁŽ HLAVICE	27
5.1.1	John Deere, série 60, 70 & S	28
5.1.2	Case, série IH 10, 20, 30, 40, 50 & 88	30
5.1.3	New Holland CR a CX	32
5.1.4	AGCO	35
5.1.5	Claas/CAT Lexion	37
5.1.6	Připojení hlavice: všechny kombajny	39
5.2	DEMONTÁŽ HLAVICE	40
5.2.1	Demontáž hlavice: všechny kombajny	40
5.2.2	John Deere, série 60, 70 & S	43
5.2.3	Case, série IH 10, 20, 30, 40, 50 & 88	44
5.2.4	New Holland CR a CX	46
5.2.5	AGCO	48
5.2.6	Claas/CAT Lexion	49
<b>ČÁST 6</b>	<b>PŘÍPRAVA A NASTAVENÍ KOMBAJNOVÉ HLAVICE</b>	<b>51</b>
6.1	ODEBRÁNÍ PŘEPRAVNÍCH DRŽÁKŮ DEFLEKTORU PLODINY	51
6.2	MONTÁŽ ZNAČKOVAČŮ PLODINY	52
6.3	DEMONTÁŽ DRŽÁKŮ PRO VIDLICOVÝ VOZÍK	53
6.4	UKAZATEL VÝŠKY DEFLEKTORU PLODINY	53
6.5	NASTAVENÍ SKLUZNIC	54
6.6	NASTAVENÍ OTOČNÝCH SPOJEK ADAPTÉROVÉ DESKY	54
6.7	NASTAVENÍ ROZTEČE HLAVICE	55
6.8	NASTAVENÍ PRUŽIN ADAPTÉROVÉ DESKY	56
6.9	REGULACE KOLEČKOVÝCH CHODÁKŮ (XCV & XCS)	58
6.10	KONCOVÉ KRYTY POHONU A VOLNOBĚHU	59
6.10.1	Otevření levého krytu pohonu	59
6.10.2	Uzavření levého krytu pohonu	60
6.10.3	Demontáž pravého koncového krytu volnoběhu	60
6.10.4	Zpětná montáž pravého koncového krytu volnoběhu	60
6.11	NASTAVENÍ VŮLE ŠNEKU	61
6.12	PODPĚRA DEFLEKTORU PLODINY (POUZE MODEL 42')	62
6.13	MONITOR	63
6.13.1	Jednotka hlavy	63
6.13.2	Montáž jednotky hlavy	64
6.13.3	Stav kombajnu	65
6.13.4	Spojovací skříň	66
6.13.5	Napájení	66
6.13.6	Vedení kabelu	66
<b>ČÁST 7</b>	<b>PŘÍPRAVA A REGULACE KOMBAJNU</b>	<b>67</b>
7.1	POŽADAVKY NA KOMBAJN	67
7.2	SNÍŽENÍ RYCHLOSTI HLAVICE	67
7.3	VÝBĚR HLAVICE KOMBAJNU	67
7.3.1	Šířka hlavice	68

7.4	PRACHOVÝ KRYT PŘEDNÍHO ZDVIHU KOMBAJNU.....	68
7.5	UMÍSTĚNÍ ŘETĚZU PŘEDNÍHO PODAVAČE .....	68
7.6	VYROVNÁNÍ HLAVICE .....	68
7.7	UKAZATEL VÝŠKY HLAVICE .....	69
7.8	KALIBROVÁNÍ ZAPOJENÍ HLAVICE.....	69
7.9	NASTAVENÍ MLÁTICÍHO, TRÍDICÍHO A ČISTICÍHO SYSTÉMU.....	69
7.10	MODEL KOMBAJNU.....	69
<b>ČÁST 8</b>	<b>POUŽITÍ NA POLI .....</b>	<b>71</b>
8.1	NASTAVENÍ V POLI .....	71
8.1.1	Značkovače plodiny.....	71
8.1.2	Výška hlavice .....	71
8.1.3	Deflektor plodiny.....	71
8.1.4	Rychlost vyčesávacího rotoru.....	72
8.1.5	Monitor .....	72
8.1.6	Automatické nastavení alarmu rychlosti rotoru.....	73
8.1.7	Nastavení procentního propadu alarmu rychlosti rotoru .....	73
8.1.8	Ruční nastavení rychlosti alarmu rotoru .....	74
8.1.9	Testování alarmů.....	74
8.1.10	Pracovní doba .....	74
8.1.11	Reset zapnutí .....	75
8.2	SKLIZEŇ POMOCÍ KOMBAJNOVÉ HLAVICE.....	75
8.2.1	Zapojení pohonu .....	75
8.2.2	Nastavení rychlosti vyčesávacího rotoru .....	75
8.2.3	Rychlost šneku .....	76
8.2.4	Deflektor plodiny.....	76
8.2.5	Nastavení výšky hlavice .....	76
8.2.6	Rychlost jízdy vpřed .....	77
8.2.7	Sklizeň vzorku .....	77
8.3	UŽITEČNÉ TIPY PRO SKLIZEŇ.....	78
8.3.1	Během provozu .....	78
8.3.2	Polehlá plodina.....	78
8.3.3	Polehlá a vzrostlá plodina.....	78
8.3.4	Zvukový alarm monitoru .....	79
8.4	UVOLNĚNÍ ŠNEKU.....	79
8.5	ODBLOKOVÁNÍ ROTORU.....	80
8.6	VÝMĚNA SMYKOVÉHO ŠROUBU.....	80
8.7	PŘEPRAVA HLAVICE .....	82
8.7.1	Přeprava na kombajnu .....	82
8.7.2	Přeprava na vleku .....	82
8.8	TABULKA ŘEŠENÍ POTÍŽÍ .....	83
<b>ČÁST 9</b>	<b>ÚPRAVY A ÚDRŽBA .....</b>	<b>89</b>
9.1	NASTAVENÍ SKLUZNÉ SPOJKY ŠNEKU .....	89
9.2	NAPNUTÍ ŘETĚZU .....	89
9.3	NASTAVENÍ PROMĚNLIVÉ RYCHLOSTI (XCV) .....	90
9.3.1	Úprava polohy hnacího pásu XCV .....	90
9.3.2	Výměna hnacího pásu XCV .....	92
9.3.3	Kontrola kladky převodovky.....	93
9.3.4	Kontrola vačkových ložisek .....	93
9.4	STROJE S KROKOVÝM POHONEM HTD (XCS & XRS).....	95
9.4.1	Napínání hnacího řemene – HTD pohon.....	97
9.4.2	Výměna řemene – HTD pohon.....	97
9.4.3	Změna rychlosti rotoru – HTD pohon .....	98
9.4.4	Zarovnání pohonu HTD.....	99

9.5	SNÍMAČE RYCHLOSTTI ROTORU A ŠNEKU .....	100
9.6	VYČESÁVACÍ ROTOR .....	100
9.6.1	Vyčesávací prvky .....	100
9.6.2	Opotřebení vyčesávacího prvku .....	100
9.6.3	Výměna vyčesávacích prvků .....	101
9.6.4	Zarovnání středového hrotu .....	101
9.6.5	Desky proti namotávání.....	102
9.7	KOLEČKOVÉ CHODÁKY (XCV & XCS) .....	103
9.7.1	Tlak pneumatik .....	103
9.7.2	Matice kol .....	103
9.8	DOPORUČENÉ UTAHOVACÍ MOMENTY PRO SPOJOVACÍ PRVKY .....	103
9.9	PREVENCE HROMADĚNÍ PLODINY .....	104
<b>ČÁST 10</b>	<b>MAZÁNÍ.....</b>	<b>105</b>
10.1	HNACÍ ŘETĚZ ŠNEKU .....	106
10.2	OTOČNÉ BODY .....	106
10.3	VSTUPNÍ PŘEVODOVKA.....	106
10.3.1	Boční průhledítka & vypouštěcí zátka převodovky .....	106
10.3.2	Zadní průhledítka a spodní vypouštěcí zátka převodovky .....	107
10.3.3	Výměna převodového oleje .....	107
10.4	MAZÁNÍ.....	108
10.4.1	Mazání po deseti hodinách.....	108
10.4.2	Mazání po 50 hodinách .....	109
10.5	HYDRAULICKÉ RUČNÍ ČERPADLO.....	112
<b>ČÁST 11</b>	<b>ULOŽENÍ HLAVICE .....</b>	<b>113</b>

## 1.1 PŘEDMLUVA

Tento návod je pomůckou obsluze při provádění nastavení, provozu a provádění servisu na kombajnové hlavici **XCV, XCS & XRS** od společnosti Shelbourne Reynolds (Shelbourne) a uvádí také důležité bezpečnostní informace. Tento návod by měl být používán společně s návodem k obsluze výrobce kombajnu (CMOM).

**NEŽ ZAČNETE NASTAVOVAT NEBO POUŽÍVAT TENTO STROJ, PEČLIVĚ SI TENTO NÁVOD PŘEČTĚTE.**

Mějte tento návod při ruce, abyste do něj mohli nahlížet a předejte jej také nové obsluze nebo majiteli. Skladovací přihrádka pro návod se nachází v zadní levé části tohoto stroje.

**TENTO NÁVOD NEUVÁDÍ INFORMACE PRO VYLOŽENÍ, ROZLOŽENÍ A MONTÁŽ STROJE. OBRAŤTE SE NA SPOLEČNOST SHELBOURNE, KTERÁ K TOMU POSKYTNE INFORMACE.**

Kombajnová hlavice byla testována pro celou škálu plodin a různý stav plodin. Použití tohoto návodu k obsluze, návodu pro nastavení kombajnu Shelbourne a CMOM by mělo zajistit efektivní sklizeň s kombajnem a kombajnovou hlavicí a dosažení efektivního výnosu a úrovně ztrát u konkrétních plodin a stavu pole.

Návod pro nastavení kombajnu Shelbourne je k dispozici jako aplikace, kterou lze stáhnout v odkazu níže [www.shelbourne.com/combinesettings](http://www.shelbourne.com/combinesettings), nebo naskenováním QR kódu.

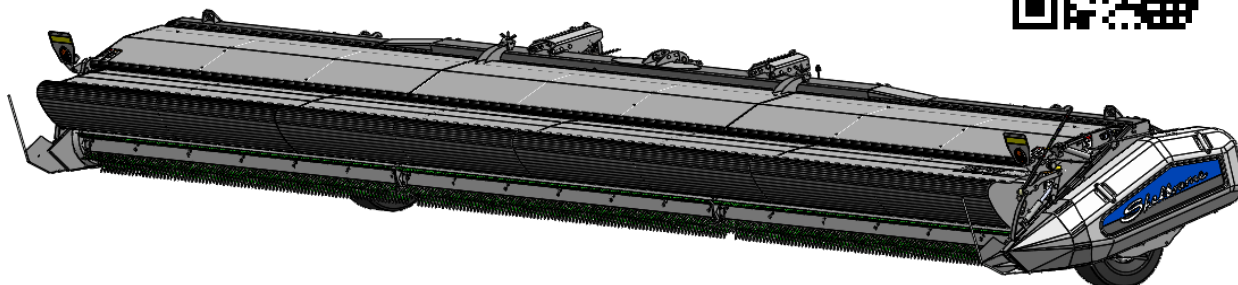

## 1.2 ZLEPŠOVÁNÍ A ZMĚNY

Společnost Shelbourne průběžně své výrobky zlepšuje, aby splňovala požadavky zákazníků a proto si společnost Shelbourne vyhrazuje právo provádět zlepšení a změny tam, kde je to vhodné, bez vzniku povinnosti provádět změny a úpravy na zařízeních, která již byla dříve prodána.

### 1.3 SERVISNÍ DÍLY

Abyste zajistili maximální životnost a nejlepší výkon, používejte originální náhradní díly společnosti Shelbourne pro stroje společnosti Shelbourne. Jsou k dispozici u Vašeho prodejce společnosti Shelbourne.

Při objednávání náhradních dílů vždy uvádějte model, sériové a výrobní číslo stroje.

### 1.4 IDENTIFIKACE STROJE

Sériové a výrobní číslo kombajnové hlavice se nachází v levém zadním rohu stroje.

<i>Shelbourne</i> REYNOLDS			
SHELBOURNE REYNOLDS ENGINEERING LTD, STANTON, SUFFOLK, UK. IP31 2AR. TEL: +44 (0)1359 250415 WWW.SHELBOURNE.COM			
CE	SERIAL NO.	TYPE M/C NO.	
FOR SPARES QUOTE BOTH SERIAL NO. AND MACHINE NO.			
DESIGNATION		YEAR	
MAX TOTAL WEIGHT		UNLADEN WEIGHT	
FRONT AXLE LOAD		REAR AXLE LOAD	
DRAWBAR MAX LOAD		SHELBOURNE REYNOLDS INC. PO BOX 607, COLBY, KANSAS 67701, USA. PH: 785-462-6299	



**2.1 PREVENCE NEHOD**

Následující bezpečnostní pokyny se vztahují na všechny části tohoto návodu.

Programy prevence nehod mohou fungovat pouze, pokud osoby odpovědné za provoz zařízení spolupracují.

K zajištění vlastní bezpečnosti i ostatních provozujte zařízení s péčí a nepodstupujte zbytečná rizika, která by mohla nehodu způsobit.

Přečtěte si všechny bezpečnostní pokyny uvedené v tomto návodu pro obsluhu s maximální péčí a dodržujte také všechna bezpečnostní značení umístěná na kombajnovou hlavici. Dodržujte tyto pokyny, aby nedošlo k nehodám. Tyto pokyny musí být k dispozici i pro všechny ostatní uživatele. Doporučujeme Vám, abyste se zřekli všech pracovních postupů, které mohou být nebezpečné.

Všechna příslušná nařízení prevence nehod, kterými se řídí provoz zemědělských strojů, a také ostatní obecně známá nařízení na ochranu zdraví a bezpečnosti a také nařízení pro silniční provoz musí být přísně dodržována.

Při použití kombajnové hlavice byste měli také dodržovat bezpečnostní upozornění CMOM.

V tomto návodu je uveden postup „Bezpečného vypnutí“. Pokud je stroj pod napětím, je mimořádně nebezpečné na něm provádět jakékoli práce. Nejdůležitějším bezpečnostním opatřením je dodržení postupu „bezpečného vypnutí“, než začnete provádět jakoukoli údržbu nebo úpravy, včetně odstraňování zablokování nebo jiných potíží:

Postup je následující:

- Zatáhněte ruční brzdu.
- Ujistěte se, že jsou ovladače na neutrálu (zařízení je bezpečné).
- Vypněte motor.
- Vyjměte klíč.

Následující postup je také nutné provádět podle pokynů v tomto návodu.

- Spusťte hlavici na zem nebo ji zcela zvedněte a zajistěte zámek válce podavače kombajnu.
- Zcela spusťte deflektor plodiny nebo jej zcela zvedněte a zajistěte bezpečnostním dorazem deflektoru plodiny.

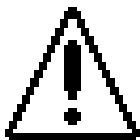
**2.2 VÝSTRAŽNÝ BEZPEČNOSTNÍ SYMBOL**

Tento výstražný bezpečnostní symbol označuje důležité bezpečnostní sdělení v tomto návodu a na bezpečnostních značkách stroje.

Tento symbol znamená: **POZOR!  
BUĎTE VE STŘEHU!  
JDE O VAŠI BEZPEČNOST!**

Bezpečnostní sdělení u tohoto symbolu si pečlivě přečtěte a řiďte se jím.

## **PROČ JE BEZPEČNOST PRO VÁS DŮLEŽITÁ?**

NEHODY ZPŮSOBUJÍ ZRANĚNÍ A USMRCENÍ  
NEHODY JSOU NÁKLADNÉ  
NEHODÁM JE MOŽNÉ ZABRÁNIT

### **2.3 BEZPEČNOSTNÍ ZNAČKY**

Bezpečnostní značky umístěné na kombajnové hlavici jsou v místech podle Části 2.6.

- Bezpečnostní značky udržujte vždy čisté a čitelné.
- Chybějící nebo nečitelné bezpečnostní značky vyměňte.
- Pokud měníte původní díl, na který byla instalována bezpečnostní značky, ujistěte se, že díl po opravě bude také opatřen platnou bezpečnostní značkou.
- Bezpečnostní značky jsou k dispozici u Vašeho prodejce společnosti Shelbourne.

### **2.4 INSTALACE BEZPEČNOSTNÍ ZNAČKY**

Pokud je nutné bezpečnostní značku vyměnit, postupujte následovně.

- Ujistěte se, že místo instalace je čisté a suché.
- Než odstraníte podkladový papír značky, rozhodněte se o jejím přesném umístění.
- Odloupněte jeden konec podkladového papíru, kterým se odhalí lepivý podklad značky.
- Pečlivě umístěte značku na její místo, a nechejte ji hladce a správně přilnout na místo.
- Pomalu odlupujte zbytek podkladového papíru a postupně značku nalepujte.
- Drobné vzduchové kapsy je možné vyhladit nebo propíchnout špendlíkem.

## 2.6 UMÍSTĚNÍ BEZPEČNOSTNÍ ZNAČKY

	<p><b>Díl č. 198845 01</b> Riziko vážného zranění při rozdrčení nebo usmrcení. Deflektor plodiny zcela spustíte dolů nebo zajistíte bezpečnostní západku, než začnete na stroji pracovat.</p>		<p><b>Díl č. 193388 01</b> Riziko vážného zranění nebo usmrcení způsobené odlétajícími předměty. Stůjte povzdál. Materiály a zbytky létají vysokou rychlostí.</p>		<p><b>Díl č. 193389 01</b> Riziko vážného zranění nebo usmrcení způsobené rotorem. Držte se stranou. Než začnete provádět práce na stroji, vypněte motor a vyjměte klíč.</p>
---	---	---	---	---	--

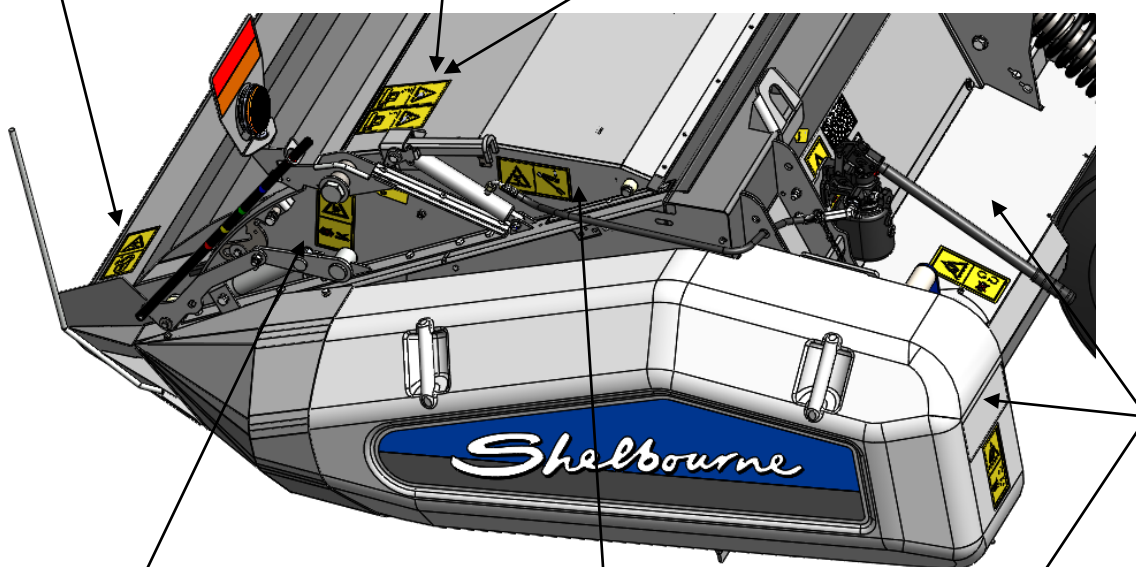

	<p><b>Díl č. 800215 01</b> Riziko vážného zranění mechanismem deflektoru plodiny. Nedotýkejte se. Deflektor plodiny zcela spustíte dolů nebo zajistíte bezpečnostní západku, než začnete na stroji pracovat.</p>	<p><b>Díl č. 210435 01</b> Riziko vážného zranění při rozdrčení nebo usmrcení. Zatáhněte zámek válce horního krytu, jakmile je horní kryt zvednut.</p> 		<p><b>Díl č. 193392 01</b> Pod tímto krytem jsou pohyblivé díly. Pokud je motor v chodu, neotevírejte jej. V případě nedodržení může dojít k usmrcení nebo vážnému zranění.</p>
---	--	---	---	---

**Díl č. TNF-0011**  
Riziko vážného zranění nebo usmrcení. Než začnete provádět práce na stroji, vypněte motor a vyjměte klíč.

**Díl č. TNF-0011**  
Před manipulací a použitím stroje si pečlivě návod přečtěte. Dodržujte všechny bezpečnostní pokyny.

**Díl č. TNF-0012**  
Nezavěšujte pohon na řetěz, použijte vhodnou podpěru.

**Díl č. TNF-0012**  
Otáčející se pohon může způsobit usmrcení. Pokud je motor v chodu, nesundávejte kryt pohonu.

**Díl č. TNF-0012**  
Nepoužívejte vyčesávací rotor nad 1000 otáček. Nepoužívejte šnek nad 200 otáček za minutu.

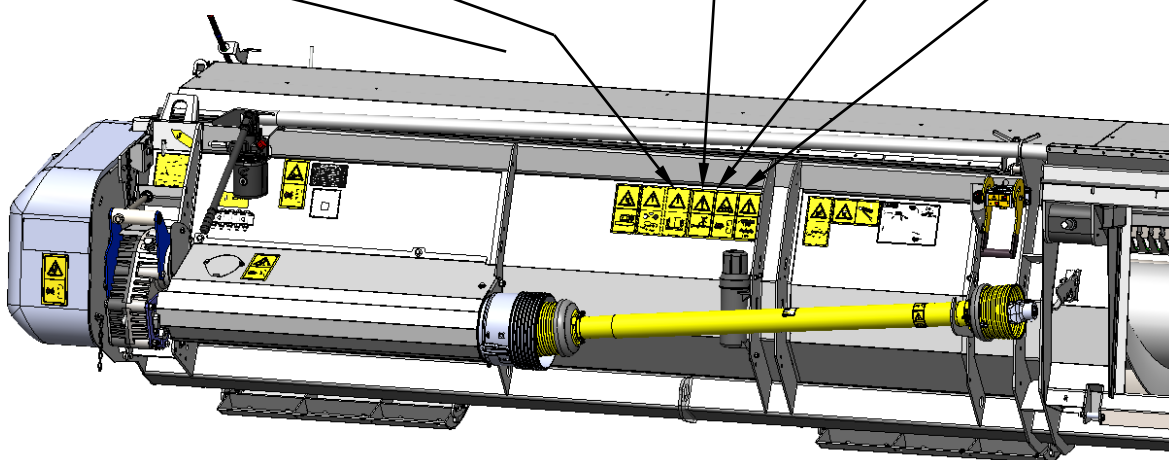
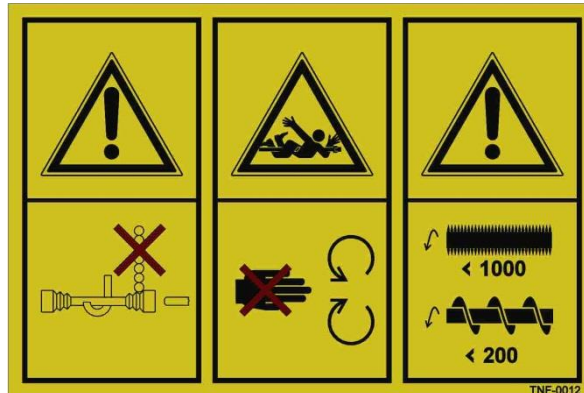

**Díl č. 193393 01**  
Pod horním krytem se otáčí šnek. Pokud je motor v chodu, horní kryt neotevírejte. V případě nedodržení může dojít k usmrcení nebo vážnému zranění.

**Díl č. 198847 01**  
Riziko vážného zranění nebo usmrcení způsobené pádem. Na stroj nelezte.

**Díl č. 800221 01**  
Nebezpeční spojené s kapalinou pod vysokým tlakem, riziko vniknutí do těla při zasažení. Všechny součástky uchovávejte v dobrém stavu. Nepřekračujte tlak systému 225 barů.

**Díl č. 210435 01**  
Riziko vážného zranění při rozdrcení nebo usmrcení. Než zahájíte práce na stroji, zajistěte zámek válce podavače nebo jej spusťte zcela na zem.

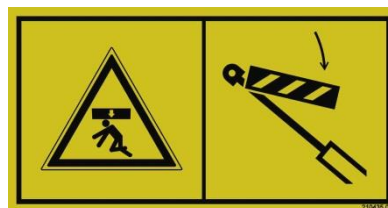



**Díl č. 800215 01**  
 Riziko vážného zranění mechanismem deflektoru plodiny. Nedotýkejte se. Deflektor plodiny zcela spusťte dolů nebo zajistěte bezpečnostní západku, než začnete na stroji pracovat.



**Díl č. 193388 01**  
 Riziko vážného zranění nebo usmrcení způsobené odlétajícími předměty. Stůjte povzdál. Materiály a zbytky létají vysokou rychlostí.



**Díl č. 193389 01**  
 Riziko vážného zranění nebo usmrcení způsobené rotorem. Držte se stranou. Než začnete provádět práce na stroji, vypněte motor a vyjměte klíč.

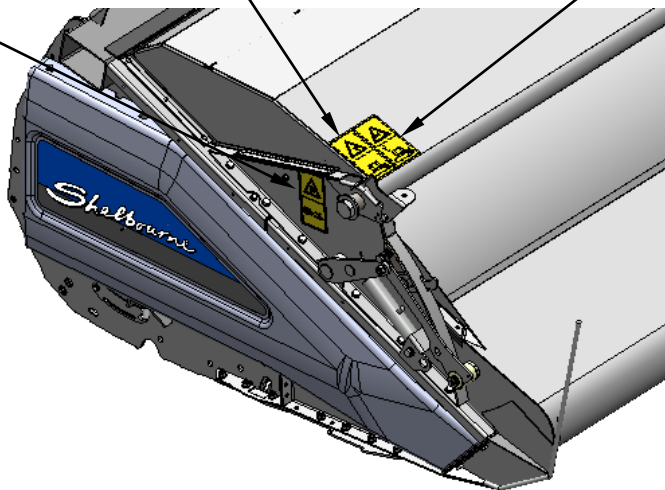

**Díl č. TNF-0012**  
 Otáčející se pohon může způsobit usmrcení. Pokud je motor v chodu, nesundávejte kryt pohonu.

**Díl č. 610257 01**  
 Před manipulací a použitím stroje a PTO si pečlivě návod přečtete.



**Díl č. 292852 01**  
Rychlé uvolnění pružiny může způsobit zranění. Vždy při snižování napnutí pružiny držte pružinovou vložku šroubovákem.

(Pouze stroje s jednou levostrannou a jednou vnější pravostrannou pružinou)

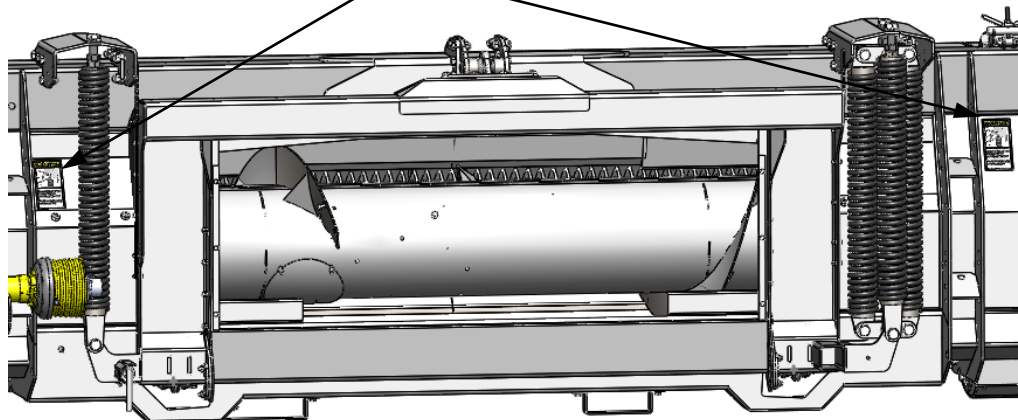

## 2.7 PREVENCE NEHOD PŘI PŘÍPRAVĚ A NASTAVENÍ KOMBAJNOVÉ HLAVICE K POUŽITÍ

Přečtěte si celý návod k obsluze.

Zajistěte, aby okolostojící byli v bezpečné vzdálenosti, když se bude kombajnová hlavice pohybovat nebo bude zavěšena nad zemí při zvedání.

Při posouvání kombajnové hlavice vidlicovým vozíkem vidlice použijte správně, a zajistěte, aby měl vidlicový vozík dostatečnou kapacitu pro zvednutí stroje.

Použijte vyhrazené označené zvedací body, pokud jej zvedáte, a zajistěte, aby oka/řetězy měly dostatečnou kapacitu a aby úhel ok/řetězů byl nastaven podle nařízení pro zvedání.

Na kombajnovou hlavici, která je připevněna zvedacími oky nebo řetězy, nelezte. K dosažení na zvedací body použijte schválené schůdky.

Okolostojící vykažte do bezpečné vzdálenosti a noste prostředky osobní ochrany, jako jsou rukavice, abyste snížili riziko spojené se svěrnými kolíky a při manipulaci s ostrými díly při přípravě a nastavení kombajnu a hlavice.

Použijte vhodné postupy manuální manipulace při zvedání a montáži dílů a PTO hřídelí. Zajistěte, aby pro těžší položky bylo zajištěno vhodné zvedací zařízení.

Nikdy nepracujte pod kombajnovou hlavicí, která není řádně podepřena. Zajistěte umístění vhodných stojanů pod stroj a stroj zastavte na pevném rovném povrchu. Nikdy se nespolehejte na vidlicový vozík jako na jedinou podpěru hlavice.

Demontujte středový přepravní držák deflektoru plodiny a namontujte středový držák, než demontujete vnější přepravní šrouby. Zajistěte, aby okolostojící byli v bezpečné vzdálenosti (pouze model 42').

Při demontáži středové přepravní opěry se opěry deflektoru plodiny nedotýkejte. Při demontáži přepravních držáků/šroubů a montáži středového držáku dávejte pozor na místa s rizikem skřípnutí. Noste ochranné pomůcky jako jsou rukavice.

Při demontáži přepravních šroubů podepřete deflektor plodiny vhodnými stojany nebo spusťte hydraulický systém.

Před spuštěním deflektoru plodiny zkontrolujte hydraulické součásti. Ujistěte se, že jsou hadice v dobrém stavu, že jsou spoje těsné a spojka namontována správně.

Při montáži značkovačů plodiny, spouštění stojanů hlavice nebo demontáži přepravních držáků deflektoru plodiny zajistěte, aby okolostojící byli v bezpečné vzdálenosti, pod kombajnovou hlavicí nepracujte a zajistěte vhodné stojany pro umístění pod stroj.

Zkontrolujte, zda se rotor volně neotáčí při montáži značkovačů plodin nebo zvedání/spouštění stojanů hlavice, aby nedošlo k zachycení prstů.

Zkontrolujte, zda je dorazová západka deflektoru plodiny zajištěna nebo zda je deflektor plodiny zcela spuštěn nebo náležitě je podepřen, než namontujete ukazatel deflektoru plodiny.

Dbejte na možné body s rizikem skřípnutí při provádění montáže a regulace pružin adaptérové desky a částí kolečkového chodáku. Podepřete díly, aby nedošlo k zachycení prstů, a noste vhodné ochranné prostředky jako jsou rukavice.

## **2.8 PREVENCE NEHOD PŘI MONTÁŽI A DEMONTÁŽI KOMBAJNOVÉ HLAVICE NA KOMBAJN**

Přečtěte si celý návod k obsluze.

Hmotnost a velikost kombajnové hlavice má vliv na stabilitu a ovladatelnost kombajnu. Ujistěte se, že má kombajn kapacitu bezpečně manipulovat s kombajnovou hlavicí se zachováním stability. Nahlédněte do CMOM.

Ujistěte se, že má kombajn dostatečnou kapacitu pro zvednutí kombajnové hlavice a že je namontovaná správná adaptérová deska.

Provedte postup Bezpečného vypnutí, pokud opouštíte kabinu kombajnu a před zajištěním/uvolněním hlavice na kombajnu a zajištěním/uvolněním kolíku náklonu hlavice.

Při provádění montáže a demontáže kombajnovou hlavici parkujte na rovném, pevném povrchu. Ujistěte se, že hlavice správně stojí a je správně spuštěná. Při opětovné montáži vždy zvedněte stojany hlavice.

Sledujte polohu všech okolostojících v prostoru, aby stáli v bezpečné vzdálenosti.

Upozorněte okolostojící několikanásobným zatroubením, než spustíte stroj a začnete jízdu.

Postupujte podle postupu v tomto návodu a v CMOM v případě montáže a demontáže hlavice.

Před spuštěním stroje zkontrolujte kombajnovou hlavici a kombajn a ujistěte se, že se v pracovním prostoru nebo uvnitř strojů nikdo nenachází.

Než začnete pracovat v blízkosti kombajnové hlavice na montáži a demontáži, ujistěte se, že je zajištěn zámek válce podavače.

Zkontrolujte, zda jsou zajištěny všechny pojistné kolíky/body a že je kombajnová hlavice bezpečně a pevně uchycena.

Pokud parkujete kombajnovou hlavici na vlek, ujistěte se, že je uložena správně a zajistěte vlek, než ji z kombajnu budete demontovat.

Zkontrolujte, zda jsou pružiny adaptérové desky nastaveny a že je hlavice vyrovnaná, než uvolníte kolík náklonu. Kolík náklonu uvolněte pouze až bude hlavice zcela zvednuta a zámek válce podavače zajištěn.

Při zajištění/uvolnění hlavice na kombajnu a zajištění/uvolnění kolíku náklonu hlavice dávejte pozor na riziko v místech skřípnutí.

Zkontrolujte, zda se rotor volně neotáčí při zvedání/spouštění stojanů hlavice, aby nedošlo k zachycení prstů.

Při montáži a demontáži kombajnové hlavice na kombajnu používejte vhodné ochranné prostředky, jako jsou kombinézy, rukavice, brýle a obličejové štíty, abyste byli chráněni před prachem.

Při zvedání nebo spouštění stojany hlavice podepřete a dávejte pozor na místa s rizikem skřípnutí.

Pro přístup k háku adaptérové desky (je-li použita) použijte vhodné schůdky nebo přístupové schůdky kombajnu podle návodu v CMOM.

Při zvedání nebo spouštění kolečkových chodáků používejte vhodné postupy pro manipulaci, při regulaci použijte rukojeť a dávejte pozor na rizikové body skřípnutí.

Noste při práci na stroji vhodné ochranné pomůcky, jako jsou bezpečnostní obuv.



## **2.9 PREVENCE NEHOD PŘI POUŽITÍ HYDRAULICKÉHO SYSTÉMU**

Přečtěte si celý návod k obsluze.

Jelikož při manipulaci s konektory hydraulických hadic hrozí kontaminace olejem vašich rukou, doporučujeme nosit prostředky osobní ochrany jako jsou rukavice.

Před připojením nebo odpojením hydraulické spojky postupujte podle postupu pro Bezpečné vypnutí.

Před připojením nebo odpojením hydraulické spojky se ujistěte, že je zámek válce podavače zajištěn nebo že je stroj zcela spuštěn na zem a že je kombajnová hlavice upevněna ke kombajnu.

Při připojení nebo odpojení hydraulické spojky musí být deflektor plodiny zcela spuštěn dolů nebo podepřen na bezpečnostním dorazu.

Před zapojením hydraulického spoje se ujistěte, že je tlak hydraulického systému kombajnu nulový.

Při práci s hydraulickým systémem zajistěte, aby okolostojící byli v bezpečné vzdálenosti.

Hydraulické systémy mohou vytvářet mimořádně vysoký tlak. Všechny trubky, hadice a spoje musíte pravidelně proto kontrolovat, zda těsní a nemají viditelné poškození.

Ujistěte se, že kombajn nevytváří tlak vyšší než 225 barů.

Při kontrole těsnosti používejte vhodné prostředky a proveďte ihned opravy všech poškození.

Pravidelně kontrolujte stav všech hydraulických hadic a poškozené hadice vyměňte.

Proud hydraulického oleje může způsobit zranění a hrozí vznik požáru. V případě zranění ihned vyhledejte lékaře.

## **2.10 PREVENCE NEHOD PŘI POUŽITÍ PTO HŘÍDELE**

Přečtěte si celý návod k obsluze.

V souvislosti s následujícími bezpečnostními opatřeními také vždy nahlédněte do bezpečnostního návodu dodaného spolu s PTO hřídelí.

Před montáží, demontáží, mazáním, prováděním servisu nebo výměnou smykového šroubu vždy zajistěte provedení postupu Bezpečného vypnutí.

Při manipulaci držte PTO hřídel vodorovně, aby poloviny nesjely, což by mohlo způsobit zranění nebo poškození krytů.

Použijte vhodné prostředky pro manipulaci s PTO hřídelí a postupujte podle vhodných postupů pro manipulaci.

Používejte pouze PTO hřídel, která je dodána s kombajnovou hlavicí a je určena k použití s kombajnovou hlavicí.

Ujistěte se, že je namontována s předepsaným ochranným zařízením (ochranná trubka a trychtýřový kryt PTO hřídele musí být namontovány).

Dbejte na riziko spojené se svěrnými kolíky, aby prsty/ruce nebyly zachyceny mezi kryt a koncový doraz hřídele PTO.

Délku dodané PTO hřídele, kónických krytů a trubek neupravujte.

Zkontrolujte, zda je hřídel PTO namontována se správným jhem pro kombajn. Nepoužívejte PTO adaptéry.

Ujistěte se, že jsou kryty zajištěny tak, že se nemohou otáčet s hřídelí a že bezpečnostní řetězy PTO krytu jsou použity a zajištěny.

Než začnete pracovat zkontrolujte, zda jsou koncová jha PTO řádně zajištěna.

S jistotou zkontrolujte, že se v nebezpečné blízkosti kombajnové hlavice nikdo nenachází, než PTO hřídel spustíte. Zasažení PTO hřídelů může způsobit usmrcení.

Nenoste volné oděvy ani šperky, který by se mohly do pohonu zamotat, dlouhé vlasy sepněte.

## **2.11 PREVENCE NEHOD PŘI POČÁTEČNÍ MONTÁŽI KOMBALNOVÉ HLAVICE NA KOMBALN**

Přečtěte si celý návod k obsluze.

Před montáží kombajnové hlavice a práci s kombajnem si přečtěte CMOM.

Před instalací monitorovací jednotky, prací, kontrolou nebo úpravou kombajnové hlavice nebo kombajnu zajistěte provedení postupu Bezpečného vypnutí.

Použijte přístupové schůdky kombajnu pro vystoupení na kombajn podle pokynů v CMOM nebo použijte schválené schůdky, abyste získali přístup k montáži monitorovací jednotky do kombajnu.

Použijte vhodné prostředky osobní ochrany jako jsou rukavice, pokud montujete monitorovací jednotku, rošty kombajnu, nebo pokud pracujete nebo nastavujete kombajnovou lištu nebo kombajn a dávejte pozor na ostré hrany.

Při zvedání roštů kombajnu použijte vhodné postupy manipulace nebo zajistěte vhodné zvedací zařízení a ujistěte se, že jsou rošty uloženy bezpečně.

Při práci, nastavení nebo kontrole kombajnové hlavice nebo kombajnu používejte vhodné ochranné prostředky, jako jsou kombinézy, rukavice, brýle a obličejové štíty, abyste byli chráněni před prachem.

Monitorovací jednotku by měl montovat zkušený personál. Před instalací izolujte napájení a zjistiěte polaritu drátů. Před zahájením montáže nahlédněte do CMOM.

Než zahájíte práce na stroji zkontrolujte, zda je zajištěn zámek válce podavače, zda jsou zajištěny všechny pojistné kolíky/body a že je kombajnová hlavice bezpečně a pevně uchycena ke kombajnu a pokud je to možné, spusťte stroj zcela na zem.

Při úpravě adaptérové desky dbejte na body, kde hrozí skřípnutí prstů. Před nastavením adaptérové desky se ujistěte, že je kombajnová hlavice spuštěna na zem.

Při regulaci kombajnu buďte opatrní.

Před použitím zkontrolujte hydraulický systém ručního čerpadla a ujistěte se, že okolostojící stojí při zvedání krytu v bezpečné vzdálenosti.

Při zvedání krytu vždy použijte bezpečnostní doraz válce krytu.

Pro přístup ke šneku použijte vhodné schůdky nebo přístupové schůdky kombajnu. Na stroj nelezte.

Při kontrole vůle šneku dávejte pozor, jelikož povrch může být kluzký.

Před regulací vůle šneku na koncích se ujistěte, že se nikdo ve šneku nenachází a nedotýkejte se jej rukama ani nohama.

Při regulaci středové vůle šneku se jej nedotýkejte, dávejte pozor na body s rizikem skřípnutí.

Při regulaci šneku na levém konci nebo kontrole stroje dávejte pozor na horké hnací součástky a používejte vhodné prostředky osobní ochrany jako jsou rukavice.

Zkontrolujte, zda je dorazová západka deflektoru plodiny zajištěna nebo zda je deflektor plodiny zcela spuštěn, než zahájíte práce nebo kontrolu stroje.

Před použitím stroje si přečtěte CMOM.

Před spuštěním stroje se ujistěte, že jsou všechny kryty na svém místě a zajištěny a kryt uzavřen.

Zkontrolujte před spuštěním stroje kombajnovou hlavici i kombajn, upozorněte okolostojící několikanásobným zatroubením, než spustíte stroj a začnete jízdu, aby byli v bezpečné vzdálenosti.

Ujistěte se, že je hydraulický systém deflektoru plodiny zkontrolován a udržován.

Při regulaci podpěry deflektoru plodiny dávejte pozor na body s rizikem skřípnutí a použijte zdvihák při zvedání deflektoru plodiny, abyste nastavili podpěru.

Vždy deflektor plodiny při regulaci nebo kontrole středové podpěry podepírejte a noste vhodné prostředky osobní ochrany, jako jsou rukavice, abyste si chránili prsty.

Při práci v blízkosti rotoru se ujistěte, že se nemůže otáčet.

Při úpravě otočných spojek adaptérové desky a hlavního rámu dbejte na body, kde hrozí skřípnutí prstů.

Při snižování napnutí pružiny, aby nedošlo k rychlému uvolnění napnutí pružiny, vždy držte závitový regulátor pružiny adaptérové desky šroubovákem.

Při zvedání nebo spouštění kolečkových chodáků používejte vhodné postupy pro manipulaci. Při regulaci použijte rukojeť a dávejte pozor na rizikové body skřípnutí.

Noste při práci na stroji vhodné ochranné pomůcky, jako jsou bezpečnostní obuv.

## **2.12 PREVENCE NEHOD PŘI PROVOZU STROJE**

Přečtěte si celý návod k obsluze.

Před použitím stroje si přečtěte CMOM.

Kombajnová hlavice nesmí být spuštěna do provozu, pokud nebyl uživatel seznámen s úvodními pokyny buď prodejcem nebo zástupcem společnosti Shelbourne Reynolds.

Vlastník je odpovědný za to, že zajistí, aby každý, kdo stroj používá, byl kompetentní a prošel školením.

Před spuštěním stroje zkontrolujte kombajnovou hlavici a kombajn a ujistěte se, že se v pracovním prostoru nebo uvnitř strojů nikdo nenachází. Upozorněte okolostojící několikánásobným zatroubením, než spustíte stroj a začnete jízdu, aby byli v bezpečné vzdálenosti.

Před spuštěním stroje se ujistěte, že jsou všechny kryty na svém místě a zajištěny a kryt uzavřen. Poškozené nebo chybějící kryty ihned opravte nebo vyměňte. Pokud jsou kryty demontované nebo otevřené, stroj nespouštějte.

Nedovolte, aby někdo jiný než obsluha kombajnu řídil, s výjimkou vhodně školeného personálu, v průběhu doby školení nebo krátkého období pozorování. Nedovolte, aby na kombajnu nebo hlavici kdokoli jezdil.

Vždy zamezte přístupu dětí ke stroji.

Před prací na stroji nebo při odchodu z kabiny kombajnu vždy zajistěte provedení postupu Bezpečného vypnutí.

V případě závady ihned používání zastavte a proveďte postup Bezpečného vypnutí.

Před použitím zkontrolujte hydraulické díly a ujistěte se o jejich údržbě.

Při použití kombajnové hlavice se ujistěte, že jsou dvířka a okna kabiny kombajnu uzavřené. Pokud to není možné nebo při práci na stroji používejte vhodné ochranné prostředky, jako jsou kombinézy, rukavice, brýle a obličejové štíty, abyste byli chráněni před prachem.

Při provozu kombajnu dbejte na to, abyste nezachytili dráty elektrického vedení a stožáry.

Ujistěte se, že má kombajn během provozu kapacitu bezpečně manipulovat s kombajnovou hlavici se zachováním stability.

Zkontrolujte na stroji známky opotřebení nebo porouchané díly a odstraňte plodinu ze součástí, které se zahřívají, abyste snížili riziko požáru.

U zvednutého krytu použijte bezpečnostní doraz válce krytu.

Pro přístup ke šneku použijte vhodné schůdky nebo přístupové schůdky kombajnu, na stroj nelezte a při kontrole vůle šneku dávejte pozor, jelikož povrch může být kluzký.

Při práci na stroji nebo uvolňování zablokování ze šneku nebo rotoru se nedotýkejte bodů s rizikem skřípnutí a noste vhodné prostředky osobní ochrany jako jsou rukavice, aby nedošlo ke kontaktu s ostrými předměty a hranami.

Před zkouškou práce na stroji se ujistěte, že je zámek válce podavače zajištěn nebo že je stroj zcela spuštěn na zem.

Před zkouškou práce na stroji zkontrolujte, zda jsou zajištěny všechny pojistné kolíky/body a že je kombajnová hlavice bezpečně a pevně uchycena ke kombajnu.

Zkontrolujte, zda je dorazová západka deflektoru plodiny zajištěna nebo zda je deflektor plodiny zcela spuštěn, než zahájíte práce nebo uvolnění zablokování stroje.

Dbejte na riziko spojené se svěrnými kolíky, aby prsty/ruce nebyly zachyceny mezi kryt a koncový doraz hřídele PTO a zajistěte správné podepření při výměně smykového šroubu.

Kluznice nebo válce náležitě podložte, pokud provádíte nastavení, a použijte vhodné postupy pro manipulaci, pokud provádíte zvedání, a noste vhodné prostředky osobní ochrany, jako jsou rukavice.

Při regulaci nebo změně rychlosti rotoru XCS a XRS dávejte pozor na horké hnací součástky a používejte vhodné prostředky osobní ochrany jako jsou rukavice.

Při montáži hnacího řemene buďte opatrní, aby nedošlo k rozdrčení prstů, a použijte vhodné postupy pro manipulaci při zvedání dílů jako jsou kladky.

Při zvedání a spouštění kolečkových chodáků používejte vhodné postupy pro manipulaci, při regulaci použijte rukojeť a dávejte pozor na rizikové body skřípnutí.

Noste při práci na stroji vhodné ochranné pomůcky, jako jsou bezpečnostní obuv.

Zkontrolujte, zda jsou pružiny adaptérové desky nastaveny a že je hlavice vyrovnaná, než uvolníte kolík náklonu. Kolík náklonu uvolněte pouze, až bude hlavice zcela zvednuta a zámek válce podavače zajištěn.

Při zajištění a uvolnění kolíku náklonu hlavice dávejte pozor na riziko v místech skřípnutí.

## **2.13 PREVENCE POŽÁRU PŘI PROVOZU STROJE**

V průběhu sklizně je nutné hlavici pravidelně kontrolovat. Je nutné očistit nahromaděný materiál, aby stroj řádně fungoval, a snížili jste riziko možného poškození na stroji a riziko vzniku požáru.

Zkontrolujte konce rotoru, zda nejsou zaneseny cizím materiálem a zkontrolujte nastavení desek proti ovíjení.

Zkontrolujte žlab šneku, zda je čistý a bez cizích předmětů.

Zkontrolujte klouzavou spojku šneku, zda není opotřebená.

Zkontrolujte nastavení a opotřebení hnacího řemene.

Zkontrolujte stav všech hnacích ložisek.

V případě vzniku požáru buďte připravení. Spolu s lékárníčkou mějte připraven i hasicí přístroj v blízkosti kombajnové hlavice/kombajnu.

Zaved'te nouzový plán, zajistěte všem osobám obsluhy náležité školení.

## **2.14 PREVENCE NEHOD PŘI PŘEPRAVĚ KOMBAJNOVÉ HLAVICE**

Přečtete si celý návod k obsluze a CMOM.

Při přepravě kombajnové hlavice na vlek použijte vlek schválený společností Shelbourne a používejte tažné vozidlo s vhodnou kapacitou.

Pokud parkujete kombajnovou hlavici na vlek, ujistěte se, že je uložena správně a zajistěte vlek, než ji z kombajnu budete demontovat.

Zkontrolujte, zda je deflektor plodiny zcela spuštěn.

Zkontrolujte, zda jsou všechny brzdové systémy a systémy osvětlení na kombajnu nebo tažném vozidle a vleku (pokud je použit vlek) zcela v provozuschopném stavu a že je možné je zcela a správně ovládat.

Před jízdou s kombajnovou hlavici po dálnici z ní očistěte všechny nečistoty/prach.

Před jízdou po dálnici zcela deflektor plodiny zvedněte a a zajistěte bezpečnostní doraz deflektoru plodiny. Odpojte hydraulické spoje a hřídel PTO z kombajnu, aby nedošlo k nechtěnému spuštění.

Jízda s kombajnem je povolena výhradně obsluze. Nedovolte, aby na kombajnu nebo hlavici kdokoli jezdil.

Před jízdou na dálnici zcela zajistěte kryty, hřídele PTO, hydraulické spoje a další díly.

Při jízdě s kombajnovou hlavici po silnici a dalších veřejných cestách a místech je nutné dodržovat silniční předpisy.

Dodržujte maximální povolenou šířku pro přepravu po silnici a namontujte všechny potřebné bezpečnostní značky a kryty.

Aby nedošlo k převrácení hlavice, vždy zajistěte pojistný kolík hlavice při provádění přepravy kombajnové hlavice.

Při přepravě hlavice zvedněte kolečkové chodáky do „přepravní polohy“.

Neopírejte kombajnovou hlavici o rotor ani na hlavici nestavte, pokud je na vleku.

## **2.15 PREVENCE NEHOD PŘI PROVÁDĚNÍ ÚDRŽBY, ČIŠTĚNÍ A SKLADOVÁNÍ**

Přečtěte si celý návod k obsluze.

Před prací na stroji nebo při odchodu z kabiny kombajnu vždy zajistěte provedení postupu Bezpečného vypnutí.

Před zkouškou práce na stroji se ujistěte, že je zámek válce podavače zajištěn nebo že je stroj zcela spuštěn na zem.

Před zkouškou práce na stroji zkontrolujte, zda jsou zajištěny všechny pojistné kolíky/body a že je kombajnová hlavice bezpečně a pevně uchycena ke kombajnu.

Zkontrolujte, zda je dorazová západka deflektoru plodiny zajištěna nebo zda je deflektor plodiny zcela spuštěn, než zahájíte práce na stroji.

Při údržbě a čištění stroje dávejte pozor na horké hnací součástky a používejte vhodné prostředky osobní ochrany jako jsou rukavice.

Nepracujte u stroje ve volném oděvu, aby nedošlo k zachycení pohyblivými díly.

Při práci na kombajnové hlavici nebo kombajnu používejte vhodné ochranné prostředky, jako jsou kombinézy, rukavice, brýle a obličejové štíty, abyste byli chráněni před prachem.

Při práci na kombajnové hlavici používejte vhodné ochranné prostředky, jako jsou rukavice. Dávejte pozor na ostré hrany a nedotýkejte se bodů s rizikem skřípnutí.

Dbejte na riziko spojené se svěrnými kolíky, aby prsty/ruce nebyly zachyceny mezi kryt a koncový doraz hřídele PTO a zajistěte správné podepření při spojování nebo odpojování.

Před spuštěním stroje se ujistěte, že jsou všechny kryty na svém místě a zajištěny a kryt uzavřen. Poškozené nebo chybějící kryty ihned opravte nebo vyměňte.

Při otáčení hnacího řemene nebo regulaci polohy převodovky buďte opatrní, aby nedošlo k rozdrcení prstů.

Mezi řemenice kladky nesahejte, k bezpečnému zajištění klady použijte dřevěné bloky, pokud je to nutné během údržby.

Aby nedošlo ke kontaktu s olejem používejte vhodné ochranné prostředky, jako jsou rukavice.

Pro přístup ke šneku použijte vhodné schůdky nebo přístupové schůdky kombajnu. Na stroj nelezte, povrch může být kluzký, pokud je vlhký nebo zaprášený.

Dodržujte doporučení výrobců zařízení vzduchového kompresoru nebo tlakového/horkého mytí, pokud takové zařízení používáte k čištění kombajnové hlavice.

Pokud parkujete kombajnovou hlavici na vlek, ujistěte se, že je uložena správně a zajistěte vlek, než ji z kombajnu budete demontovat.

Kombajnovou hlavici parkujte na rovném, pevném povrchu.

Na zaparkované nebo skladované stroje nelezte.

Než začnete s údržbou nebo mazáním kolečkových chodáků se napřed ujistěte, že jsou chodáky spuštěny na zem.

Noste při práci na stroji vhodné ochranné pomůcky, jako jsou bezpečnostní obuv.

Při dofukování pneumatik nepřekračujte určený tlak. Vždy používejte vzduchové vedení s tlakoměrem, tlakovým ventilem a sponou na konektorech ventilu a otevřený ventil nezatahujte.

Před nafukováním pneumatiky zkontrolujte, zda nejsou poškozené nebo opotřebené a vždy stůjte mimo možnou trajektorii případného výbuchu.

Stůjte mimo žlab šneku, když otáčíte šnekem pro zarovnání mazacího bodu. Při mazání žlabu šneku dávejte pozor, jelikož povrch může být kluzký.

Před použitím zkontrolujte hydraulický systém ručního čerpadla a ujistěte se, že okolostojící stojí při zvedání krytu v bezpečné vzdálenosti.

U zvednutého krytu použijte bezpečnostní doraz válce krytu.

## 2.16 EMISE HLUKU

Hladina hluku naměřená na sedadle obsluhy v kabině kombajnu.	V chodu pouze kombajn. (při plné rychlosti)	Dvířka kombajnu uzavřena.	74 dB(A)
		Dvířka kombajnu otevřena.	92 dB(A)
	Kombajn a kombajnová hlavice v chodu. (při plné rychlosti)	Dvířka kombajnu uzavřena.	74 dB(A)
		Dvířka kombajnu otevřena.	92 dB(A)

Hladiny hluku naměřeny okolo kombajnu a kombajnové hlavice ve vzdálenosti 1 metru a výšce 1,6 metru byly v rozsahu 96 -104 dB (A).

(Výše uvedené výsledky zkoušky byly získány u náhodně vybraného/moderního kombajnu).

Pokud jsou při provozu otevřena dvířka nebo okénko kombajnu, doporučujeme, aby personál nosil ochranu sluchu.



## 2.17 URČENÉ POUŽITÍ

Kombajnová hlavice je navržena podle moderních technologií a vyrobena v souladu uznávanými bezpečnostními požadavky. Nicméně použití hlavice nevyklučuje riziko zranění uživateli nebo třetích osob nebo riziko poškození samotné hlavice nebo jiných zařízení nebo materiálů.

Vždy se ujistěte, že je kombajnová hlavice v technicky dokonalém stavu a že je používána správně a pro určený účel a zcela v souladu s pokyny v tomto návodu. Všechny závady nebo vady, které mohou ovlivnit bezpečný provoz hlavice je nutné ihned odstranit.

Kombajnová hlavice se montuje na kombajn a provozuje se z pozice sedadla kabiny.

Kombajnovou hlavici musí používat, udržovat a opravovat pouze osoby, které jsou seznámeny s jejím fungováním a z riziky s tím spojenými.

Náhradní díly a příslušenství výrobce originálního zařízení (OEM) a společnosti Shelbourne byly speciálně navrženy pro použití s kombajnovou hlavicí. Příslušenství, které společnost Shelbourne nedodala, nebylo testováno ani schváleno. Montáž nebo použití výrobků, které nejsou od společnosti Shelbourne, může mít za jistých okolností negativní vliv na dané vlastnosti hlavice a může to negativně ovlivnit bezpečný a spolehlivý provoz a Vaši bezpečnost. Společnost Shelbourne nebude odpovědná za škody nebo zranění způsobená použitím dílů nebo příslušenství, které nejsou od OEM.

Kombajnová hlavice je určena k použití na běžných farmách ke sklizni obilnin a rýže. Jakékoli jiné použití než pro které je hlavice určena, jako je přeprava, zbavuje automaticky společnost Shelbourne nebo prodejce společnosti Shelbourne odpovědnosti. Takové případy nesprávného použití jsou zcela na vlastní riziko uživatele.

Všechna příslušná nařízení prevence nehod, a také ostatní obecně známá nařízení na ochranu zdraví a bezpečnosti a také nařízení pro silniční provoz musí být přísně dodržována.

Nesprávné použití také zahrnuje nedodržení pokynů uvedených v tomto návodu a požadavků na údržbu a servis výrobce.

## 2.18 BEZ ODPOVĚDNOSTI ZA NÁSLEDNÉ ŠKODY

I když byla kombajnová hlavice vyrobena s maximální péčí a používáte ji správně, mohou stále nastat výkyvy a přerušení ve výkonu.

Obsluha/uživatel je povinen zajistit, aby se do hlavice nedostaly cizí předměty, jako jsou kameny, kovové předměty atd. V případě, že to není dodržováno, může dojít k poškození hlavice nebo zranění operátora/uživatele nebo k poškození kombajnu.

Společnost Shelbourne ani její prodejci nejsou za odpovědni za žádné následné škody.

**Tato strana je ponechána prázdná úmyslně.**

### 3.1 POPIS

Kombajnovou hlavici tvoří hlavní rám (a), který je připojen ke kombajnu pomocí vyměnitelné adaptérové desky (b). Jsou k dispozici různé adaptérové desky pro montáž na různé modely oblíbených kombajnů. Adaptérová deska a hlavní rám jsou propojeny pomocí čepu (c), který umožňuje boční náklon kombajnové hlavice nezávisle na kombajnu. Nastavitelné pružiny (d) adaptérové desky spojují adaptérovou desku a hlavní rám a používají se k vyrovnání hlavice. Nastavitelné otočné spojky (e) umístěné pod hlavním rámem také spojují adaptérovou desku a hlavní rám. Hlavní rám nese všechny ostatní součástky a je ve středu upevněn k adaptérové desce.

V přední části stroje jsou tři vyčesávací rotory (f), které sklízí plodinu. Mezi každým rotorem je rozdělovací deska (g), která nese rotory. Rotory jsou vybaveny patentovaným systémem proti namotávání. Nad vyčesávacím rotorem je deflektor plodiny (h), který ohýbá nesklizenou plodinu, aby vzniklo utěsnění před česacím rotorem. Pozici deflektoru plodiny reguluje hydraulický systém kombajnu (zvednutí/spuštění cívky nebo před/vzad) a je zapojen pomocí hydraulické spojky (i). Barevně kódovaný ukazatel (j) zobrazuje obsluze vizuální polohu vodítka deflektoru plodiny. Model 42' má centrální podpěru deflektoru plodiny (k).

Skližená plodina je vedena pod deflektorem plodiny do žlabu šneku (l), kde šnek (m) vede plodinu k adaptérové desce. Šnek má spirálové dráhy a pracuje při dané rychlosti, v základu 190 ot. za min. Našroubované lopatky šneku (n) ve středu šneku vedou plodinu do kombajnu přes otvor v adaptérové desce. Šnek je chráněn klouzavou spojkou (o). Modely 36' a 42' mají dělicí šnek s regulovatelnou rozdělovací nosnou deskou (p). Model 32' má jeden kus šneku, který nemá středovou podpěru.

Šnek a žlab šneku jsou zakryty krytem (q), který se otáčí a zvedá pomocí hydraulického válce, poháněného ručním čerpadlem (r), což umožní přístup.

Hřídel PTO (s) je vybavena ochranou se smykovým šroubem, spojuje výstupní pohon z kombajnu s převodovkou kombajnové hlavice (t). Převodovku je možné vybavit dvěma různými pohonnými poměry podle různých modelů kombajnů. Pohon je přenášen do vyčesávacího rotoru jedním ze dvou odlišných systémů s hnacím řemenem (u). Pohon s proměnlivou rychlostí je použit u modelů XCV a zajišťuje proměnlivou rychlost rotoru, mezi 430 a 830 otáčkami. Rychlost je ovládána z kabiny kombajnu. Modely XCS & XRS jsou vybaveny hnacím řemenem s HTD (s ozubeným kolem). Rychlosti rotoru je možné měnit určeným postupem tak, že se změní kombinace vstupních a výstupních kladek připojených k převodovce a vyčesávacímu rotoru nebo změnou rychlosti hnací hřídele hlavice kombajnu u kombajnů vybavených podavačem s proměnlivou rychlostí.

Levý kryt konce pohonu (v) kryje šnek a pohon rotoru a je možné jej za účelem údržby otevřít. Monitor rotoru a rychlosti šneku zajišťuje v kabině displej s poloautomatickým alarmem pro sledování výkonu. Snímače tohoto systému jsou chráněny krytem na pravém konci (w). Pevný tyčový rozdělovač značkovače (x), umístěný na každém konci vyčesávacího rotoru, zajišťuje vizuální vedení na šířku kombajnové hlavice.

Nastavitelné skluznice (y), umístěné pod hlavicí, brání kontaktu vyčesávacího rotoru se zemí. Pružinové nastavitelné kolečkové chodáky (z) sledují obrys země a zajišťují boční vedení kombajnové hlavice (není namontováno na XRS).

Otočné stojany hlavice (aa) jsou namontovány ve spodní části předních rohů hlavního rámu, které se musí sklopit k zemi, jakmile je kombajnová hlavice odpojenu od kombajnu.

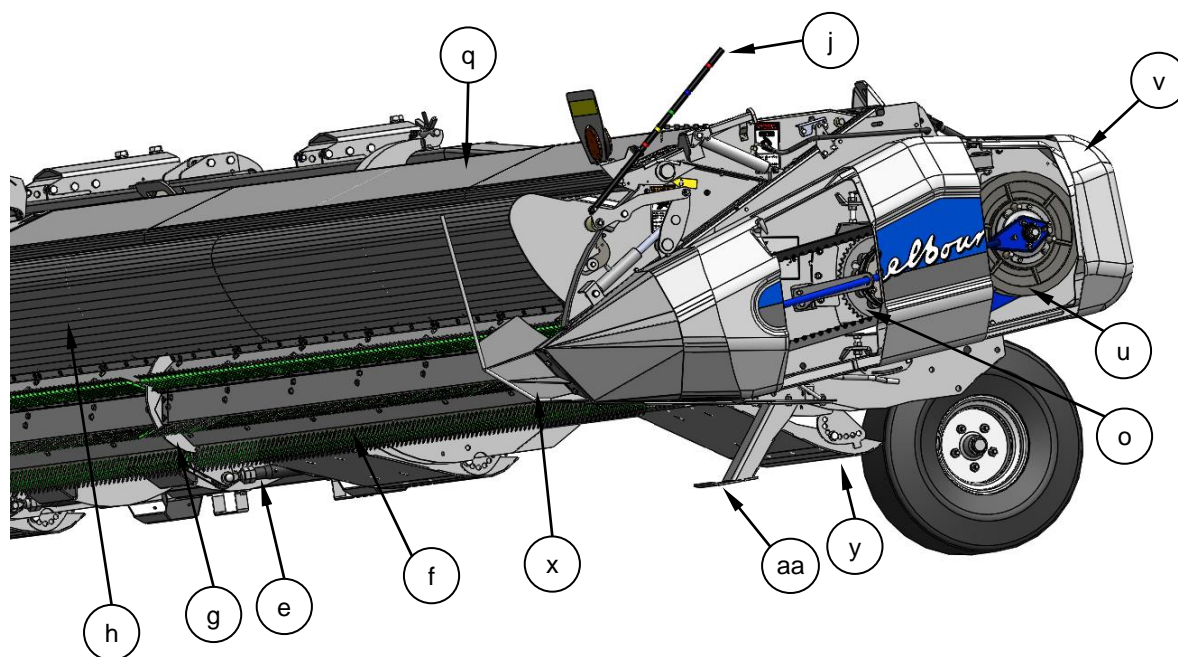
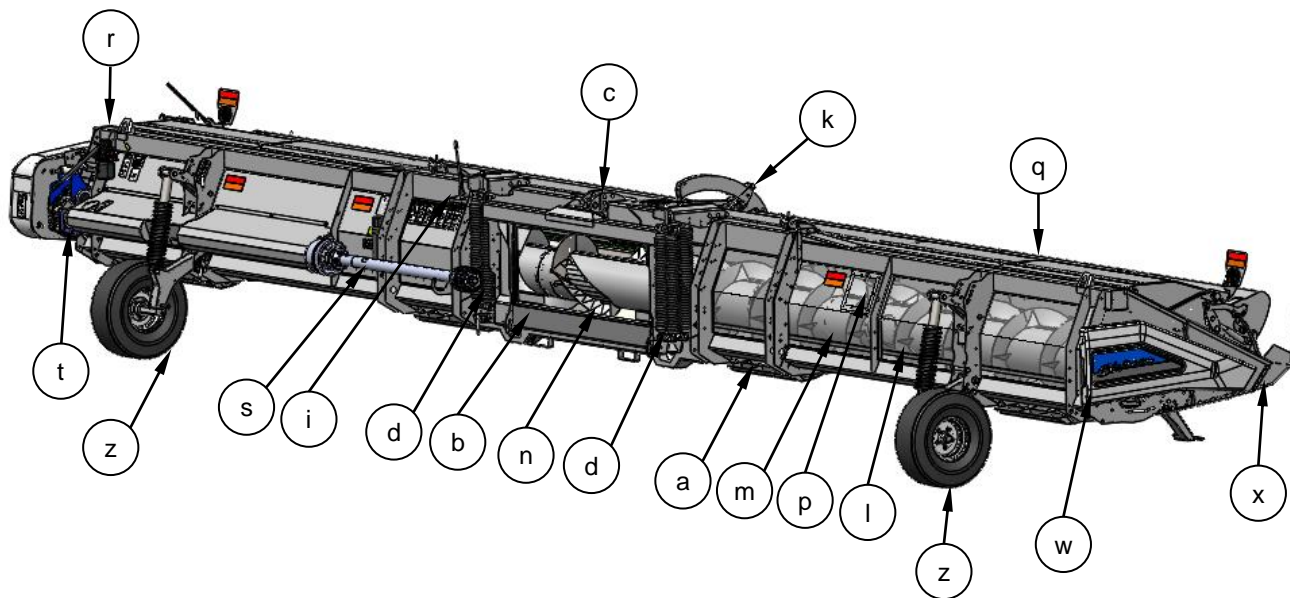

Levá, pravá, přední a zadní strana stroje v tomto návodu jsou z pohledu ze sedadla řidiče kombajnu.

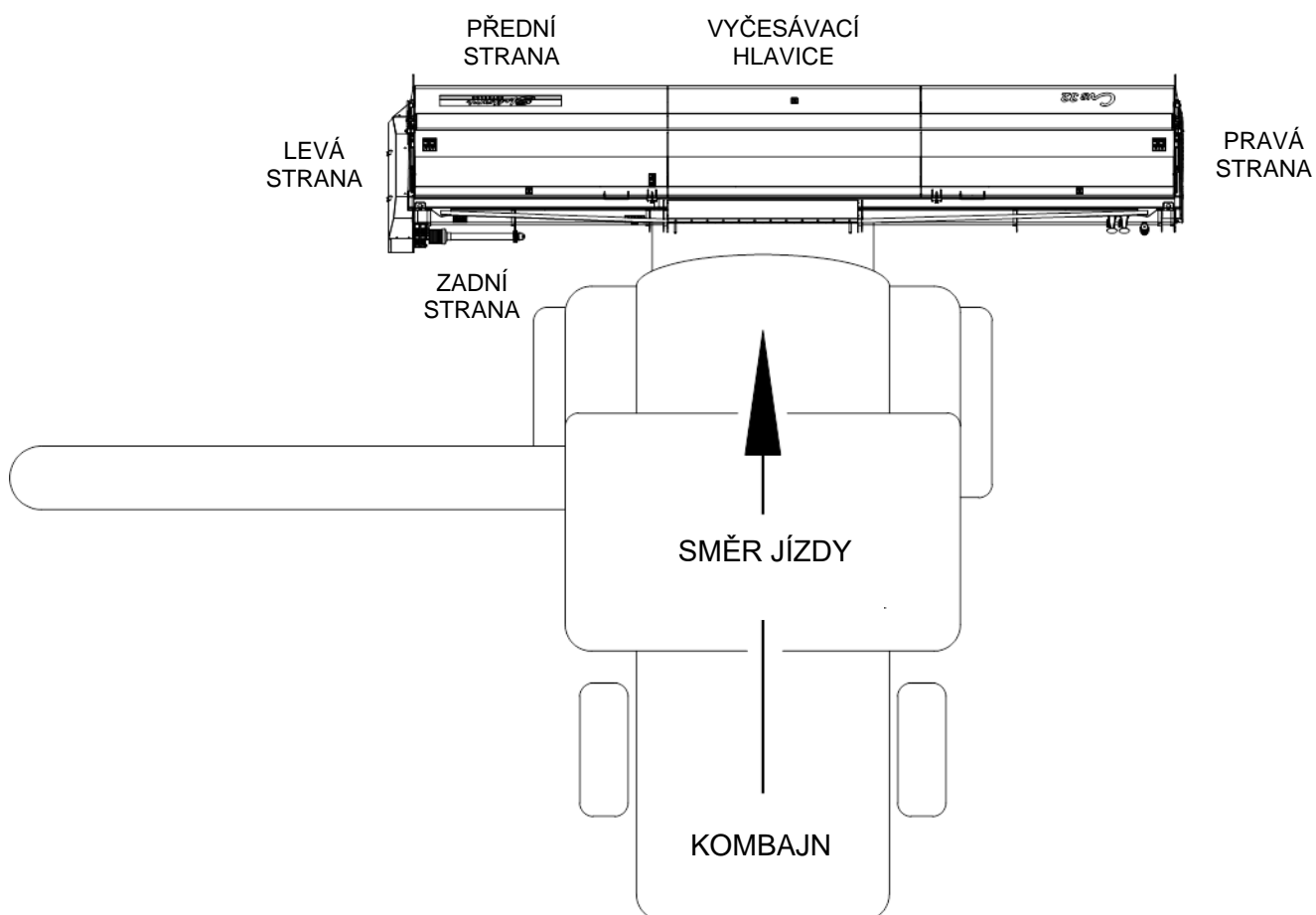

## 3.2 TECHNICKÁ SPECIFIKACE

Velikost a hmotnosti strojů jsou následující: (všechny rozměry a hodnoty jsou přibližné).

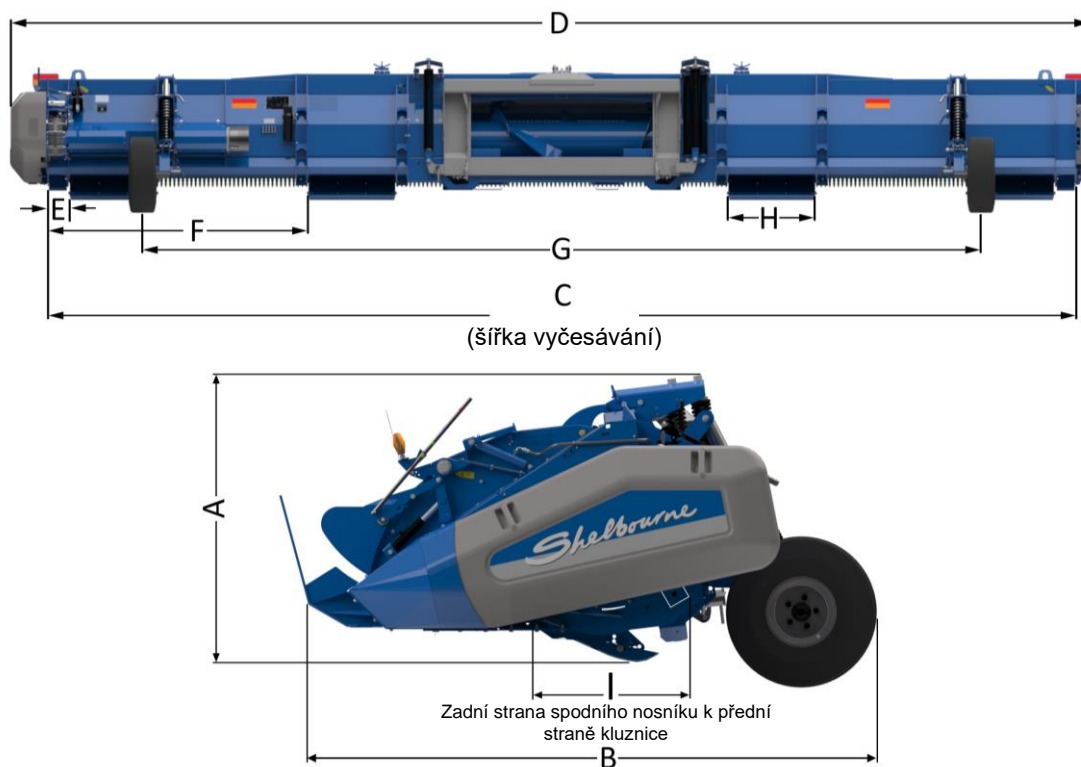

Model	XCV 32 XCS 32	XCV 36 XCS 36	XRS 36	XCV 42 XCS 42
<b>A</b>	1233 mm 4'1"	1233 mm 4'1"	1233 mm 4'1"	1233 mm 4'1"
<b>B</b>	2698 mm 8'10"	2698 mm 8'10"	2100 mm 6'11"	2698 mm 8'10"
<b>C</b>	9636 mm 31'7"	10 836 mm 35'7"	10 836 mm 35'7"	12 636 mm 41'5"
<b>D</b>	10 079 mm 33'1"	11 279 mm 37'	11 279 mm 37'	13 079 mm 42'9"
<b>E</b>	213 mm 8"	586 mm 2'11"	586 mm 2'11"	586 mm 2'11"
<b>F</b>	2450 mm 8'	3050 mm 10"	3050 mm 10"	3950 mm 13"
<b>G</b>	7961 mm 26'1"	8311 mm 27'3"	Nepoužije se	10 111 mm 33'2"
<b>H</b>	800 mm 2'7"	800 mm 2'7"	800 mm 2'7"	800 mm 2'7"
<b>I</b>	742 mm 2'5"	742 mm 2'5"	742 mm 2'5"	742 mm 2'5"
<b>HMOTNOST (přibližná)</b>	3 700 kg 8 160 lb	3 960 kg 8 730 lb	3 960 kg 8 730 lb	4 460 kg 9 830 lb

Úplné informace o správné velikosti a vhodnosti pro kombajn, na který se má kombajnová hlavice použít, zjistíte u prodejce společnosti Shelbourne.



**Informace o prevenci nehod viz Část 2.**

Aby nedošlo k poškození kombajnové hlavice, stroj by se měl posouvat jedním z následujících způsobů:

- Namontování na kombajn (viz Část 5)
- Použití vidlicového vozíku pod hlavici
- Zvednutí zavěšením stroje
- Na vleku, s podpěrou hlavice ve správné poloze.

#### 4.1 POUŽITÍ VIDLICOVÉHO VOZÍKU



**Informace o prevenci nehod viz Část 2.7.**

Ujistěte se, že má vidlicový vozík dostatečnou kapacitu pro zvednutí kombajnové hlavice. Hmotnost stroje je uvedena na výrobním štítku a také v Části 3.2 tohoto návodu. Nominální kapacita musí být 750 mm od zadního konce hrotu.

Najeďte k hlavici ze zadní strany a zasuňte vidlice pod zadní nosník do řemenů (a) a pod nosné desky vidlicového vozíku (b). Tím zajistíte, že se hroty nedotknou vyčesávacího rotoru. Pomocí kousku dřeva zabraňte tomu, aby se zadní část hrotu vozíku nedotkla adaptérové desky.

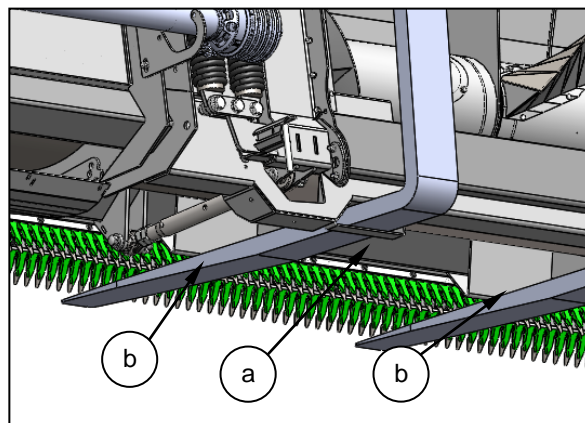

Pomalou zvedejte rám vozíku a nakloňte směrem dozadu.

#### 4.2 METODA ZVEDNUTÍ ZAVĚŠENÍM



**Informace o prevenci nehod viz Část 2.7.**

Při zvedání stroje zavěšením použijte body pro zavěšení. Na pravém konci (a) jsou dva body pro zavěšení a dva ve stejné poloze na levé straně.

Upravte oka, abyste hlavici zvedali vyváženou.

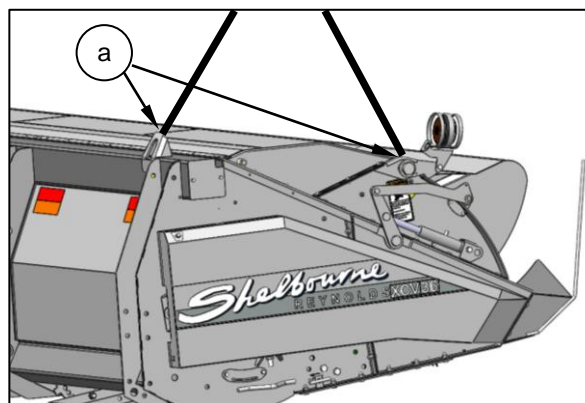

### 4.3 PŘEVÁŽENÍ NA VLEKU



Informace o prevenci nehod viz Část 2.14.

Kombajnovou hlavici je možné přepravovat na vleku, který společnost Shelbourne schválila, který bude vhodně stroj držet, aby nedošlo k nehodě a snížilo se riziko poškození.

Kombajnová hlavice by měla být podepřena pod zadním spodním nosíkem (a). Podpěry vleku (b) by měly být umístěny vně vnitřních skluznic (c), blízko k vnějšímu zadnímu úhlu (d). Stroj je nutné podepřít na obou stranách.

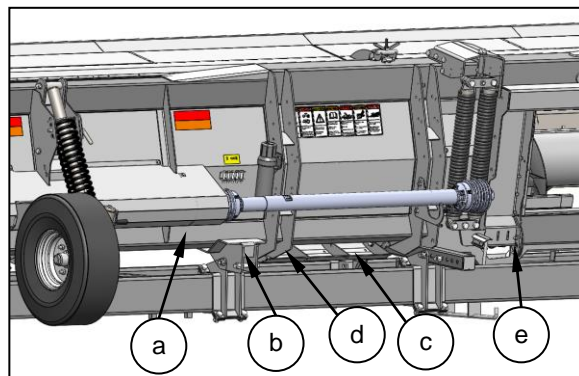

Přední část kombajnové hlavice by měla být podepřena podél každé ze čtyř skluznic (f).

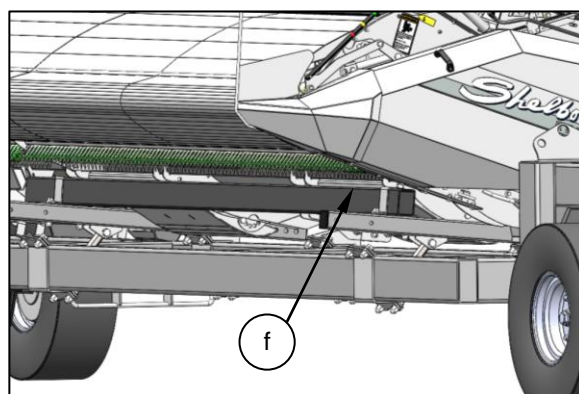

Neopírejte kombajnovou hlavici o rotor ani na stojany hlavice.

Ujistěte se, že je kombajnová hlavice upevněna bezpečně k vleku pomocí vhodných pásů.

Použijte body úchytu (g a h) umístěné na každém konci hlavního rámu.

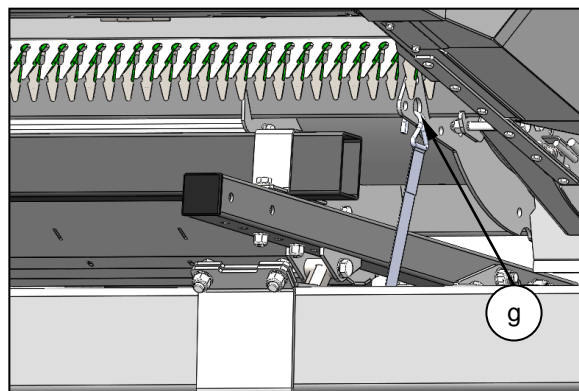

Pásy je možné upevnit na obou stranách spodního nosníku adaptérové desky (e) na aretační body kombajnu. Tyto pásy je možné upevnit diagonálně, aby nedošlo ke sklouznutí stroje z vleku.

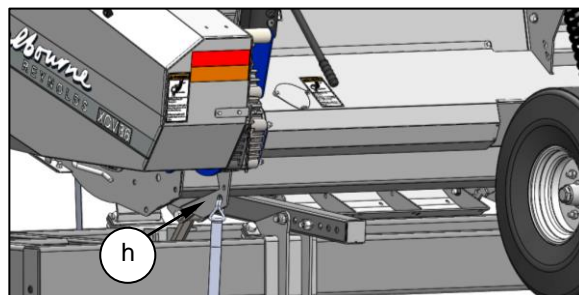





**Informace o prevenci nehod viz Část 2.8, 2.9 a 2.10.**

Kombajnová hlavice je ze závodu nastavena pro různé modely kombajnů. Tento návod uvádí informace pro kombajny uvedené níže.

Tyto informace používejte v kombinaci s CMOM.

Pokud chcete kombajnovou hlavici namontovat na jiné modely a značky kombajnů, které zde nejsou uvedeny, obraťte se na prodejce společnosti Shelbourne a podívejte se do CMOM, kde jsou uvedeny informace o montáži.

John Deere, série 60, 70 & S

Case, série IH 10, 20, 30, 40, 50 a 88

New Holland CR a CX.

Claas/CAT Lexion.

AGCO.

## **5.1 MONTÁŽ HLAVICE**

Následující část uvádí pokyny pro montáž kombajnové hlavice na sklizňový kombajn.

### 5.1.1 John Deere, série 60, 70 & S

Otočte rukojeť (a) nahoru na multispojce (e) kombajnu směrem k podavači, aby se kolíky (b) zcela zatáhly ve spodních rozích podavače.

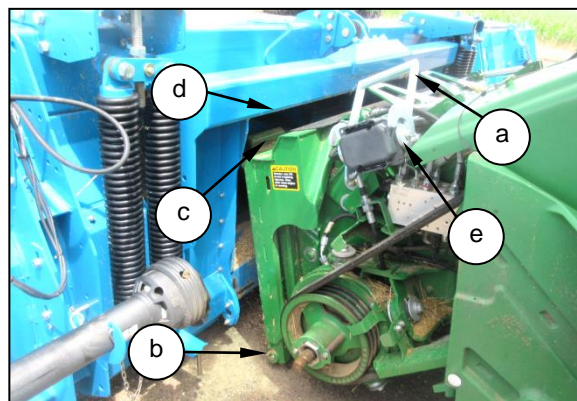

Najedte kombajnem mírně vpřed, zkontrolujte, že je podavač ve středu a paralelně s otvorem adaptérové desky, dokud sedlo podavače (c) není přímo pod horním nosníkem adaptérové desky (d).

Zvedněte podavač, abyste zvedli hlavici, což zajistí, že je sedlo podavače řádně zapojeno v adaptérové desce, poté hlavici zcela zvedněte.

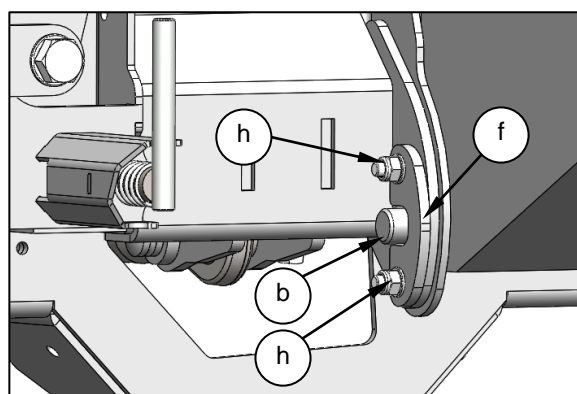

**Stroj zastavte a proveďte postup Bezpečného vypnutí.**



**Zapojte zámek válce podavače kombajnu.**

Zatlačte rukojeť (a) dolů, abyste zajistili pojistné kolíky (b) v adaptérové desce. Ověřte, že kolíky (b) na obou stranách podavače jsou zcela zasunuty a vystupují z adaptérové desky (f). Chcete-li provést úpravu, uvolněte matice (h) a posuňte adaptérovou desku (f) nahoru nebo dolů. Umístěte adaptérovou desku (f) tak, aby vznikla malá mezera mezi ní a pod pojistným kolíkem (b). Znovu šrouby dotáhněte.

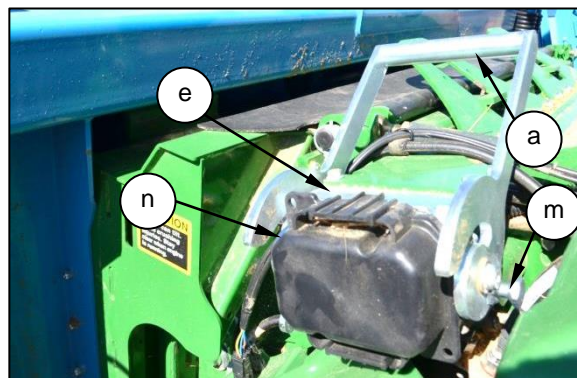

Natlačte rukojeť multispojky (a) do pozice „téměř nahoru“, vyjměte plastový kryt (n) z multispojky (e) kombajnu a vyčistěte plochu multispojky.

Demontujte spojku (g) z úložného držáku (j) na hlavici a umístěte na multispojku podavače. Nastavte rukojeť (a) do horizontální pozice tak, aby byly kolíky zasunuty do radiálních zdířek rukojeti.

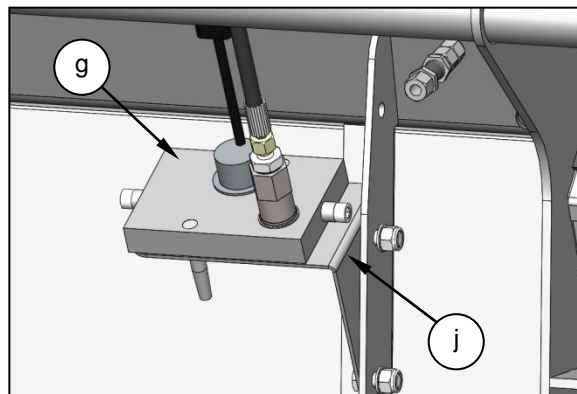

Ujistěte se, že tlačítko (m) je zasunuto a drží rukojeť (a) nebo kluznou spojku (k) napříč a zajistěte zákolníkem (l).

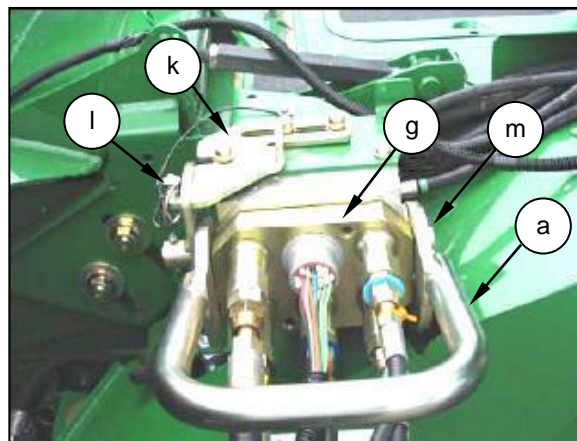

Vložte plastový kryt (n) na úložný držák (j).

Zapojte hřídel PTO a elektrické konektory monitoru, poté zvedněte stojany hlavice a uvolněte otočný pojistný kolík adaptérové desky tak, jak je uvedeno v části 5.1.6.



**!** Namontujte zpět všechny kryty.

**POZN.:** Kombajnovou hlavici XCV nelze montovat na kombajny John Deere s podavačem typu otočného bloku (p).



### 5.1.2 Case, série IH 10, 20, 30, 40, 50 & 88

Ujistěte se, že je rukojeť (a) umístěna tak, že je možné háky (b) zasunout do adaptérové desky.

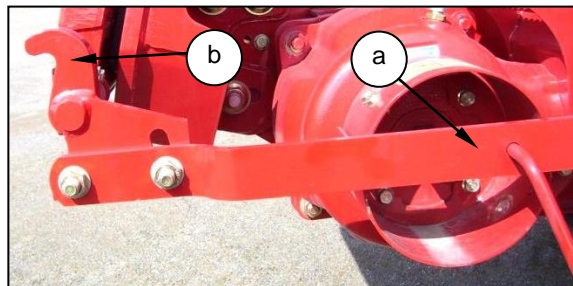

Zkontrolujte, zda je hák (r) adaptérové desky ve zvednuté poloze a zajištěn na svém místě pomocí zákolníku.

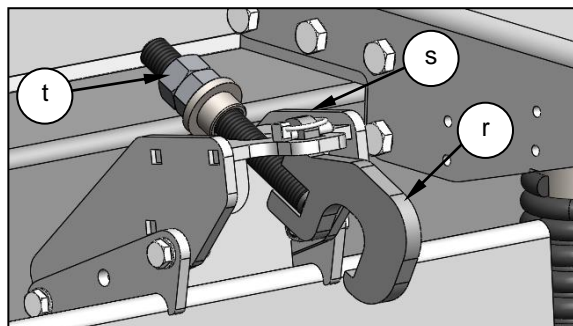

Najedte kombajnem mírně vpřed, zkontrolujte, že je podavač ve středu a paralelně s otvorem adaptérové desky, dokud sedlo podavače (c) není přímo pod horním nosníkem adaptérové desky (d).

Zvedněte podavač, abyste zvedli hlavici, což zajistí, že je sedlo podavače řádně zapojeno v adaptérové desce, poté hlavici zcela zvedněte.



 **Stroj zastavte a proveďte postup Bezpečného vypnutí.**

 **Zapojte zámek válce podavače kombajnu.**

Zatlačte rukojeť (a) vpřed k hlavici, abyste zasunuli háky (b) na obou stranách podavače. Ujistěte se, že pojistná deska (e) je zasunuta do rukojeti a drží rukojeť na svém místě.

Pokud nejsou háky (b) zcela zasunuty do kolíků (f) na adaptérové desce, když je spojena rukojeť (a) a pojistná deska (e), uvolněte šrouby (g) a upravte háky dle potřeby tak, aby jste cítili mírný odpor při zapojení pojistné desky (e) s rukojetí (a). Šrouby znovu dotáhněte.

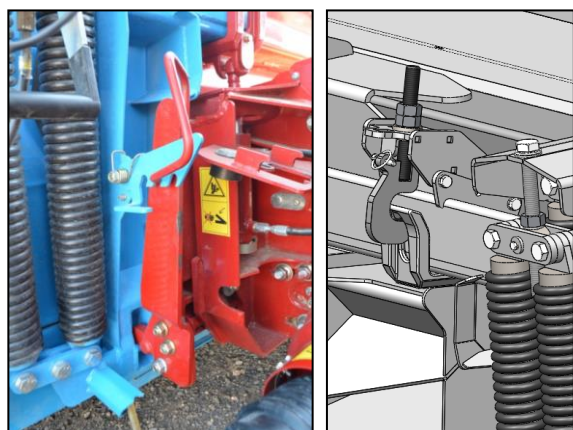

Vyjměte zákolník (s) z háku adaptérové desky (r) a zasuňte hák do otvoru v sedle podavače (c). Dotáhněte matice (t) k přitlačení horního nosníku adaptérové desky (d) dolů na sedlo podavače (c). Utáhněte dvě matice (t) k sobě a znovu zasuňte zákolník (s).

Znovu zkontrolujte, zda jsou háky (b) zcela zajištěny na kolících (f). Pokud ne, upravte rukojeť (a) podle popisu výše.

Chcete-li připojit hydraulickou rychlospojku kombajnu (l) k multispojce hlavice (h), otevřete kryt (j), poté stiskněte červené tlačítko (k) a zvedněte rukojeť (n) nahoru do pozice „zcela otevřeno“.

Demontujte spojku kombajnu (l) ze své polohy uložení (p) a vyčistěte kontaktní plochy.

Umístěte spojku kombajnu (l) na multispojku hlavice (h) a spusťte rukojeť (n), aby se kolíky zajistily.

Zatlačte rukojeť (n) dolů do polohy „zavřeno“, dokud červené pojistné tlačítko (k) nevyskočí.

Vyjměte elektrický konektor (m) ze svého uložení na podavači a zapojte zástrčku (o) do zadní strany kombajnové hlavice. K tomu zarovnejte oka na konektoru se zdíčkami v zástrčce, zatlačte k sobě a otočte objímku na konektoru, aby byla pevně na svém místě.

Zapojte hřídel PTO a elektrické konektory monitoru, poté zvedněte stojany hlavice a uvolněte otočný pojistný kolík adaptérové desky tak, jak je uvedeno v části 5.1.6.

 **Namontujte zpět všechny kryty.**

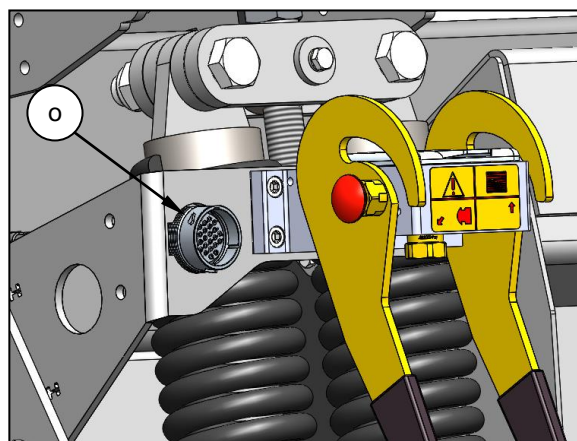
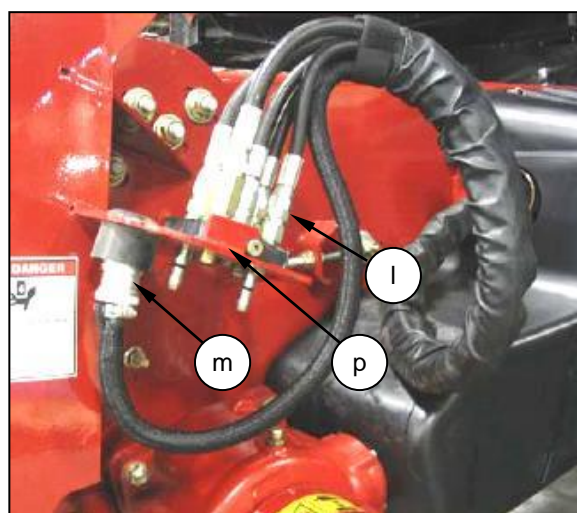
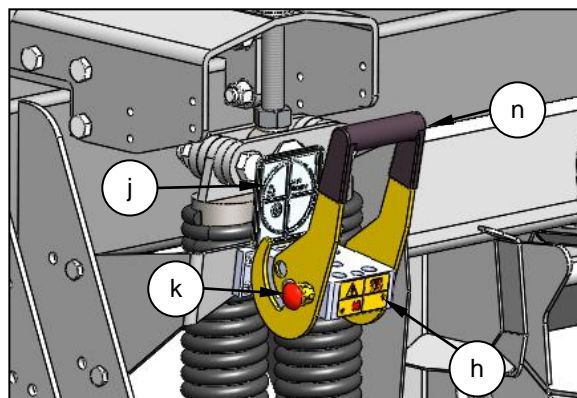

### 5.1.3 New Holland CR a CX.

Ujistěte se, že je rukojeť (a) umístěna tak, že je možné háky (b) zasunout do adaptérové desky.

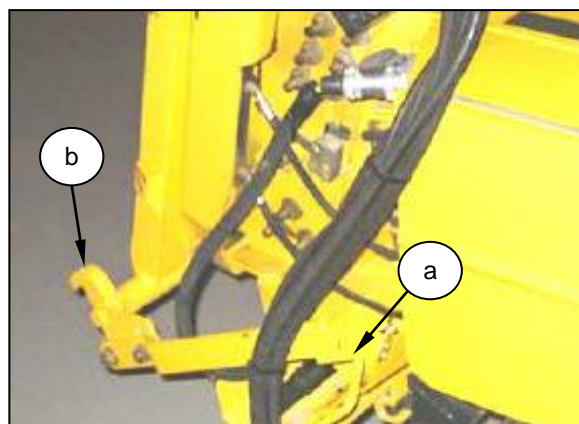

Pokud sedlo podavače (c) má zdířku uprostřed, pak je nutné namontovat hák adaptérové desky (r). Pokud sedlo podavače (u) nemá zdířku, pak by měl být namontován zámek spodního nosníku (v).

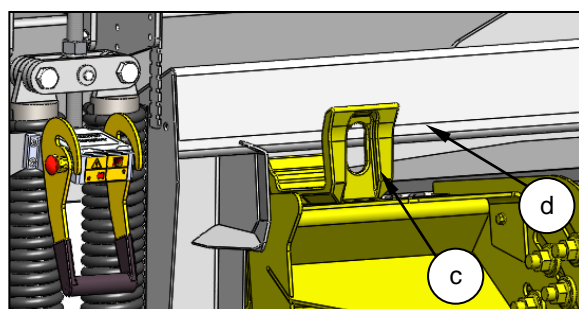

Zkontrolujte, zda je hák (r) adaptérové desky ve zvednuté poloze a zajištěn na svém místě pomocí zákolníku (s) nebo zda je zámek spodního nosníku (v) ve spodní pozici a kolík D (x) je vytažen.

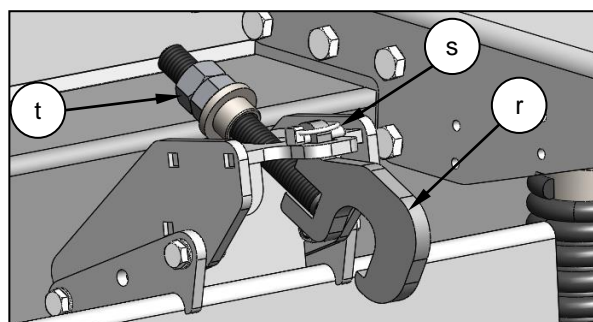

Najedzte kombajnem mírně vpřed, zkontrolujte, že je podavač ve středu a paralelně s otvorem adaptérové desky, dokud sedlo podavače (c) není přímo pod horním nosníkem adaptérové desky (d).

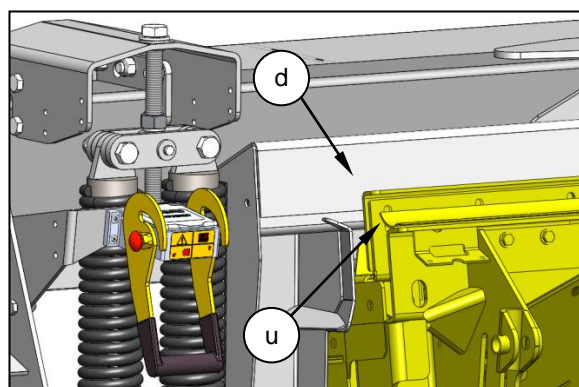

Zvedněte podavač, abyste zvedli hlavici, což zajistí, že je sedlo podavače řádně zapojeno v adaptérové desce, poté hlavici zcela zvedněte.

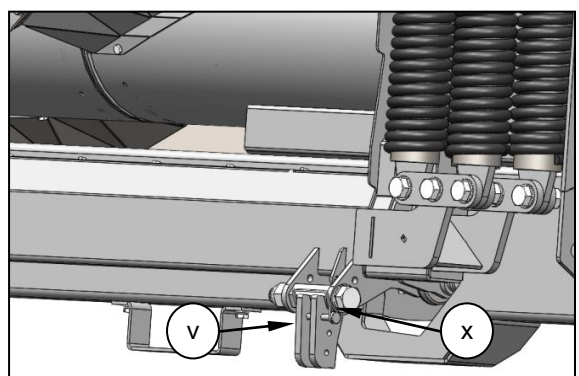

**Stroj zastavte a proveďte postup Bezpečného vypnutí.**



**Zapojte zámek válce podavače kombajnu.**

Zatlačte rukojeť (a) vpřed k hlavici, abyste zasunuli háky (b) na obou stranách podavače. Ujistěte se, že pojistná deska (e) je zasunuta do rukojeti a drží rukojeť na svém místě.

Pokud nejsou háky (b) zcela zasunuty do kolíků (f) na adaptérové desce, když je spojena rukojeť (a) a pojistná deska (e), uvolněte šrouby (g) a upravte háky dle potřeby tak, aby jste cítili mírný odpor při zapojení pojistné desky (e) s rukojetí (a). Šrouby znovu dotáhněte.

Při montáži háku adaptérové desky (r) vyjměte zákolník (s) a zasuňte hák do otvoru v sedle podavače (c). Dotáhněte matice (t) k přitlačení horního nosníku adaptérové desky (d) dolů na sedlo podavače (c). Utáhněte dvě matice (t) k sobě a znovu zasuňte zákolník (s).

Při montáži zámku spodního nosníku (v) může být nutné bokem naklonit podavač kombajnu doleva, aby se levý konec kombajnové hlavice dotýkal země.

 **Stroj zastavte a proveďte postup Bezpečného vypnutí.**

Vyjměte kolík D (x) a otočte zámek spodního nosníku (v) nahoru, aby dosedl pod spodní část podavače, opírající se o adaptérovou desku. Zajistěte na místě kolíkem D (x). Hlavici zcela zvedněte a vystředte boční náklon.

Znovu zkontrolujte, zda jsou háky (b) zcela zajištěny na kolících (f). Pokud ne, upravte rukojeť (a) podle popisu výše.

 **Stroj zastavte a proveďte postup Bezpečného vypnutí.**

 **Zapojte zámek válce podavače kombajnu.**

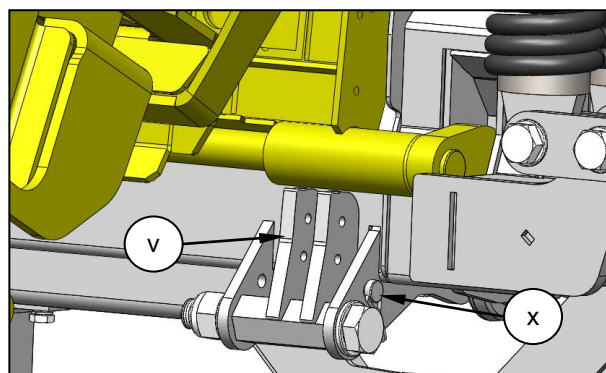
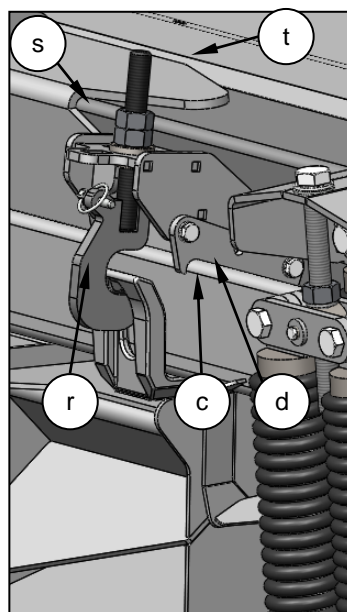
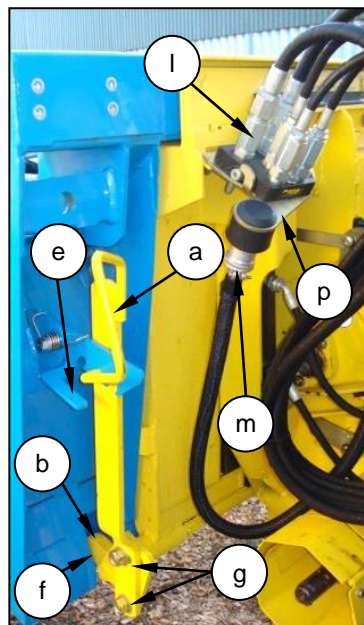

Chcete-li připojit hydraulickou rychlospojku kombajnu (l) k multispojce hlavice (h), otevřete kryt (j), poté stiskněte červené tlačítko (k) a zvedněte rukojeť (n) nahoru do pozice „zcela otevřeno“.

Demontujte spojku kombajnu (l) ze své polohy uložení (p) a vyčistěte kontaktní plochy.

Umístěte spojku kombajnu (l) na multispojku hlavice (h) a spusťte rukojeť (n), aby se kolíky zajistily.

Zatlačte rukojeť (n) dolů do polohy „zavřeno“, dokud červené pojistné tlačítko (k) nevyskočí.

Vyjměte elektrický konektor (m) ze svého uložení (p) na podavači a zapojte zástrčku (o) do zadní strany kombajnové hlavice. K tomu zarovnejte oka na konektoru se zdíčkami v zástrčce, zatlačte k sobě a otočte objímku na konektoru, aby byla pevně na svém místě.

Zapojte hřídel PTO a elektrické konektory monitoru, poté zvedněte stojany hlavice a uvolněte otočný pojistný kolík adaptérové desky tak, jak je uvedeno v části 5.1.6.

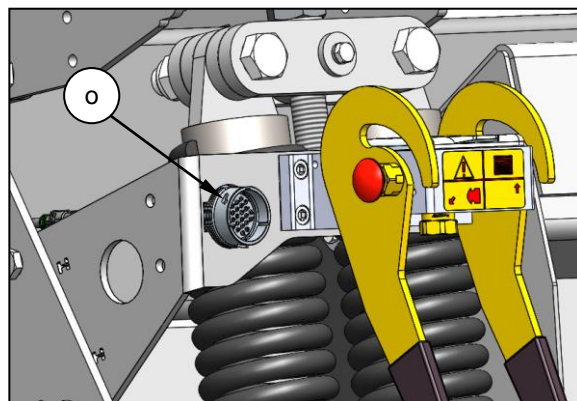
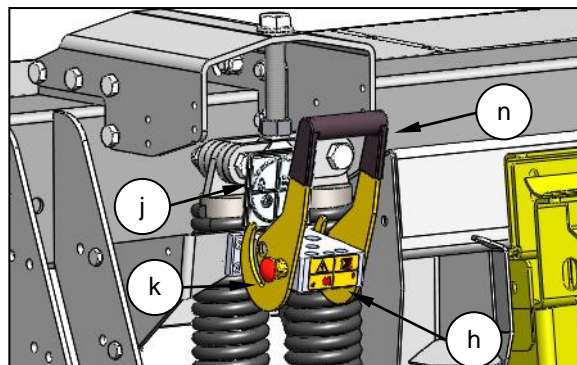

**⚠ Namontujte zpět všechny kryty.**



### 5.1.4 AGCO

Znovu upevněte háky (a) v základě podavače pomocí pojistné rukojeti (b).

Najed'te kombajnem mírně vpřed, zkontrolujte, že je podavač ve středu a paralelně s otvorem adaptérové desky, dokud háky podavače (c) nejsou přímo pod horním nosníkem adaptérové desky (d) a spodní kolíky (e) zarovnány se zástrčkami (f) v adaptérové desce.

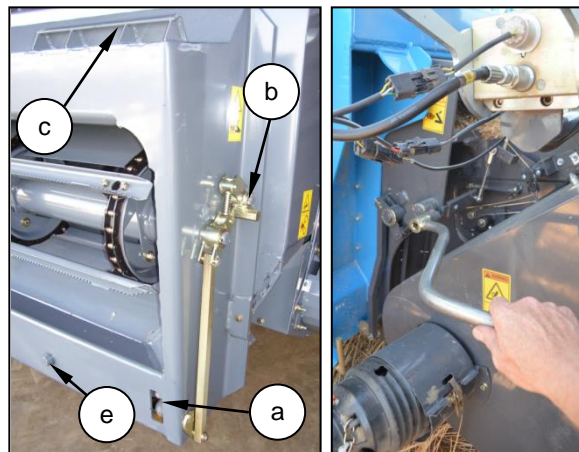

Zvedněte podavač, abyste zvedli hlavici, což zajistí, že jsou háky podavače (c) řádně zapojeny v adaptérové desce, což umožní spodním kolíkům (e) zasunout se do zdířek (f), poté hlavici zcela zvedněte.

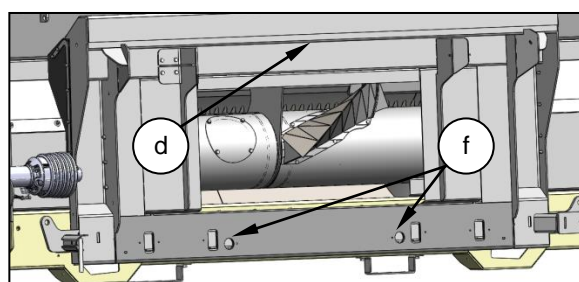

 **Stroj zastavte a proveďte postup Bezpečného vypnutí.**

 **Zapojte zámek válce podavače kombajnu.**

Použijte rukojeť (b) k zasunutí háků (a) do adaptérové desky, ujistěte se, že se rukojeť (b) otočila do pozice „nad středem“ a háky (a) bezpečně zajistíte.

Sundejte rukojeť (b) a uložte do příslušné pozice na podavači.

Zatlačte rukojeť multispojky (h) až do pozice „zcela otevřeno“.

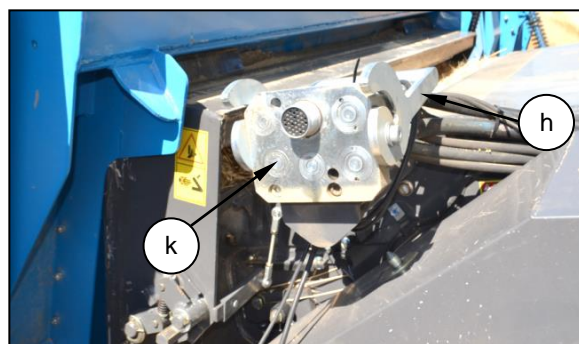

Demontujte spojku (g) z úložného držáku (j) na hlavici a vyčistěte obě plochy multispojky.

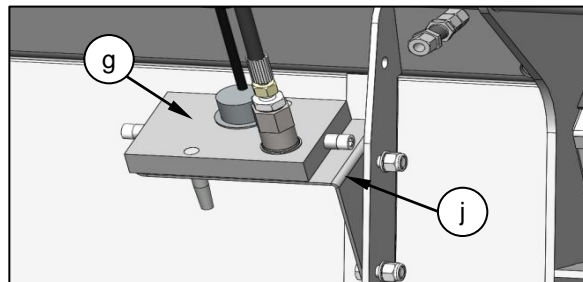

Umístěte spojku (g) na vstup multispojky (k) na podavači. Zatáhněte rukojeť (h) dolů a zcela zapojte spojku (g).

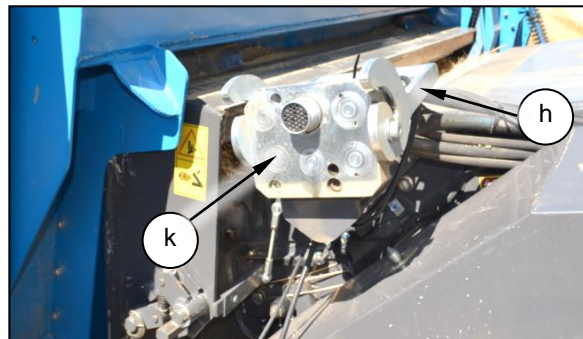

Zapojte hřídel PTO a elektrické konektory monitoru, poté zvedněte stojany hlavice a uvolněte otočný pojistný kolík adaptérové desky tak, jak je uvedeno v části 5.1.6.

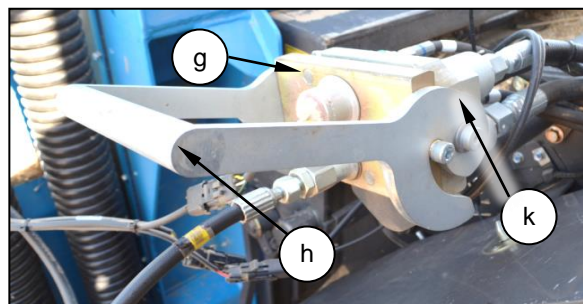

 **Namontujte zpět všechny kryty.**

### 5.1.5 Claas/CAT Lexion

Zatáhněte spodní pojistné kolíky (a) tak, aby nic nebránilo otevření podavače.

Zvedněte páky (b) a zajistěte v „poloze nahoře“ pomocí kolíků (c).

Najeďte kombajnem mírně vpřed, zkontrolujte, že je podavač ve středu a paralelně s otvorem adaptérové desky, dokud háky podavače (d) nejsou přímo pod upínacími kolíky adaptérové desky (e).

Zvedněte podavač, abyste zvedli hlavici, což zajistí, že jsou háky podavače (d) řádně zapojeny v adaptérové desce, poté hlavici zcela zvedněte.

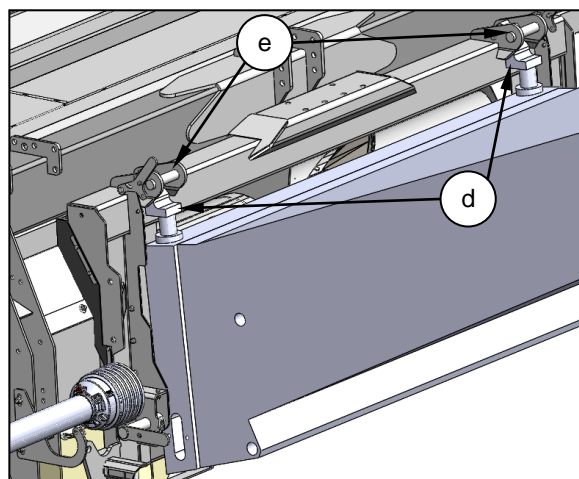
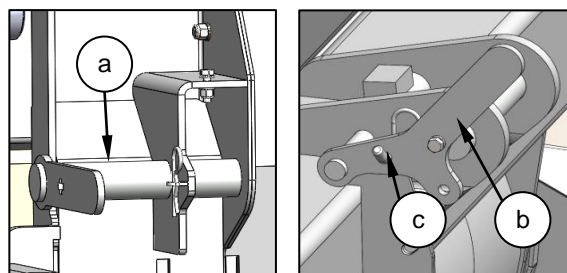

 **Stroj zastavte a proveďte postup Bezpečného vypnutí.**

 **Zapojte zámek válce podavače kombajnu.**

Zasuňte spodní pojistné kolíky (a) na obou stranách podavače, do zdířek podavače, a zajistěte sponami R (j).

Vytáhněte kolík (c) a spusťte páky (b), zajistěte páky (b) ve „spodní pozici“ pomocí kolíků (c) a zajistěte R sponami (k).

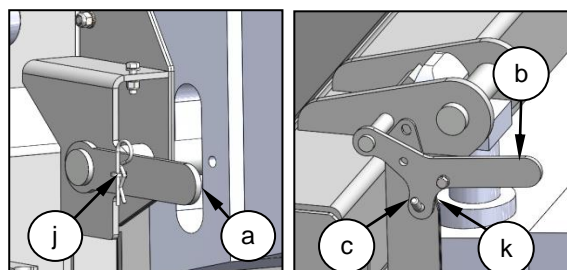

Odšroubujte knoflík (f) na spojce kombajnu (g) a vyjměte spojku z její pozice uložení (h).

Sundejte kryt (l) z hydraulické spojky hlavice (m) a vyčistěte obě kontaktní plochy.

Uložte spojku kombajnu (g) na hydraulickou spojku hlavice (m) a zajistěte našroubováním knoflíku (f).

Umístěte kryt (l) na úložný držák kombajnu (h).

Zapojte hřídel PTO a elektrické konektory monitoru, poté zvedněte stojany hlavice a uvolněte otočný pojistný kolík adaptérové desky tak, jak je uvedeno v části 5.1.6.

 **Namontujte zpět všechny kryty.**

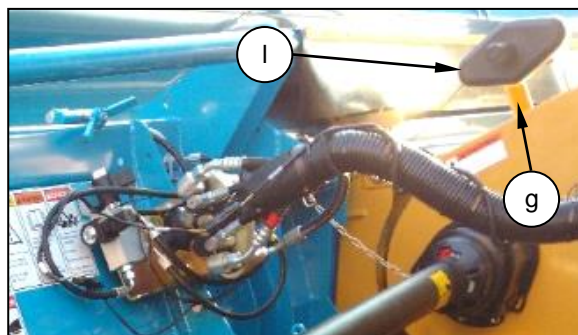
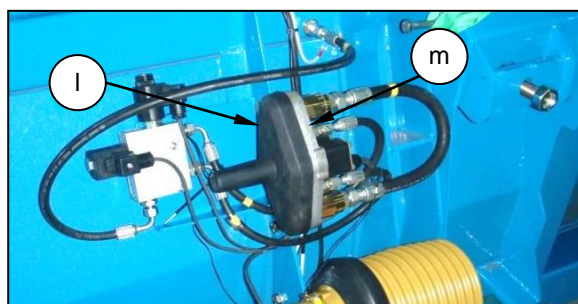
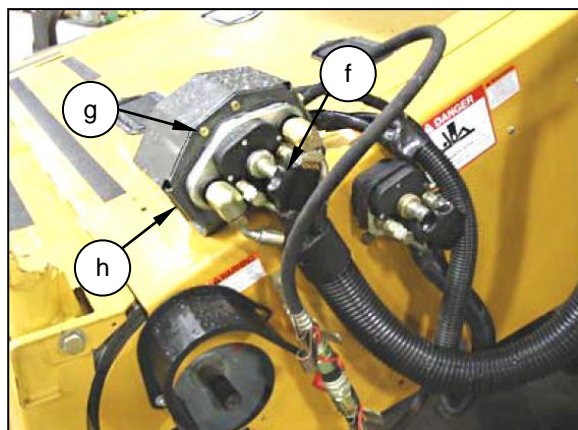

### 5.1.6 Připojení hlavice: všechny kombajny

Následující body jsou obvyklé pro všechny modely kombajnů.

Jakmile je kombajnová hlavička bezpečně upevněna ke kombajnu, zcela hlavičkou zvedněte.

 **Stroj zastavte a proveďte postup Bezpečného vypnutí.**

 **Zapojte zámek válce podavače kombajnu.**

Při montáži hřídele PTO na kombajn vyjměte hřídel (e) z jejího úložného držáku (g), posuňte objímku (i) k levému konci kombajnové hlavičky a nasuňte hřídel PTO na výstupní hřídel kombajnu, dokud nebude objímka zajištěna.

Zkontrolujte, zda je pojistná objímka na hřídeli správně usazena.

Zkontrolujte, zda je řetěz, který drží kryt PTO (j) buď uchycen k úložnému držáku (g) nebo k jiné pevné části kombajnové hlavičky nebo kombajnu. Pokud je to nutné, upravte polohu úložného držáku (g), abyste zajistili, že se nedotkne hřídel PTO (e) v případě bočního náklonu kombajnové hlavičky.

#### **Namontujte zpět všechny kryty.**

Zástrčky, které spojují jednotku displeje s kombajnovou hlavičkou, je nutné zapojit. Zapojte čtyřkolíkovou zástrčku (p) a zásuvku (k) do sebe.

Zapojte dvoukolíkovou zástrčku (l) a zásuvku (m), která napájí proudem lineární aktuator proměnlivé rychlosti na strojích XCV.

Ujistěte, že je ploška (n) zajištěna, aby nedošlo k vyjetí konektorů.

Zvedněte stojany hlavičky umístěné na předních rozích pod hlavním rámem. Vytáhněte kolík (a) a pomalu otáčejte stojan hlavičky (b) nahoru pod hlavním rámem. Uvolněte kolík (a) a zajistěte, že je stojan (b) v pozici „nahoru“.

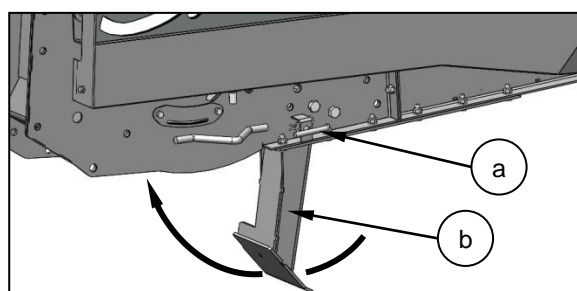
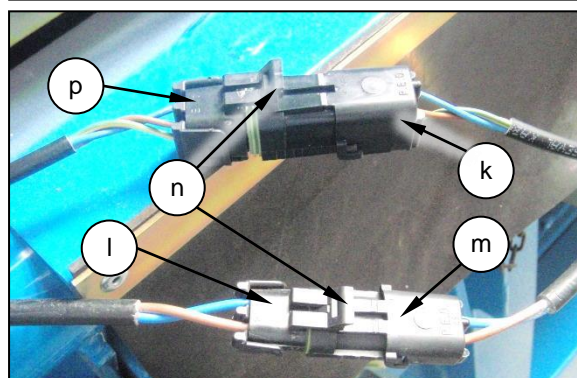
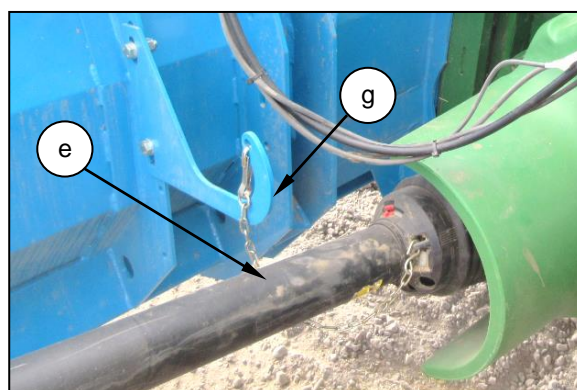
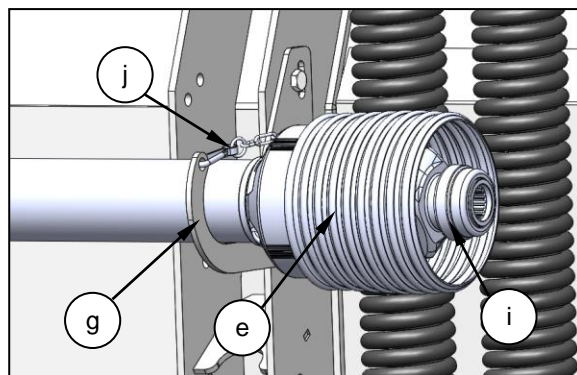

Zkontrolujte, zda jsou stojany hlavice zvednuté na obou koncích stroje.

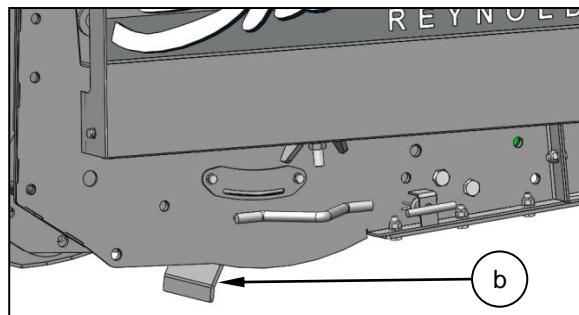

Otáčejte pojistným kolíkem adaptérové desky doprava, dokud nebude rukojeť vertikální, směřovat nahoru a nebude umístěna v ozubení. To umožní boční náklon kombajnové hlavice nezávisle na kombajnu.

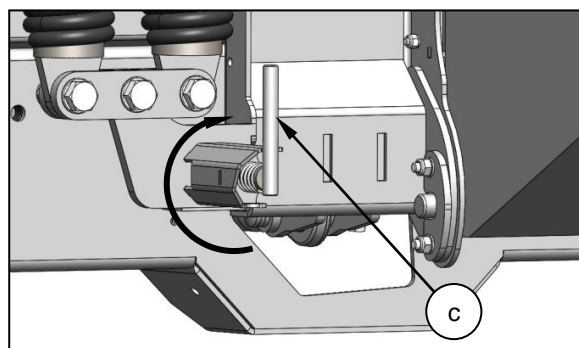

Vyjměte zámek válce podavače.

## 5.2 DEMONTÁŽ HLAVICE

### 5.2.1 Demontáž hlavice: všechny kombajny

Následující body jsou obvyklé pro všechny modely kombajnů.

Před demontáží kombajnové hlavice vyberte rovnou oblast s pevnou půdou, kde hlavicí zaparkujete.

Kolečkové chodáky (jsou-li) musí být zvednuté, aby stroj na zem správně dosedl. Provedte to spuštěním stroje na zem tak, aby bylo možné vyjmout spodní kolíky (t).

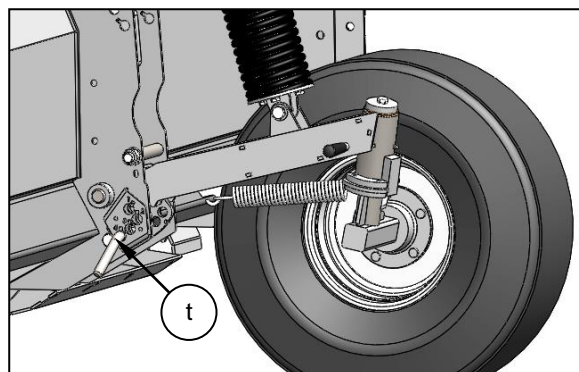

 **Stroj zastavte a proveďte postup Bezpečného vypnutí.**

Vytáhněte oba spodní kolíky (t) a umístěte do otvoru označeného 4.

Hlavici zcela zvedněte.

 **Stroj zastavte a proveďte postup Bezpečného vypnutí.**

 **Zapojte zámek válce podavače kombajnu.**

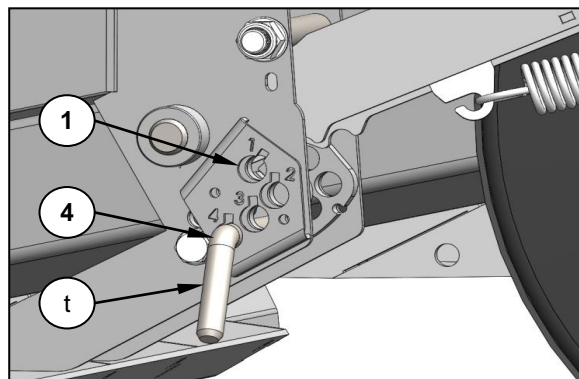

Vytáhněte oba horní kolíky (u) a uložte do pozice uložení (v), poté spusťte stroj na zem.

**⚠ Stroj zastavte a proveďte postup Bezpečného vypnutí.**

Zvedněte rukojeť (w), aby se zvedla sestava kolečkových chodáků a umístěte spodní kolík (t) do otvoru označeného 1. Tím by mělo rameno kolečkových chodáků (x) držet nahoře v „přepavní“ poloze. Ujistěte se, že jsou kolíky (t) umístěny tak, že válcový kolík prochází skrz záchytný otvor.

Zcela spusťte deflektor plodiny nebo jej spusťte na bezpečnostní doraz. Tím se uvolní tlak v hydraulickém spoji.

Chcete-li zajistit bezpečnostní doraz deflektoru plodiny, spusťte hlavici na zem a pak deflektor plodiny zcela zvedněte.

**⚠ Stroj zastavte a proveďte postup Bezpečného vypnutí.**

Zvedněte bezpečnostní doraz (p) ze svého místa (q) a posuňte skrz otvor na boční desce (r). Doraz má drážku, která by měla dosednout v otvoru v boční desce. Spusťte válec (válece) deflektoru plodiny na bezpečnostní doraz.

Hlavici zcela zvedněte.

**⚠ Stroj zastavte a proveďte postup Bezpečného vypnutí.**

**⚠ Zapojte zámek válce podavače kombajnu.**

Odpojte hřídel PTO z kombajnu.

Nasuňte objímku (b) k levému konci kombajnové hlavice a stáhněte hřídel PTO (c) z výstupní hřídele kombajnu.

Umístěte hřídel PTO do úložného držáku (d).

Ujistěte se, že kryt PTO držící řetěz (e) není připojen ke kombajnu.

**⚠ Namontujte zpět všechny kryty.**

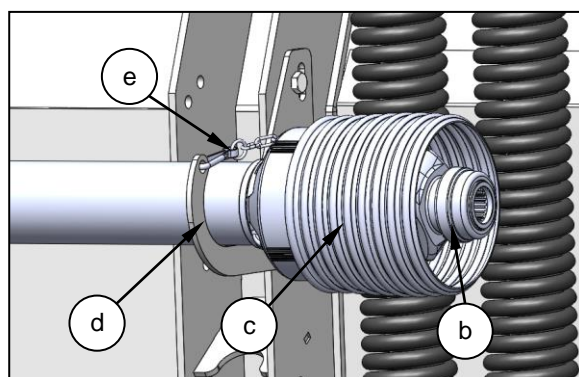
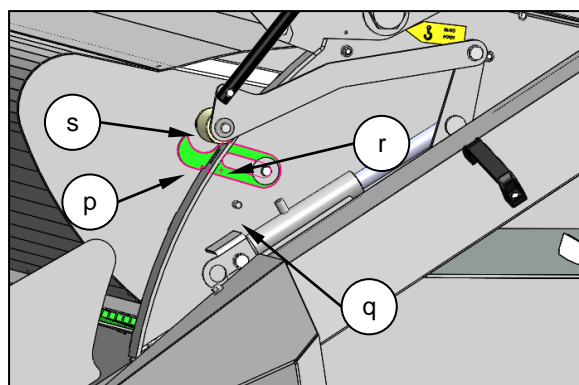
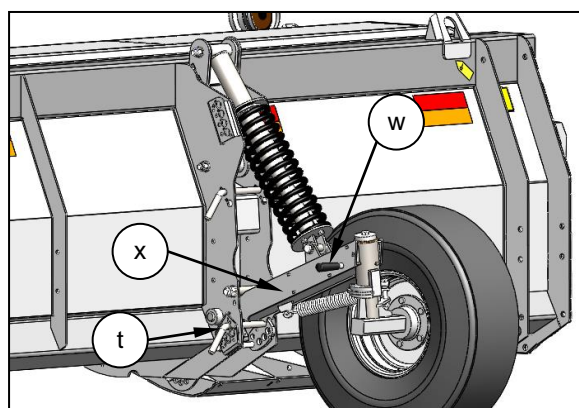
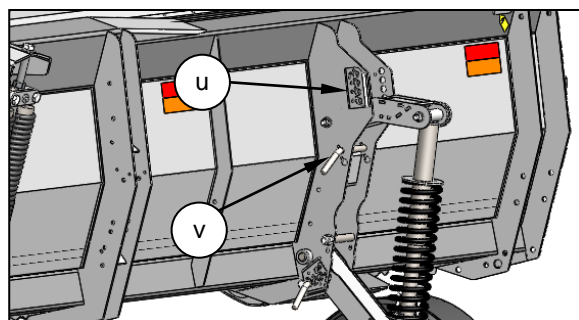

Odpojte zástrčky, které spojují jednotku displeje s kombajnovou hlavicí.

Zvedněte plošku (f) a zatáhněte zástrčku (g) a zásuvku (h) od sebe. Proces opakujte pro zástrčku (i) a zásuvku (j), pokud jsou použity.

Zajistěte odpojené kabely, aby nedošlo k poškození.

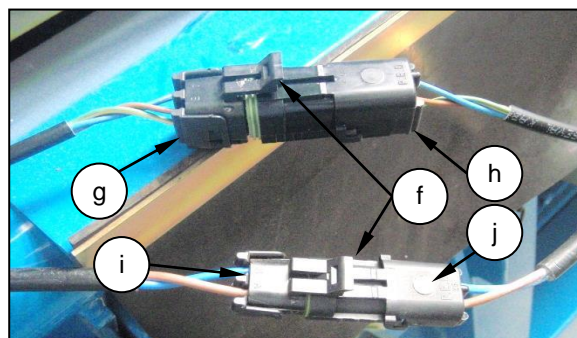

Spusťte stojany hlavice umístěné na předních rozích pod hlavním rámem. Podepřete zadní část stojanu hlavice (k), vytáhněte kolík (l) a pomalu spouštějte stojan hlavice (k) ze spodní strany hlavního rámu. Uvolněte kolík (l) a zatlačte stojan (k) směrem k jeho pozici „dolů“.

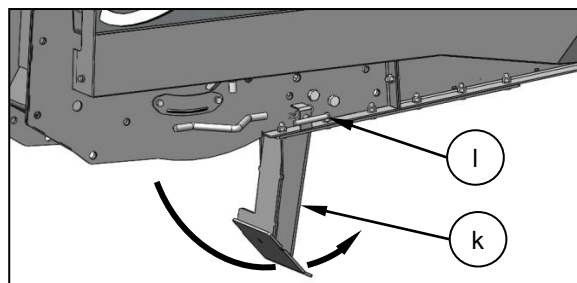

Ujistěte se, že je stojan hlavice (k) zajištěn v pozici „dole“ pomocí kolíku (l).

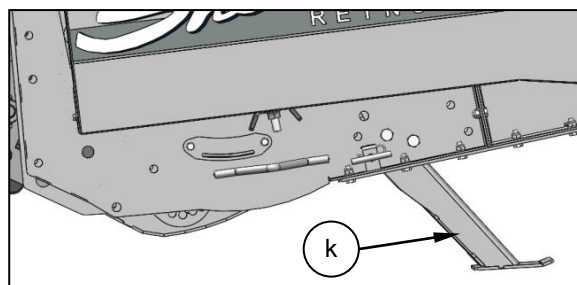

Spusťte stojan hlavice na druhé straně stroje.

Upněte adaptérovou desku otáčením pojistného kolíku adaptérové desky (m) doleva (proti směru hodinových ručiček), dokud nebude rukojeť směřovat směrem dolů a zasunuta v ozubení. Zkontrolujte, zda je kolík (m) umístěn v otvoru (o) spodního nosníku hlavního rámu (n). Pokud v něm není, zahoupejte kombajnovou hlavicí do strany, dokud kolík (m) nezapadne.

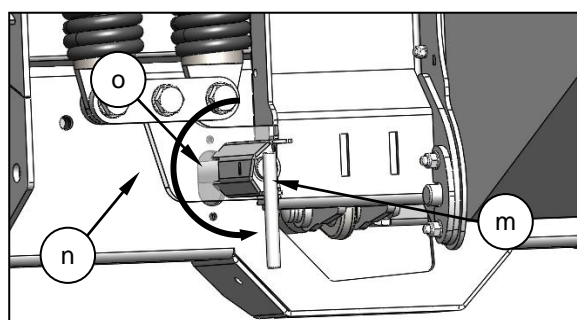



## 5.2.2 John Deere, série 60, 70 & S

Zvedněte kolečkové chodáky, spusťte stojany hlavice, zajistěte adaptérovou desku a odpojte hřídel PTO a elektrické konektory monitoru a zajistěte, aby byl deflektor plodiny spuštěn podle pokynů v Části 5.2.1.

Hlavici zcela zvedněte.

 **Stroj zastavte a proveďte postup Bezpečného vypnutí.**

 **Zapojte zámek válce podavače kombajnu.**

 **Namontujte zpět všechny kryty.**

Vyjměte plastový kryt (n) z úložného držáku (j).

Demontujte zákolník (l) a nasuňte zástrčku (k) napříč nebo zatáhněte kolík (m) a zcela zvedněte rukojeť (a) nahoru a směrem k podavači.

Demontujte spojku (g) z multispojky kombajnu (e) a umístěte na úložný držák hlavice (j). Namontujte plastový kryt (n) na rychlospojku kombajnu.

Zkontrolujte, zda jsou kolíky (b) zcela zataženy z adaptérové desky.

Vyjměte zámek válce podavače.

Spusťte podavač, dokud se sedlo (c) neuvolní a vyčistěte horní nosník (d) adaptérové desky.

Pomalou spouštějte kombajn od hlavice.

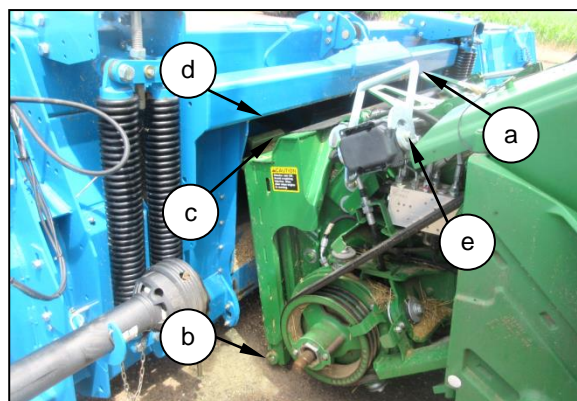
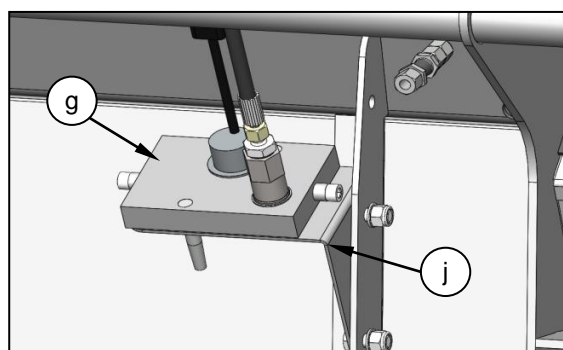
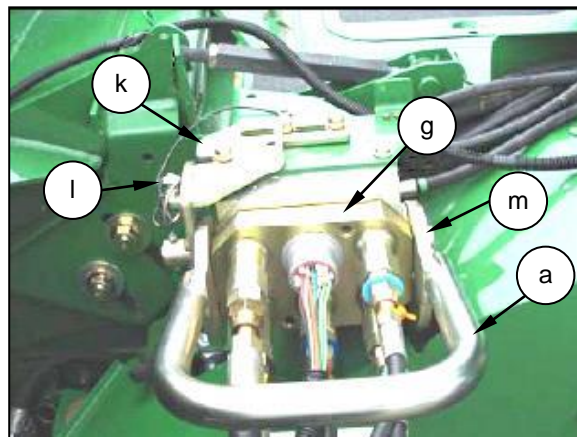

### 5.2.3 Case, série IH 10, 20, 30, 40, 50 & 88

Zvedněte kolečkové chodáky, spusťte stojany hlavice, zajistěte adaptérovou desku a odpojte hřídel PTO a elektrické konektory monitoru a zajistěte, aby byl deflektor plodiny spuštěn podle pokynů v Části 5.2.1.

Hlavici zcela zvedněte.

 **Stroj zastavte a proveďte postup Bezpečného vypnutí.**

 **Zapojte zámek válce podavače kombajnu.**

 **Namontujte zpět všechny kryty.**

Odpojte elektrický konektor kombajnu (m) od zástrčky hlavice (o), a umístěte do úložné dutiny (q) na kombajnu.

Stiskněte červené tlačítko (k) na multispojce hlavice (h) a zvedněte rukojeť (n), abyste uvolnili rychlospojku kombajnu (l).

Umístěte rychlospojku kombajnu (l) do úložného držáku (p) na kombajnu.

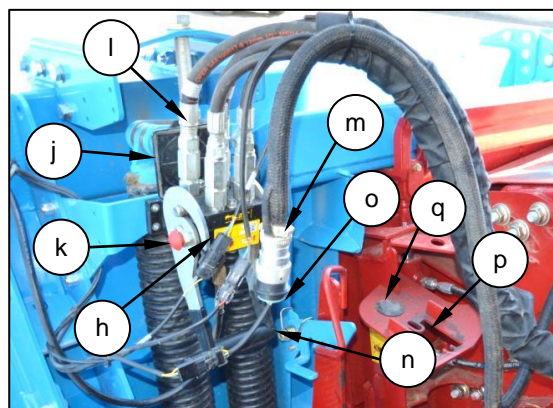

Uzavřete kryt (j) na multispojce hlavice a spusťte rukojeť (n) do pozice „uzavřeno“.

Uvolněte dvě matice (t) k uvolnění háku adaptérové desky (r) ze sedla podavače (c).

Vyjměte zákolník (s) z háku adaptérové desky (r), zvedněte hák a zasuňte skluznici do zdířky na montážním držáku (y). Zajistěte hák (r) v poloze pomocí zákolníku (s). Utáhněte dvě matice (t) k sobě.

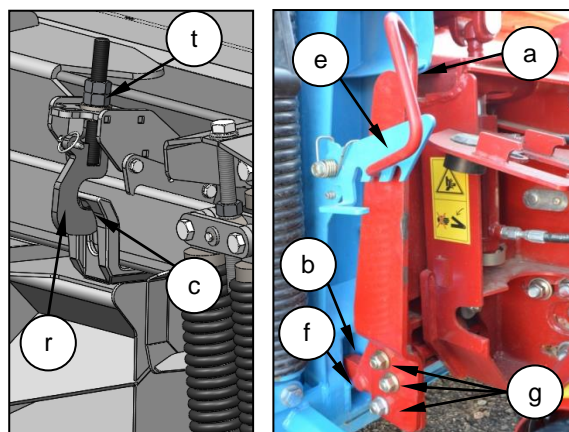

Zvedněte upínací desku (e), zatáhněte a spusťte rukojeť (a), abyste uvolnili háky (b) z kolíků (f).

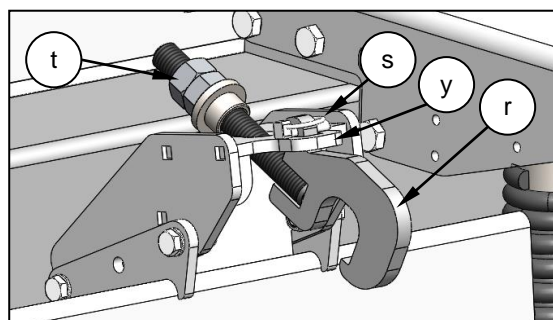

Vyjměte zámek válce podavače.

Spusťte podavač, dokud se sedlo (c) neuvolní z horního nosníku adaptérové desky (d).

Pomalu spouštějte kombajn od hlavice.

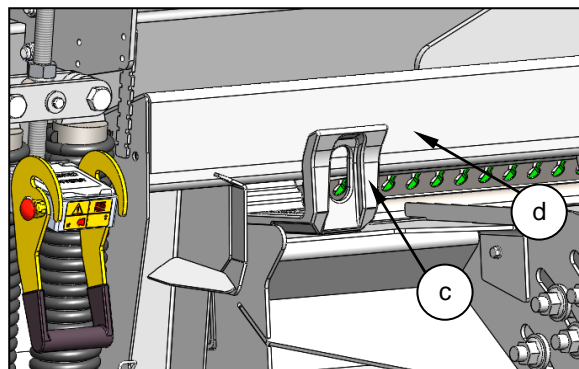

## 5.2.4 New Holland CR a CX

Zvedněte kolečkové chodáky, spusťte stojany hlavice, zajistěte adaptérovou desku a odpojte hřídel PTO a elektrické konektory monitoru a zajistěte, aby byl deflektor plodiny spuštěn podle pokynů v Části 5.2.1.

Hlavici zcela zvedněte.

 **Stroj zastavte a proveďte postup Bezpečného vypnutí.**

 **Zapojte zámek válce podavače kombajnu.**

 **Namontujte zpět všechny kryty.**

Odpojte elektrický konektor kombajnu (m) od zástrčky hlavice (o), a umístěte do úložné dutiny (q) na kombajnu.

Stiskněte červené tlačítko (k) na multispojce hlavice (h) a zvedněte rukojeť (n), abyste uvolnili rychlospojku kombajnu (l).

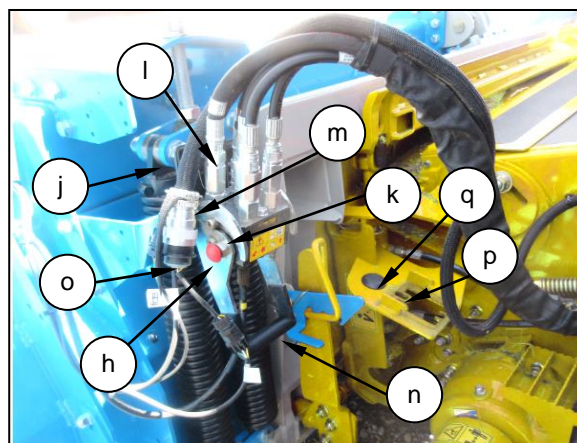

Umístěte rychlospojku kombajnu (l) do úložného držáku (p) na kombajnu.

Uzavřete kryt (j) na multispojce hlavice a spusťte rukojeť (n) do pozice „uzavřeno“.

Pokud je hák adaptérové desky (r) namontován, uvolněte dvě matice (t) k uvolnění háku adaptérové desky (r) ze sedla podavače (c).

Vyjměte zákolník (s) z háku adaptérové desky (r), zvedněte hák a zasuňte skluznici do zdířky na montážním držáku (y). Zajistěte hák (r) v poloze pomocí zákolníku (s). Utáhněte dvě matice (t) k sobě.

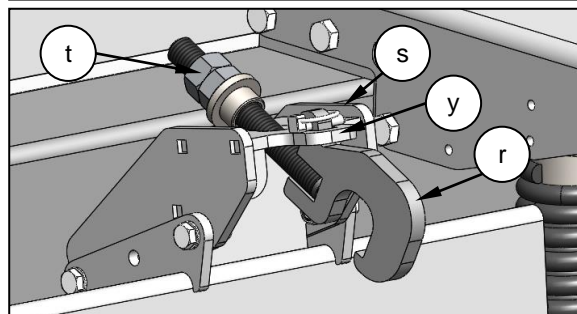
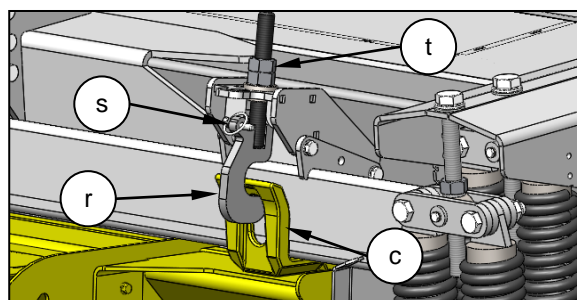

Pokud je zámek spodního nosníku (v) namontován, vyjměte kolík D (x) a zajistěte zámek spodního nosníku (v) dolů.

Vraťte kolík D (x) do zámku spodního nosníku (v).

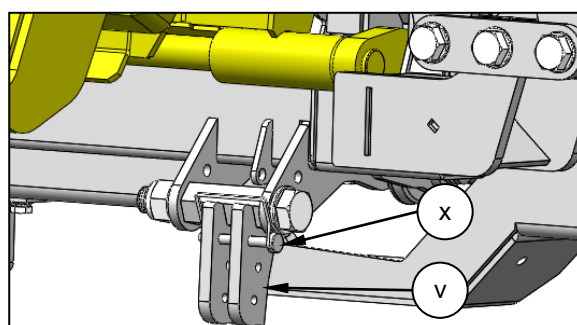

Zvedněte upínací desku (e), zatáhněte a spusťte rukojeť (a), abyste uvolnili kolíky (f) a háky (b).

Vyměňte zámek válce podavače.

Spusťte podavač, dokud se sedlo (c) neuvolní z horního nosníku adaptérové desky (d).

Pomalu spouštějte kombajn od hlavice.

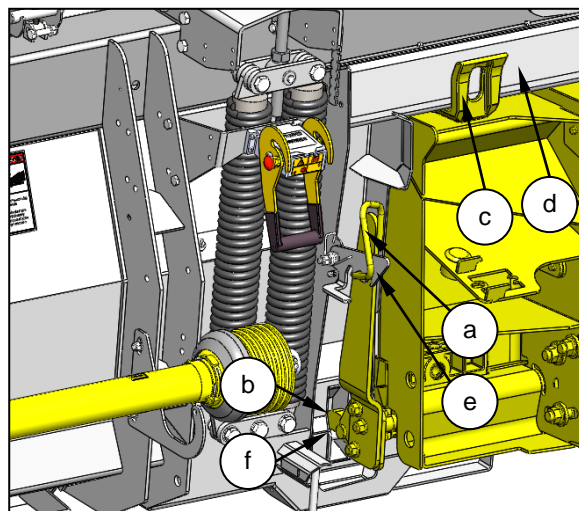

## 5.2.5 AGCO

Zvedněte kolečkové chodáky, spusťte stojany hlavice, zajistěte adaptérovou desku a odpojte hřídel PTO a elektrické konektory monitoru a zajistěte, aby byl deflektor plodiny spuštěn podle pokynů v Části 5.2.1.

Hlavici zcela zvedněte.

 **Stroj zastavte a proveďte postup Bezpečného vypnutí.**

 **Zapojte zámek válce podavače kombajnu.**

 **Namontujte zpět všechny kryty.**

Zatlačte rukojeť multispojky (h) až do pozice „zcela otevřeno“, vyjměte spojku (g) a umístěte ji do úložného držáku (j) na hlavici.

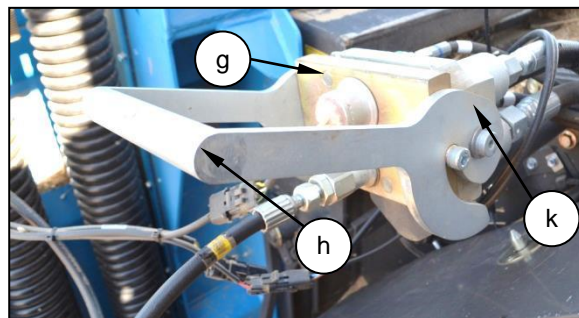

Nasaďte rukojeť (b) a otáčejte, abyste vysunuli háky (a) z adaptérové desky, vyjměte rukojeť (b) a uložte na vhodné místo na podavači.

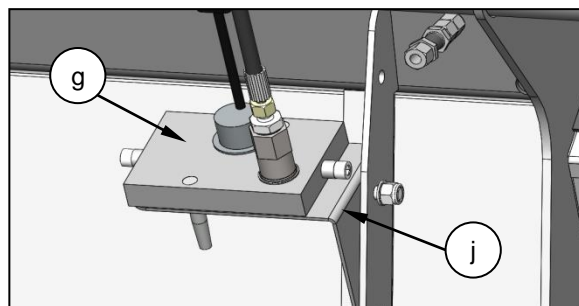

Vyjměte zámek válce podavače.

Spusťte podavač, dokud se neuvolní z horního nosníku adaptérové desky.

Pomalu spouštějte kombajn od hlavice.

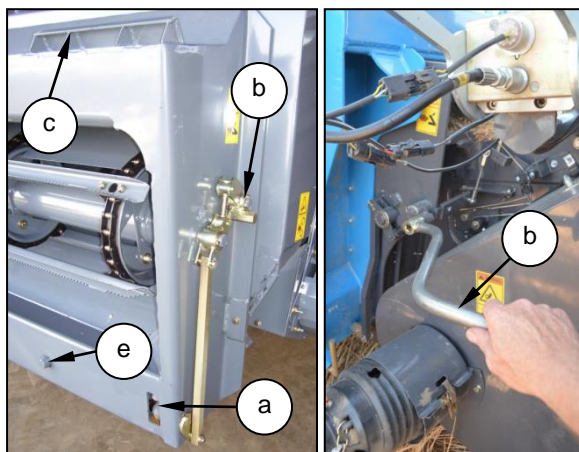

## 5.2.6 Claas/CAT Lexion

Zvedněte kolečkové chodáky, spusťte stojany hlavice, zajistěte adaptérovou desku a odpojte hřídel PTO a elektrické konektory monitoru a zajistěte, aby byl deflektor plodiny spuštěn podle pokynů v Části 5.2.1.

Hlavici zcela zvedněte.

 **Stroj zastavte a proveďte postup Bezpečného vypnutí.**

 **Zapojte zámek válce podavače kombajnu.**

 **Namontujte zpět všechny kryty.**

Demontujte kryt (l) z úložného držáku kombajnu (h).

Odšroubujte knoflík (f) na spojce kombajnu (g) a vyjměte spojku z hlavice.

Umístěte spojku kombajnu (g) do polohy uložení kombajnu (h) a zajistěte našroubováním knoflíku (f).

Sundejte kryt (l) z hydraulické spojky hlavice (m).

Zatáhněte spodní pojistné kolíky (a) a zvedněte páku (b) a zajistěte v „poloze nahoře“ pomocí kolíku (c).

Vyjměte zámek válce podavače.

Spusťte podavač, dokud se neuvolní z adaptérové desky.

Pomalou spouštějte kombajn od hlavice.

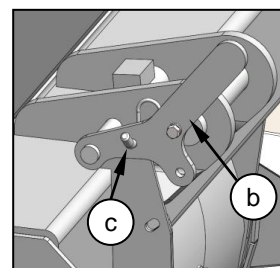
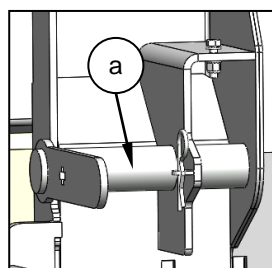
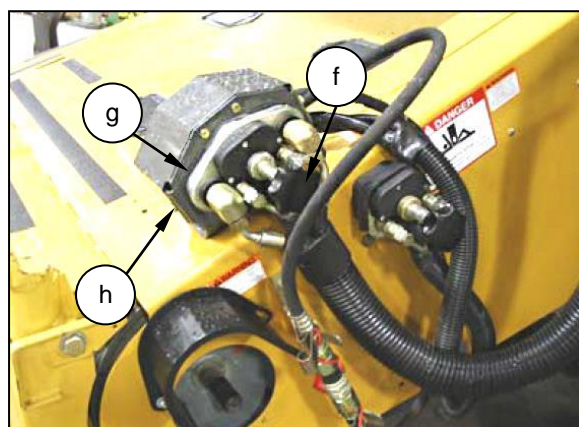

**Tato strana je ponechána prázdná úmyslně.**



Před dodáním je kombajnová hlavice nastavena a zkontrolována Vaším prodejcem společnosti Shelbourne, ovšem existují některé úkony a další nastavení, která bude nutné před použitím provést.

 **Informace o prevenci nehod viz Část 2.7 a 2.11.**

### 6.1 ODEBRÁNÍ PŘEPRAVNÍCH DRŽÁKŮ DEFLEKTORU PLODINY

Přepavní držáky, které zajišťují deflektor plodiny, je nutné před použitím z obou konců stroje sundat. Připojte kombajnovou hlavici ke kombajnu a spusťte hlavici na zem.

 **Stroj zastavte a proveďte postup Bezpečného vypnutí.**

Model XCV42 má středový přepravní úchyt (f) nebo šroub (d), který je nutné odebrat, než demontujete koncové přepravní šrouby (c).

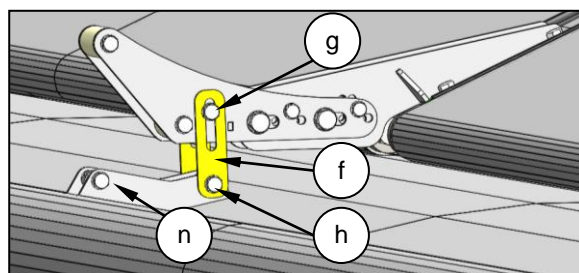

Demontujte spojovací prvky (g, h & n) a vyjměte úchyt (f), nebo vyjměte přepravní šroub (d).

Pokud není namontována podpěra deflektoru plodiny (j), vyjměte vnější válec (k) a našroubujte podpěru (j) k deflektoru plodiny (m) pomocí spojovacích prvků (h & p). Namontujte zpět vnější válec (k).

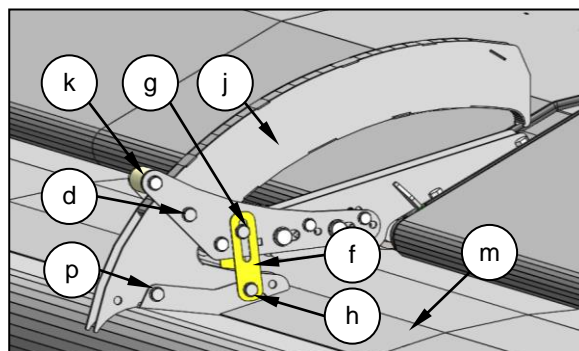

Pod každý konec deflektoru plodiny (b) umístěte vhodné podpěry (a), aby odlehčily přepravní šroub (c).

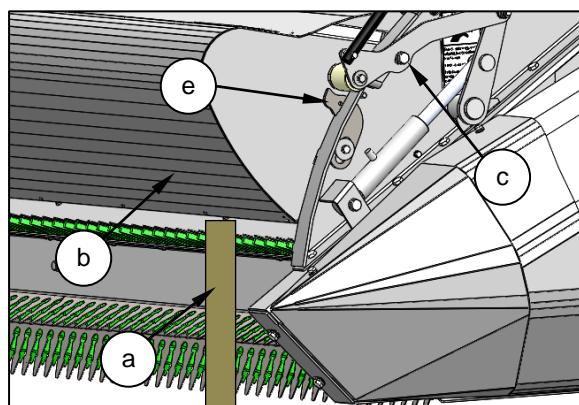

Demontujte přepravní šroub (c) a podložky a rozpěrky. K tomuto je upevněna matice.

Postup opakujte u přepravního šroubu na druhé straně stroje.

Zapojte hydraulický systém deflektoru plodiny a zvedněte deflektor plodiny pomocí zdvihu cívky kombajnu nebo funkce vpřed/vzad cívky. Demontujte podpěru (a) a odpojte bezpečnostní doraz deflektoru plodiny (e), poté zcela spusťte deflektor plodiny pomocí spuštění cívky kombajnu nebo funkce vpřed/vzad cívky.

## 6.2 MONTÁŽ ZNAČKOVAČŮ PLODINY

Značkovače plodiny je nutné namontovat z předního levého a pravého rohu.

**!** Zvedněte deflektor plodiny a zajistěte bezpečnostní doraz.

Spusťte kombajnovou hlavici na zem.

**!** Stroj zastavte a proveďte postup Bezpečného vypnutí.

Demontujte značkovače (b) z přepravního držáku (c) tak, že uvolníte spojovací prvky (a). Demontujte přepravní držák (c) z kombajnové hlavice tak, že demontujete spojovací prvky (d), ty uschovejte, na hlavním rámu jsou navařeny upínací matice pro tyto spojovací prvky.

Pravý spojovací prvek (e) krytu není nutné demontovat.

Umístěte značkovač plodiny (b) podle obrázku a zajistěte na místě namontováním spojovacích prvků (d).

Tento postup opakujte na levém konci a namontujte levý značkovač plodiny.

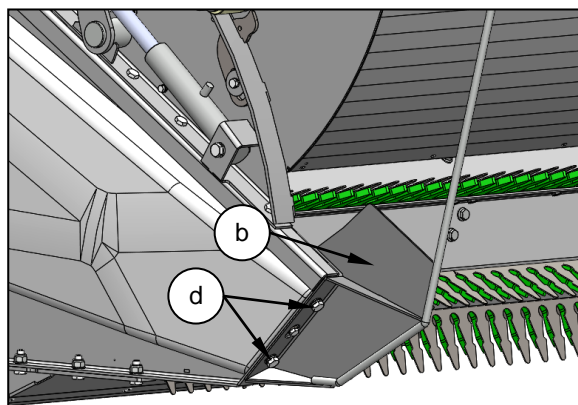
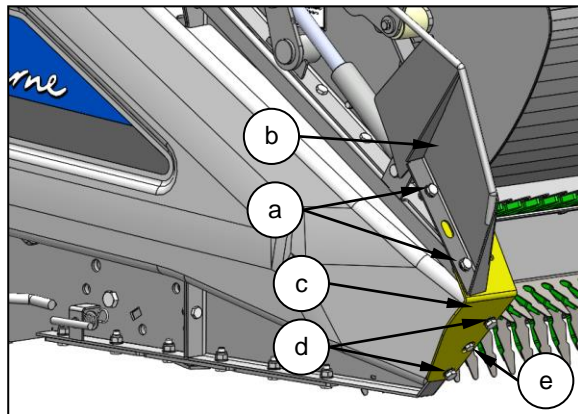

### 6.3 DEMONTÁŽ DRŽÁKŮ PRO VIDLICOVÝ VOZÍK

Před použitím je nutné demontovat držáky pro vidlicový vozík umístěné ve středu kombajnové hlavice.

Kombajnovou hlavici zapojte ke kombajnu, zcela zvedněte a zapojte zámek válce podavače kombajnu.

 **Stroj zastavte a proveďte postup Bezpečného vypnutí.**

 **Zapojte zámek válce podavače kombajnu.**

Zadní úchyty (a) demontujte vyjmutím spojovacích prvků (b). Po demontáži úchyty spojovací prvky namontujte zpět.

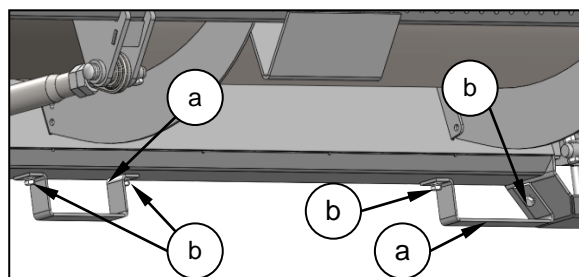

Uchovejte zadní držáky na bezpečném místě, abyste je mohli znovu použít v případě posunu kombajnové hlavice pomocí vidlicového vozíku.

### 6.4 UKAZATEL VÝŠKY DEFLEKTORU PLODINY

Je nutné namontovat tyč ukazatele výšky deflektoru plodiny. Je možné ji namontovat na kteroukoli stranu kombajnové hlavice.

 **Zvedněte deflektor plodiny a zajistěte bezpečnostní doraz.**

 **Stroj zastavte a proveďte postup Bezpečného vypnutí.**

Vyjměte kabel svazků zajišťující tyč ukazatele (a) pro přepravu.

Otáčejte montážním držákem světla (d) do jeho kolmé pozice. Demontujte spojovací prvek (e) z přepravního otvoru (f) a namontujte do otvoru (g). Otáčejte montážním držákem světla (d) dopředu, aby se zastavil na spojovacím prvku (e).

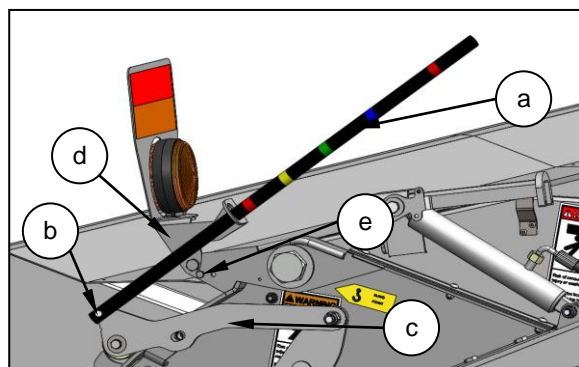

Vyjměte šroub (b) zajišťující tyč ukazatele na spojovacím ramenu (c). Našroubujte konec tyče ukazatele skrz montážní držák světla (d). Našroubujte tyč ukazatele zpět na spojovací rameno.

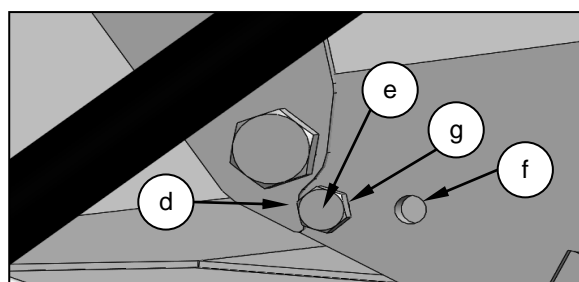

## 6.5 NASTAVENÍ SKLUZNIC

Kombajnová hlavice je dodávána s čtyřmi regulovatelnými skluznicemi, dvěma vnějšími a dvěma vnitřními. Skluznice jsou v kontaktu s půdou, pokud pracujete v nízkých úrovních. Výšku skluznice lze upravit a upravit tak vůli mezi vyčesávacím rotorem a půdou, aby nedošlo k poškození vyčesávacího rotoru.

Kombajnovou hlavici zapojte ke kombajnu, zcela zvedněte a zapojte zámek válce podavače kombajnu.



**Stroj zastavte a proveďte postup Bezpečného vypnutí.**



**Zapojte zámek válce podavače kombajnu.**

Uvolněte šrouby (a a b) na každé straně skluznice (c). Podepřete zadní část skluznice a vyjměte šroub (b) na jedné straně skluznice. Zkontrolujte, že je zadní část skluznice dobře podepřena a vyjměte šroub (b) na druhé straně skluznice.

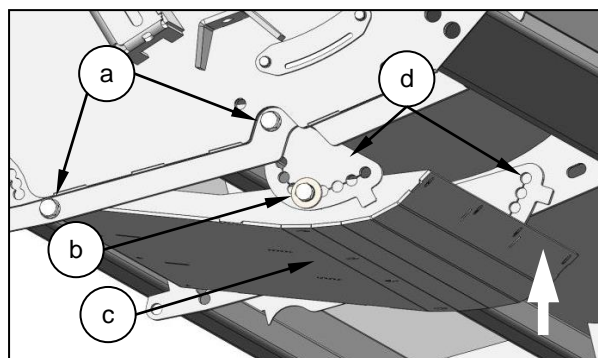

Spustěte skluznici do požadované polohy a znovu šroub (b) namontujte a zarovnejte jej s požadovaným otvorem v regulační desce skluznice (d) a skluznici. Postup opakujte na druhé straně skluznice, ujistěte se, že jsou u obou regulačních desek použity stejné otvory. Zcela všechny šrouby (a a b) dotáhněte na každé straně skluznice.

Opakujte postup na dalších skluznicích, zkontrolujte, aby obě vnější skluznice byly ve stejné výšce. Vnitřní skluznice by měly být nastaveny o dvě pozice výše než vnější skluznice.

## 6.6 NASTAVENÍ OTOČNÝCH SPOJEK ADAPTÉROVÉ DESKY

Kombajnovou hlavici zapojte ke kombajnu, zcela zvedněte a zapojte zámek válce podavače kombajnu.



**Stroj zastavte a proveďte postup Bezpečného vypnutí.**



**Zapojte zámek válce podavače kombajnu.**

Je nutné upravit dvě nastavitelné otočné spojky adaptérové desky (a) pod strojem tak, aby se kombajnová hlavice mohla volně do strany naklánět. Otočné spojky jsou předem nastaveny na délku 580 mm ( $22 \frac{13}{16}$ "") (střed kolíku ke středu kolíku).

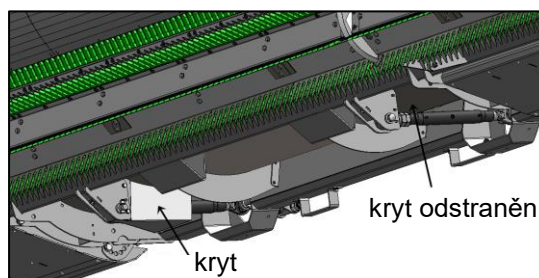

Demontujte dva kryty, které uvolní dvě pojistné matice (b & c), pak naviňte otočné spojky (a) tak, že umístíte tyč do otvoru (d). Otočné spojky by měly být nastaveny tak, aby vznikla mezera 10 mm ( $\frac{3}{8}$ "") ve středu hlavice mezi spodním nosníkem hlavního rámu (e) a nosníkem adaptérové desky (f). Obě otočné spojky (a) by měly být nastaveny na stejnou délku.

Jakmile je mezera nastavena, otáčejte vnitřní pojistnou matici (b), dokud se nedotkne tělesa otočné spojky. Poté dotáhněte vnitřní pojistnou matici (b) a zároveň braňte otáčení otočné spojky tak, že do otvoru (d) vložíte tyč. Nasadte vnější pojistnou matici (c) proti vnitřní pojistné matici (b) a dotáhněte. Vraťte zpět kryty na otočné spojky.

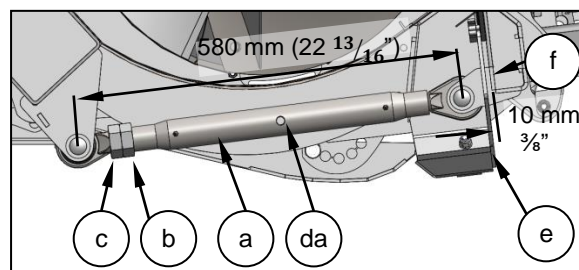

Uvolněte pojistný kolík adaptérové desky, jak je uvedeno v Části 5.1.6. Zkontrolujte, zda se hlavice může volně otáčet. Jak se hlavice naklání, mezera mezi spodním nosníkem hlavního rámu (e) a nosníkem adaptérové desky (f) bude úzká. Proto je důležité, aby zde byla mezera 10 mm ( $\frac{3}{8}$ ”).

Vyjměte zámek válce podavače a spusťte hlavici.

**!** **Stroj zastavte a proveďte postup Bezpečného vypnutí.**

Zvedněte kryt a použijte doraz kapoty, viz Část 6.10.

**!** **Použijte doraz kapoty.**

Zkontrolujte, že je těsnění (g) v pozici „nahore“ a utěsňuje mezeru mezi spodním nosníkem hlavního rámu (e) a nosníkem adaptérové desky (f). Zkontrolujte, že těsnění (g) není v pozici „dole“ mezi spodním nosníkem hlavního rámu (e) a nosníkem adaptérové desky (f). Pokud je mezera příliš velká pro těsnění (g), pak snižte délku otočných spojek (a).

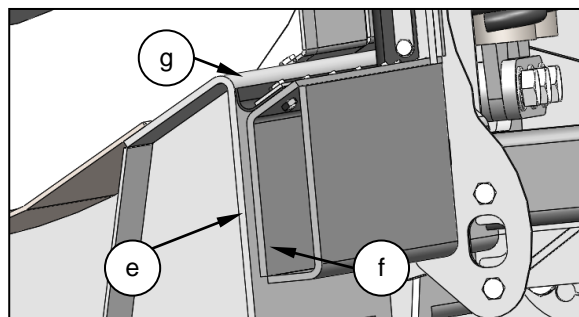

Zajistěte adaptérovou desku, jak je uvedeno v Části 5.2.1. a poté snižte a zajistěte kryt.

## 6.7 NASTAVENÍ ROZTEČE HLAVICE

Může být nutné upravit rozteč kombajnové hlavice, aby byla zajištěna správná vůle rotoru. Provádí se změnou úhlu čelní desky podavače kombajnu, informace a pokyny viz CMOM.

Zaparkujte kombajnovou hlavici a kombajn na rovném betonu, s kolečkovými chodáky ve „zvednuté“ pozici, viz Část 5.2.1. Upravte vnější skluznice podle informací v Části 6.5 tak, aby šroub (b) byl ve čtvrtém otvoru v regulační desce skluznice (d).

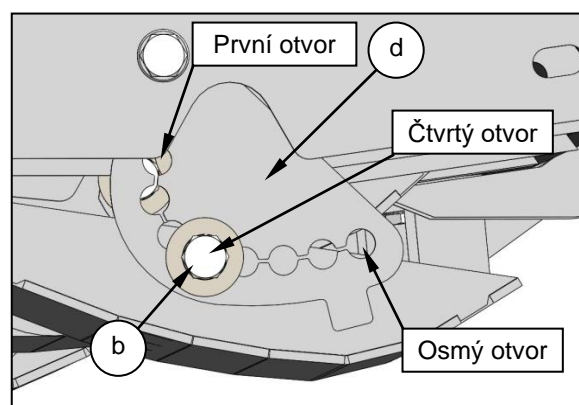

Spusťte kombajnovou hlavici tak, aby se vnější skluznice dotýkaly betonu.

**!** **Stroj zastavte a proveďte postup Bezpečného vypnutí.**

Zkontrolujte nastavení rozteče. Boční desky hlavice by měly být rovnoběžné k zemi nebo nakloněny velmi mírně vzad. Mělo by to odpovídat přibližné vůli (e) 100 mm (4") mezi hrotem vyčesávacího rotoru a zemí a (f) 150 mm (6") mezi spodní stranou boční desky a zemí.

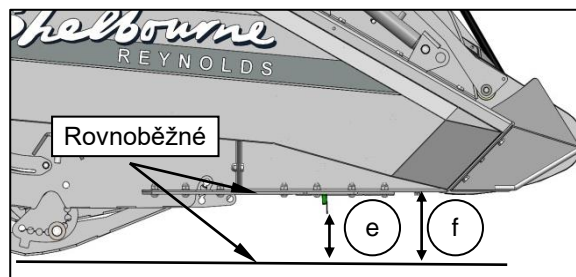

Abyste snížili ztráty hlavice, může být někdy nutné ještě zvýšit rozteč hlavice.

Pokud je nutná úprava, upravte úhel čelní desky podavače kombajnu, informace a pokyny viz CMOM.

## 6.8 NASTAVENÍ PRUŽIN ADAPTÉROVÉ DESKY

Pružiny adaptérové desky je nutné nastavit, aby se hlavice vyrovnala a mohla „plout“ a naklánět se do strany. Chcete-li provést nastavení, spusťte kombajnovou hlavici na zem.

**⚠ Stroj zastavte a proveďte postup Bezpečného vypnutí.**

Z důvodu váhy pohonu je hlavice těžší na levé straně. Abyste zvedli levý konec hlavice, je nutné napnout vnitřní pravý pár pružin (a), což provede tak, že uvolníte pojistnou matici (d) a otočíte stavěcí šroub (e) doprava. Pružiny jsou napnuty na rozměry v tabulce na druhé straně, kdy vzdálenost (f) je měřena mezi horní objímkou (g) a pojistnou maticí (d). Tím by se hlavice měla vyrovnat ve vztahu k adaptérové desce.

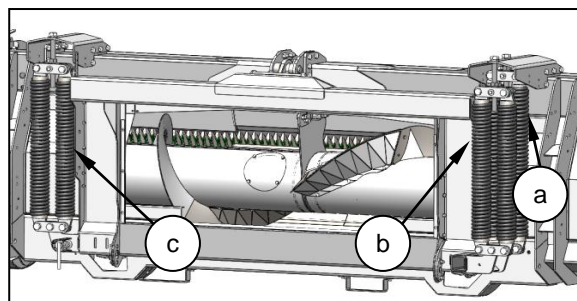

Chcete-li to zkontrolovat, kombajnovou hlavici zcela zvedněte a zapojte zámek válce podavače kombajnu.

**⚠ Stroj zastavte a proveďte postup Bezpečného vypnutí.**

**⚠ Zapojte zámek válce podavače kombajnu.**

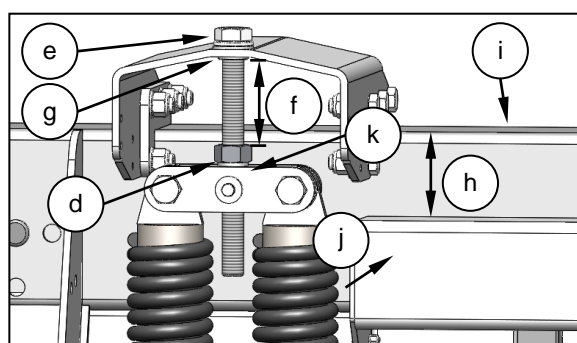

Změřte vzdálenost (h) mezi horním nosníkem hlavního rámu (i) a horním nosníkem adaptérové desky (j). Tato vzdálenost by měla být stejná na obou stranách adaptérové desky.

V závislosti na modelu kombajnu a typu podavače to nesmí vyrovnat hlavici ve vztahu k zemi. K tomu upravte kombajn CMOM, jelikož postup úpravy je stejný jako u běžné žací lišty.

Nebo je možné dále napnout vnitřní pravou pružinu (a), aby se vyrovnala hlavice vůči zemi, pokud není dostatečné nastavení, pak je možné také napnout i vnější pravé pružiny (b). Uvolněte zajišťovací kolík adaptérové desky, jak je popsáno v Části 5.1.6, a poté hlavici

ručně nakloňte ze strany na stranu, což lze provést tahem dolů a zatlačením na konec stroje. Ujistěte se, že je hlavice vyrovnaná. Pro vyrovnaní hlavice po uvolnění naklápěcího mechanismu může být nutné další nastavení.

Jakmile je nastavení provedeno, dotáhněte pojistnou matici (d) na závitovém nálitku (k).

Levé pružiny (c) a vnější pravá pružina (b) jsou nastaveny tak, aby umožňovaly nesení hlavice podle toho, jak se mění obrysy terénu. Jejich napětí lze nastavit podle preferencí obsluhy. Pružiny jsou předem napnuty na různé rozměry podle šířky modelu, viz tabulka níže.

ŠÍŘKA MODELU	VZDÁLENOST F - MEZI HORNÍ OBJÍMKOU A POJISTNOU MATICÍ		
	VNITŘNÍ PRAVÁ PRUŽINA (a)	VNĚJŠÍ PRAVÁ PRUŽINA (b)	LEVÁ PRUŽINA (c)
32	50 mm (2")	75 mm (3")	75 mm (3")
36	25 mm (1")	105 mm (4")	105 mm (4")
42	0 mm (0")	95 mm (3 ¾")	95 mm (3 ¾")

Chcete-li provést nastavení napnutí, spusťte kombajnovou hlavici na zem.



**Stroj zastavte a proveďte postup Bezpečného vypnutí.**

Uvolněte pojistnou matici (d) a otočte stavěcí šroub (e) doprava a zvyšte tak napnutí, tím bude pohyb stroje tužší. Chcete-li snížit napnutí pružiny, aby se stroj nakláněl snadněji, otočte stavěcí šroub doleva.

Při snižování napnutí na strojích s jednou pružinou (m) vždy držte závitový regulátor (n) klíčem, aby nedošlo k uvolnění z pružiny.



**Vždy při snižování napnutí pružiny držte regulátor šroubem.**

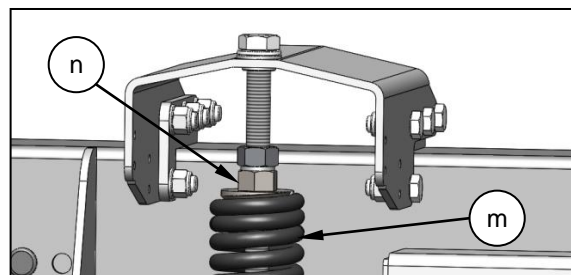

Levá (c) a vnější pravá (b) pružina by měla být napnutá stejně.

Jakmile jsou pružiny nastaveny, dotáhněte pojistnou matici (d) na závitovém regulátoru (k nebo n).

U některých modelů kombajnů s hlavicí 42' může být nutné napínat vnější pravé pružiny více než levé, abyste vyrovnali hlavici vůči zemi.

Pokud se stroj příliš prohýbá, zejména při zvedání hlavice v zatáčkách na souvratích, může být nutné ještě více napnout levou pružinu (c) a vnější pravé pružiny (b).

Pokud je stroj příliš tuhý, může být znát, že se kluznice dotýkají země, nebo nemusí kolečkové chodáky vést stroj, aby se naklonil. Snížením napětí levé pružiny (c) a pravé vnější pružiny (b) umožníte stroji volnější pohyb.

## 6.9 REGULACE KOLEČKOVÝCH CHODÁKŮ (XCV & XCS)

Dva otočné kolečkové chodáky se dotýkají země a umožňují boční naklápění hlavice při jízdě po poli.

Kolečkové chodáky mají více poloh, které umožňují efektivní práci v různých výškách sklizně.

Kolečkové chodáky by měly být nastaveny tak, aby po úplném spuštění stroje na zem na skluznici zůstalo v pružinách ještě trochu tlaku. Při sklizňové výšce by měla být pružina částečně stlačena.

Při nastavování kolečkových chodáků nejprve spusťte stroj na zem, aby bylo možné spodní kolíky (e) vyjmout.

 **Stroj zastavte a proveďte postup Bezpečného vypnutí.**

Zvedněte rukojeť (f), aby se zvedla sestava kolečkových chodáků a umístěte spodní kolík (t) do otvoru označeného 4.

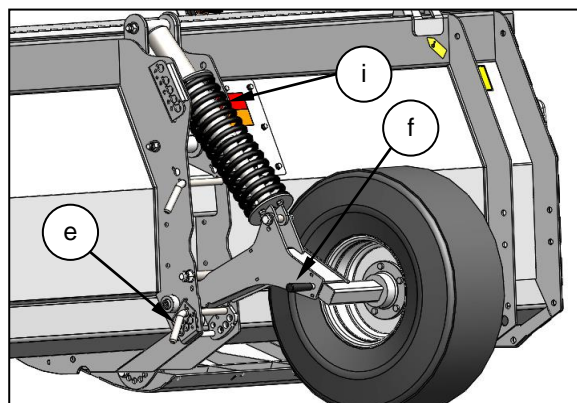

Kombajnovou hlavici zcela zvedněte a zapojte zámek válce podavače kombajnu.

 **Stroj zastavte a proveďte postup Bezpečného vypnutí.**

 **Zapojte zámek válce podavače kombajnu.**

Vložte horní kolík (g) do jednoho z horních otvorů, nad horním ramenem (h). Horní otvory jsou označeny A, B, C, D & E. Vložte kolík do otvoru C pro počáteční nastavení. Ujistěte se, že je kolík umístěn tak, že válcový kolík prochází skrz záchytný otvor.

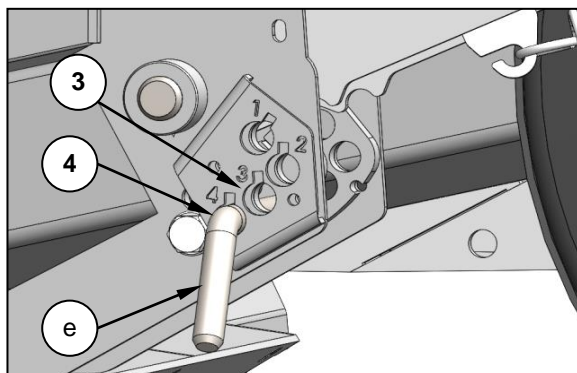

Demontujte zámek válce podavače a úplně spusťte hlavici na zem. Může být nutné jet mírně dopředu, aby nedošlo k zachycení kolečkových chodáků pod strojem.

 **Stroj zastavte a proveďte postup Bezpečného vypnutí.**

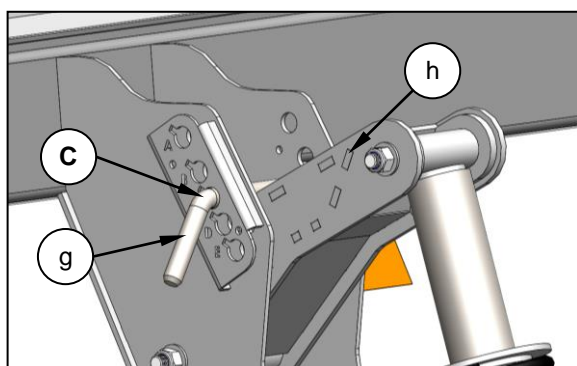

Změřte délku pružiny (i) a zkontrolujte, zda je stále dostatečně stlačena. Délka pružiny by měla být mezi 300 mm-350 mm (12"-14"). Pokud je menší, opakujte výše uvedený postup a posuňte horní kolík (g) o jednu pozici otvoru nahoru; pokud je větší, posuňte horní kolík (g) o jednu pozici dolů.



Zasuňte spodní kolík (e) do jednoho ze spodních otvorů pod ramenem kolečkového chodáku (l). Spodní otvory jsou označeny 1, 2, 3 & 4. Vložte kolík do otvoru 3 pro počáteční nastavení. Ujistěte se, že je kolík umístěn tak, že válcový kolík prochází skrz záchytný otvor.

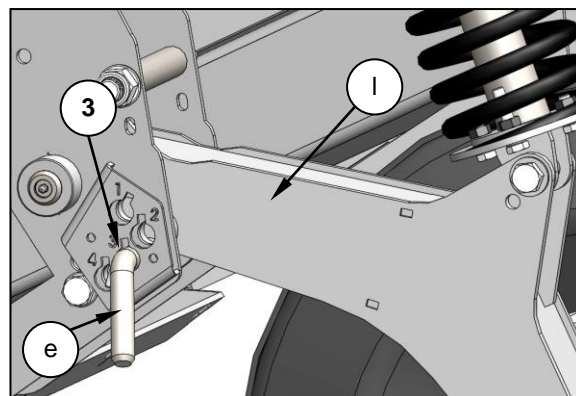

Kombajnovou hlavici zcela zvedněte a zkontrolujte, zda kolečkové chodáky jsou od země.

Může být nutné nastavit kolečkové chodáky pro vyšší plodiny, v takovém případě se oba čepy pravděpodobně posunou o pozici níže.

Zkontrolujte tlak v pneumatikách a moment utažen matice kola, pneumatiky by měly být nafoukány na 3,9 baru (57 psi); utahovací moment matice kola by měl být 210 Nm (155 lb/ft).

POČÁTEČNÍ NASTAVENÍ KOLEČKOVÉHO CHODÁKU		
KOLÍK	POLOHA OTVORU	POLOHA RAMENE/KOLÍKU
HORNÍ	C	KOLÍK NAD HORNÍM RAMENEM (h)
SPODNÍ	3	KOLÍK POD RAMENEM KOLEČKOVÉHO CHODÁKU (l)
	1 (PŘEPRAVA)	

## 6.10 KONCOVÉ KRYTY POHONU A VOLNOBĚHU

Chcete-li provést některá nastavení, mazání nebo údržbu, může být nutné zajistit přístup uvnitř levého krytu pohonu a pravého krytu volnoběhu.

**!** Stroj zastavte a proveďte postup Bezpečného vypnutí.

### 6.10.1 Otevření levého krytu pohonu

Chcete-li otevřít levý koncový kryt pohonu (a), vyjměte kolíky (b) z polohovacích desek (h).

Pokud je namontován, otočte západku (c) doleva a uvolněte kryt.

Zadní stranu krytu je možné vytočit ven a otevřít na rameno (d).

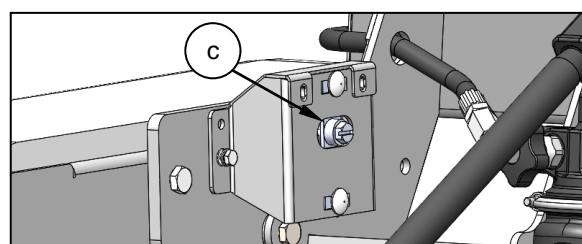
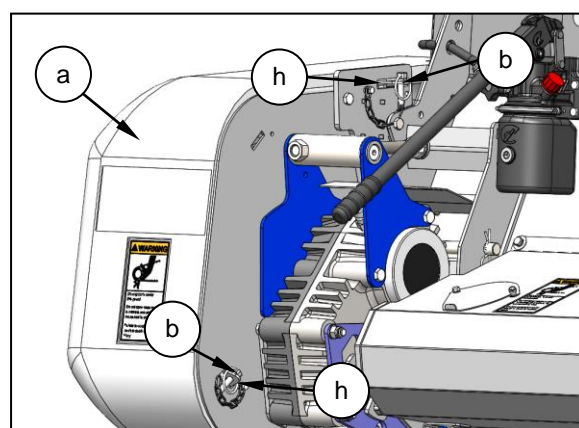

Pokud potřebujete větší přístup, lze kryt (a) z ramene (d) zvednout tak, že uvolníte spojovací prvky (e).

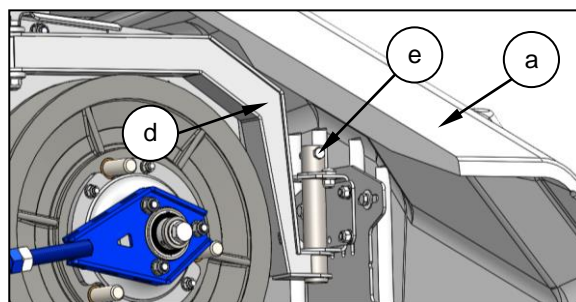

### 6.10.2 Uzavření levého krytu pohonu

Pokud jste kryt (a) sundali, vraťte jej na rameno (d) a namontujte spojovací prvky (e) zpět. Vytočte kryt (a) do uzavřené pozice a umístěte čelní stranu do pevného rohového krytu (f). Zatlačte zadní stranu krytu směrem k montážní desce (g) tak, aby polohovací desky (h) prošly skrz montážní desku (g). Namontujte zpět kolíky (b) do polohovacích desek (h). Pokud je namontována západka (c), ujistěte se, že je polohovací deska (h) do ní bezpečně zasunuta.

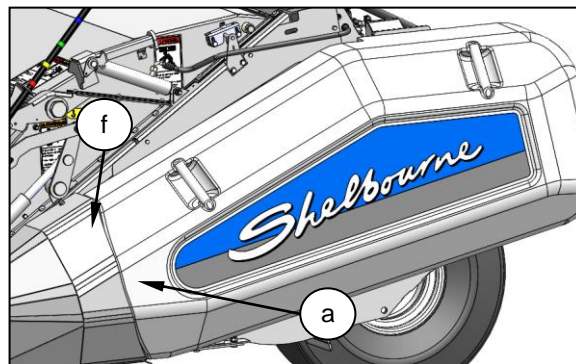

### 6.10.3 Demontáž pravého koncového krytu volnoběhu

Pro případné nastavování může být nutné sundat pravý koncový kryt volnoběhu (i). V takovém případě demontujte spojovací prvky (j a k) a zvedněte kryt.



### 6.10.4 Zpětná montáž pravého koncového krytu volnoběhu

Vraťte kryt (i) na stranu kombajnové hlavice. Pokud upevníte přední spojovací prvek (k) jako první, usnadní to montáž. Namontujte zpět zbývající spojovací prvky (j), kryt zajistěte.

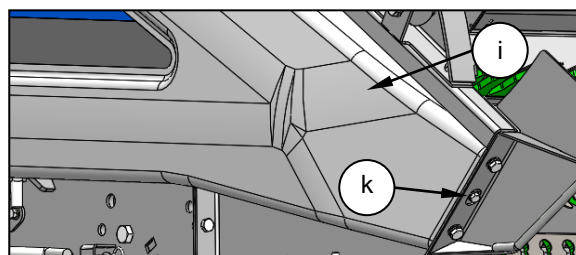

## 6.11 NASTAVENÍ VŮLE ŠNEKU

Před použitím, zejména pokud byla upravena adaptérová deska, je nutné zkontrolovat vůli šneku. Je nutné připojit kombajnovou hlavici ke kombajnu a spustit na zem.

 **Stroj zastavte a proveďte postup Bezpečného vypnutí.**

Otevřete kryt. K tomuto účelu uvolněte dvě upínací matice (a) směrem doleva a uvolněte přídržné tyče (b).

Pokud je namontován, otočte západku (v) doleva (doleva) a uvolněte kryt.

Na ručním čerpadle (d) otočte kohoutek (c) zcela doprava. Pomocí rukojeti (e) ručního čerpadla zcela kryt (f) zvedněte.

Zvedněte doraz kapoty (h) ze své podpěry (g), což umožní dosednutí dorazu do své pozice. Zkontrolujte, zda je doraz zcela spuštěn a zapojen do hydraulického pístu (i).

 **Použijte doraz kapoty.**

Zkontrolujte vůli spirálové dráhy šneku. Mezi spirálou a spodní částí žlabu šneku by měla být mezera 18 mm ( $\frac{3}{4}$ " a 5 mm ( $\frac{3}{16}$ " mezi spirálou šneku a zadní stěrkou.

Nastavte šnek rovnoměrně na obou koncích (a v místě spojení šneků u dvoudílných modelů šneků 42' a 36'), abyste dosáhli správné vůle po celé délce šneku. Oba koncové kryty musí být otevřené.

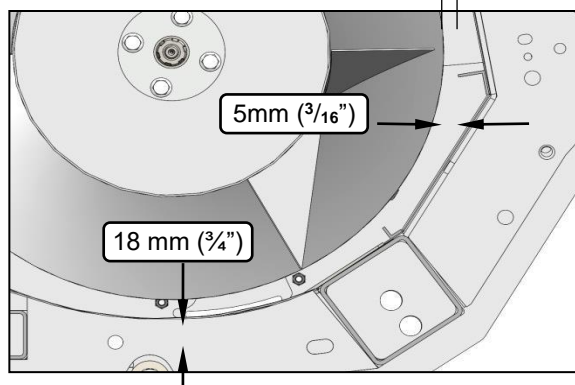
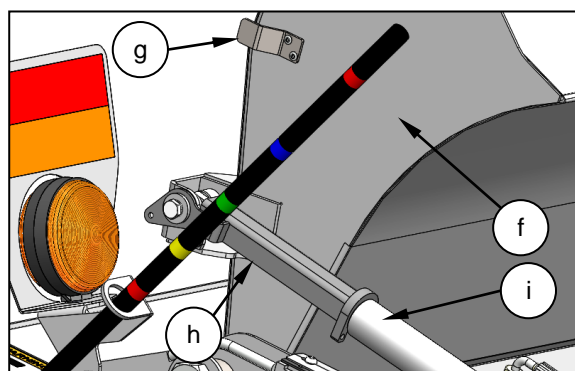
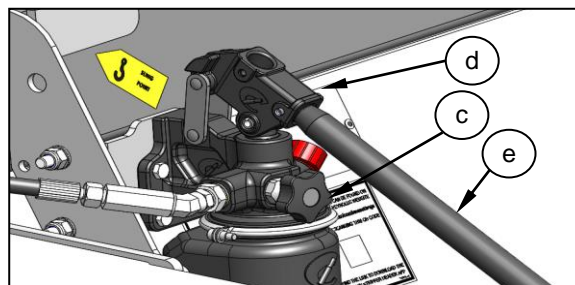
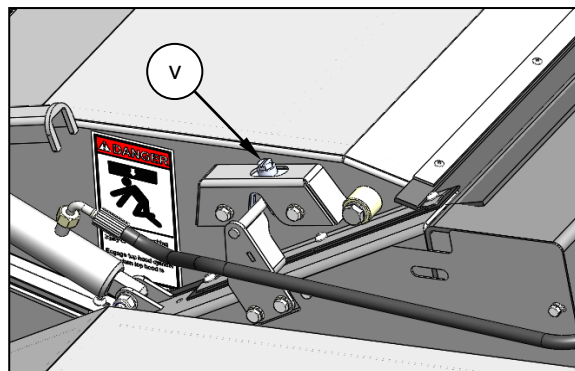
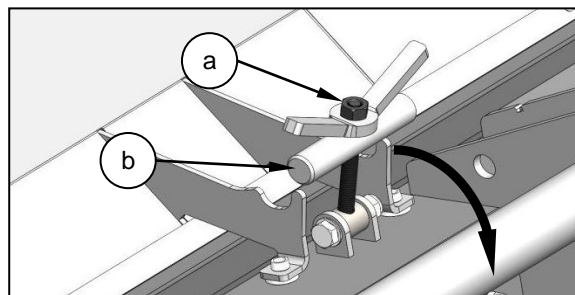

Na konci posuňte šnek vpřed nebo vzad, naviňte matice (h) podél regulátoru (i).

Chcete-li posunout šnek nahoru a dolů, nasadte matice (j) na stavěcí šrouby (k).

Může být nutné hnací řetěz šneku (l) napnout nebo uvolnit. Lehce uvolněte vřeteno volnoběhu (m), pak otočte maticí (n), abyste zvedli nebo spustili vodící kolo volnoběhu (o). Vřeteno volnoběhu (m) zcela dotáhněte a zkontrolujte, zda řetěz není příliš těsný.

Upravte šnek na druhém konci, ujistěte se, že jsou matice (h a j) zcela dotaženy.

Chcete-li nastavit šneky v místě jejich spojení u modelů 36' a 42', odstraňte zajišťovací šroub (p) a poté mírně povolte posuvné šrouby (q).

Chcete-li posunout šnek vpřed nebo vzad, držte stavěcí šrouby (r) a nasuňte na ně matice (s).

Chcete-li posunout šnek nahoru a dolů, držte stavěcí šroub (t) a navíjejte matice (u) nahoru/dolů.

Jakmile je šnek správně nastaven, vraťte zpět pojistný šroub (p). Může být nutné upravit mírně šnek, aby se otvor zarovnal. Dotáhněte posuvné šrouby (q) a zkontrolujte dotažení matic (s a u).

Zkontrolujte, zda je vůle mezi spirálami šneku a lopatkami a podavačem kombajnu a řetězy zdvihu kombajnu.

Namontujte zpět všechny kryty, poté snižte a zajistěte kryt.

## 6.12 PODPĚRA DEFLEKTORU PLODINY (POUZE MODEL 42')

Modely XCV42 mají centrální podpěru deflektoru plodiny, kterou je třeba po montáži kombajnové hlavičky na kombajn nastavit.

Zvedněte odhrnovačku kombajnovou hlavičkou tak, aby byly skluznice těsně nad zemí, a nastavte deflektor plodiny tak, aby byl ukazatel výšky ve žluté poloze; viz Část 8.2.4.



**Stroj zastavte a proveďte postup Bezpečného vypnutí.**

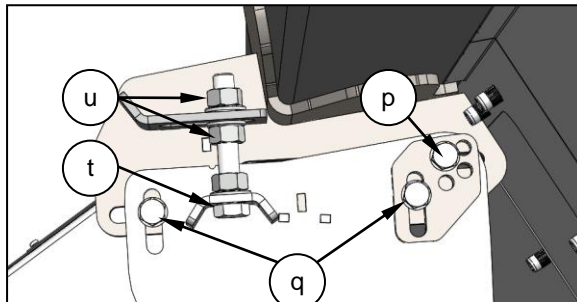
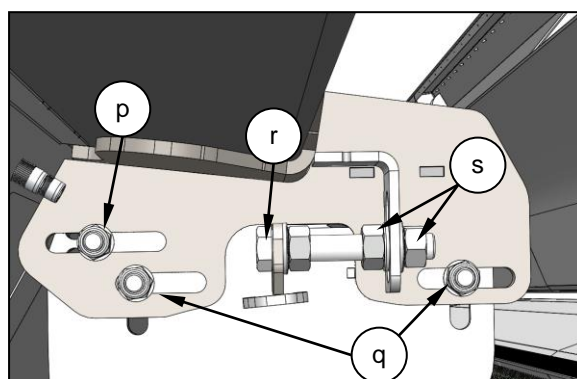
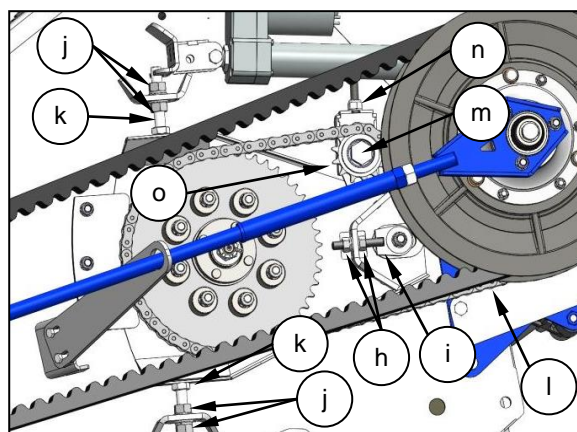

Před regulací vodícího ramene válce (a) umístěte zvedák pod deflektor (b), aby jej ve středu podepíral. Pak vyjměte zajišťovací šrouby (c) a mírně uvolněte posuvné šrouby (d). Nastavte zvedák tak, aby mezera mezi deflektorem plodiny (b) a kapotou (e) byla uprostřed stejná jako na koncích. Upravte vodící rameno válce (a) tak, aby spodní válec (f) stahoval spodní část podpěry (g). Znovu namontujte zajišťovací šrouby (c) do nejbližších vyrovnávacích otvorů a utáhněte posuvné šrouby (d).

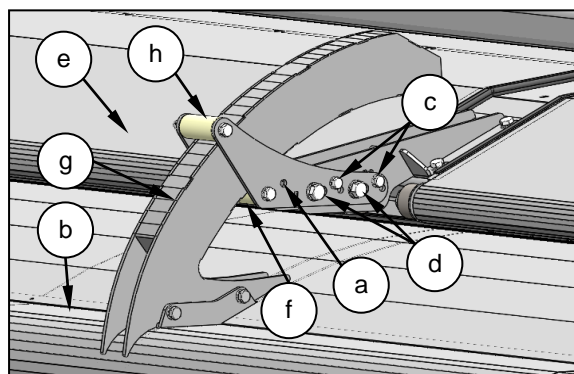

Odstraňte zvedák a poté zvedejte a spouštějte deflektor plodiny (b), aby spodní válec (f) udržel hmotnost deflektoru plodiny a horní válec (h) se ve všech polohách nedotýkal podpěry (g).



**Stroj zastavte a proveďte postup Bezpečného vypnutí.**



**Při kontrole podpěry deflektoru plodiny zatáhněte stopku deflektoru plodiny nebo deflektor podepřete.**

Když je deflektor plodiny zcela zvednutý, měl by se spodní válec (f) nacházet ve spodní části podpěry (g) a při úplném spuštění by se měl spodní válec (f) dotýkat konce podpěry (g). Upravte vodící rameno válce (a) vpřed nebo vzad, abyste toho dosáhli.

## 6.13 MONITOR

Montážní hlavice je dodávána se sadou monitoru a stavem kombajnu. Propojuje stav, který je již namontován na kombajnové hlavici.

Monitor a stav kombajnu by měl instalovat Váš prodejce společnosti Shelbourne.

### 6.13.1 Jednotka hlavy

Ujistěte se s obsluhou stroje, kam se má namontovat jednotka hlavy (a) v kabině. Jednotka hlavy nesmí bránit v kabině ve výhledu ani bránit použití ovladačů, ale musí být dobře viditelná a v dosahu sedadla operátora.

Při použití přísavky (j) je možné jednotku hlavy upevnit na čisté sklo nebo jiný neporézní povrch v kabině kombajnu. Pokud nepoužijete přísavku, nahlédněte do návodu k obsluze výrobce kombajnu nebo se obraťte na zástupce prodejce a zjistěte vhodné místo pro montáž jednotky hlavy.

Jednotka hlavy je vybavena volným přívodem s 12cestným konektorem „Qikmate“ (b) na přívodu spojovací skříň. Je dodávána s montážní sadou, která zahrnuje tyto díly.

- 1 x dlouhý držák (c)
- 1 x krátký držák (d)
- 3 x upínací knoflíky (e)
- 1 x krycí deska (f)
- 1 x montážní deska (g)
- 2 x samořezné šrouby (h)
- 1 x montážní podložka (i)
- 1 x přísavka (j)



### 6.13.2 Montáž jednotky hlavy

Montáž přístroje je určena k zajištění maximální flexibility při polohování jednotky hlavy, buď z pravé strany kabiny, z palubní desky nebo z pozice nad hlavou.

Zasuňte krycí desku do vrubu dlouhého držáku (zapadne pouze z jedné strany).

Sestavte oba držáky, montážní desku s upínacími knoflíky a namontujte na jednotku hlavy. Každý otočný bod na montážním držáku lze otočit a naklonit jednotku hlavy ve vztahu k montážní desce.



Dlouhý nebo krátký držák lze uchytit k jednotce hlavy, podle toho, který zajistí vhodnější orientaci. Umístěte montážní podložku pod montážní desku.

Jakmile určíte nastavení držáku, namontujte montážní desku do kabiny pomocí samořezných šroubů.

**⚠ Do rámu ROPS nebo FOPS nevrtejte.**

Pokud upevňujete montážní desku do plastu, např. na palubní desku nebo jiný díl v kabině, doporučujeme použít šrouby M4 s podložkou o větším průměru, abyste místo uchycení zpevnili.

Pokud použijete přísavku (j), našroubujte ji na montážní desku (g). Zkontrolujte, zda je montážní povrch čistý, umístěte přísavku na povrch a otočte západky pro zajištění. Montážní povrch musí být rovný, nepoužívejte tedy zakřivených částí skla kabiny. Majitel/obsluha je odpovědná za pravidelnou kontrolu, zda je přísavka stále namontovaná pevně, přísavka se po čase může uvolnit a je nutné ji znovu namontovat. Pokud nebude stroj používán déle než 48 hodin, přísavku sundejte, aby nedošlo k poškození monitoru, pokud se přísavka uvolní.

Nesnažte se upravit sestavu montážního držáku bez uvolnění upínacích knoflíků, jinak by došlo k poškození držáku.

### 6.13.3 Stav kombajnu

Existují dva různé stavy kombajnu, v závislosti na modelu kombajnové hlavičky.

Modely XCV mají stav s pravoúhloú spojovací skříň se čtyřmi kabely. K provozu aktuátoru variabilní rychlosti je nutné napájení s 15ampérovou pojistkou. 15ampérová pojistka se nachází na PCB ve spojovací skříňi.

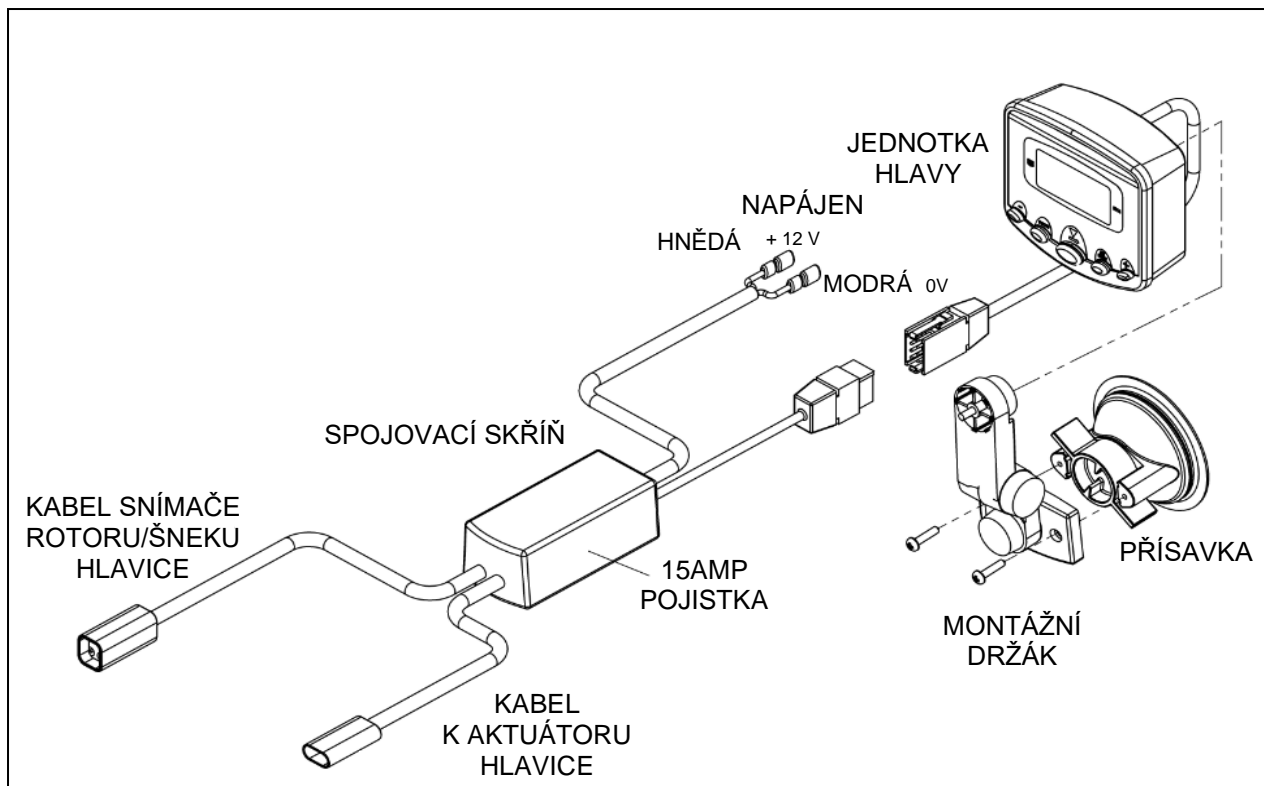

Modely XCS a XRS jsou dodávány se stavem, který má válcovou uzavřenou spojovací skříň s třemi kabely. V přívodním kabelu jsou dvě 2ampérové pojistky a chrání systém.

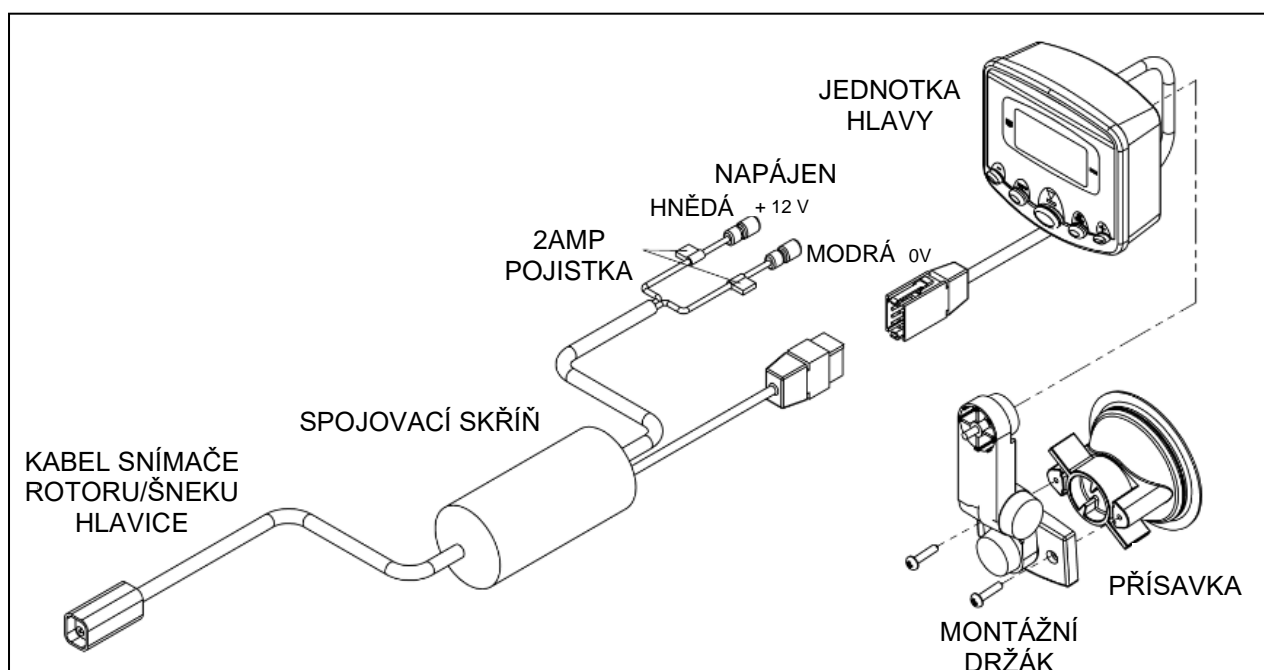

#### **6.13.4 Spojovací skříň**

Spojovací skříň není utěsněna. Musí být umístěna tam, kde bude chráněna před nadměrnou vlhkostí a špínou. Je obvykle umístěna na podlaze kabiny pod pravou konzolí.

#### **6.13.5 Napájení**

Monitor funguje s 12V stejnosměrným napájením.

Ved'te napájecí kabel zpět do spínaného bodu s pojistkou, např. vedlejší připojení, napájecí kabel (John Deere), zadní spínací spínač nebo pojistková skříň.

Zapojte hnědý drát napájecího kabelu do +12V. U modelů XCV, pokud není přívodní jištění známo, použijte držák pojistky s 15ampérovou pojistkou, abyste přívodní kabel chránili.

U některých modelů John Deere může být při spojování stavu XCV k napájení nutné připojení k trvalému +12V místo spínanému +12V vedení, aby bylo možné ovládat lineární aktuátor s proměnnou rychlostí.

Odběr proudu jednotky hlavy je nevýznamný, ale doporučujeme odpojit napájení, pokud budete kombajn skladovat.

Připojte 0V svorku (modrou) k uzemnění, karosérii nebo rámu. Zkontrolujte, zda je připojení karosérie na holý kov a že připojovací bod zajišťuje řádné uzemnění baterie.

#### **6.13.6 Vedení kabelu**

Ved'te kabely (dva na XCV, jeden na XCS/XRS) čistě ven z kabiny, dolů kombajnovým zdvihem do podavače. Kabely je obvykle možné vést přes přístupové otvory v podlaze kabiny a poté čistě zajistit. Aby mohl kabel projít menšími otvory, je možné dvoucestné nebo čtyřcestné konektory na konci kabelů sundat speciálním nástrojem.

Zkontrolujte, zda jsou kabely dostatečně prověšené, aby se zdvih kombajnu mohl zcela spustit a nepoškodil kabely, a že jsou kabely zajištěné a nikde neskřípnuté. Zkontrolujte, zda nejsou kabely v kontaktu s jakýmkoli dílem, který se zahřívá, když je kombajn v chodu, což by mohlo způsobit poškození.

Nechejte přibližně 300 mm (12") volného kabelu na levé straně podavače, abyste připojili konektory ke kombajnové hlavici.

Je pravděpodobné, že kabely budou delší, než je nutné. Přebytečný kabel čistě zatočte nahoru a zajistěte pod kabinou.

Všechny kabely v kabině upravte a zamezte zakopnutí o vyčnívající kabel. Kabely je možné vést pod rohožkami na podlaze a uvnitř lišt kabiny.



**Informace o prevenci nehod viz Část 2.11.**

Další informace o přípravě kombajnu získáte od společnosti Shelbourne.

**7.1 POŽADAVKY NA KOMBAJN**

Při použití kombajnové hlavice musí mít kombajn následující funkce (některé z těchto funkcí může mít již ve standardu).

1. Některé značky a modely kombajnů musí mít sadu pohonu hlavice pro kukuřici, protože u některých plodin a podmínek nebude běžný pohon hlavice žací lišty schopen přenášet dostatečný výkon. Sada pohonu hlavice pro kukuřici zvýší výkon, který bude mít kombajnová hlavice k dispozici.
2. Sledování ztráty zrna kombajnu, zejména na sítích
3. Odsinovač, konkávní nebo roštové záslepky, také i další jiné rošty/konkávky.
4. Světla v horních rozích kabiny pro práci v noci. Světla, která jsou namontována ve spodní části kabiny jsou určena k osvětlení přes běžnou lištu hlavice, ale kombajnová hlavice má deflektor plodiny a ten brání prostupu světla. Obsluha musí mít osvětlení před deflektorem plodiny tam, kde plodina vstupuje do hlavice.
5. Pro řešení vstupu stébel u polehlých plodin bude užitečná rezačka slámy.
6. Kombajnová hlavice má tendenci být těžší než běžné hlavice žací lišty, a proto u některých kombajnů může být nutný dodatečný nebo větší zvedací válec podavače.

**Je nutné zkontrolovat a provést následující úpravy:**

**7.2 SNÍŽENÍ RYCHLOSTI HLAVICE**

Kombajnová hlavice je těžší než většina typů běžných hlavic žacích lišt, proto se na kombajnu může spouštět velmi pomalu, pokud ji neupravíte.

Pokud je nastavena správně, hlavice se spustí pomalu k zemi bez bouchnutí skluznic. Při příliš rychlém spuštění může dojít k poškození hlavice.

Informace o snížení rychlosti hlavice uvádí CMOM.

**7.3 VÝBĚR HLAVICE KOMBAJNU**

Většina značek kombajnů automaticky nerozezná typ hlavice, a v takovém případě je nutné ručně zadat možnost sklizně zrna. Může být také nutné zadat ručně možnost cívky, jelikož kombajnová hlavice tuto hydraulickou funkci nepoužívá. U kombajnových hlavic XCS a XRS, pokud je kombajn vybaven podavačem s proměnlivou rychlostí, se ujistěte, že vybraný typ hlavice tuto funkci umožňuje. Při výběru hlavice nahlédněte do CMOM. Kombajny John Deere automaticky rozeznají typ hlavice, která je připojena, což určuje zapojení elektrického konektoru v multispojce. Obvykle je XCV identifikována jako *Pevná platforma*. XCS a XRS je identifikována jako *Obilná hlavice*, která umožní fungování podavače s proměnnou rychlostí.

### 7.3.1 Šířka hlavice

Šířka pásu kombajnové hlavice musí být nastavena na kombajnu pro automatické vedení, viz Rozměr C, v Části 3.2, informace o nastavení pracovní šířky a dráhy uvádí CMOM.

Na kombajnu John Deere, pokud je kombajnová hlavice identifikována jako *obilná hlavice*, je možné nastavit šířku hlavice pouze pomocí čísla řádku a šířky řádku. Provedte nastavení čísla řádku na 10, pak rozdělte šířku pásu 10 a získané číslo použijte jako šířku řádku, viz tabulka níže.

Model kombajnové hlavice	Šířka sběru		Počet řádků	Šířka řádku	
XCS32	9,636 m	31,61 ft	10	0,9636 m	37,94 in
XCS/XRS36	10,836 m	35,55 ft	10	1,0836 m	42,66 in
XCS42	12,636 m	41,45 ft	10	1,2636 m	49,75 in

### 7.4 PRACHOVÝ KRYT PŘEDNÍHO ZDVIHU KOMBAJNU

Ve většině situací lze prachové kryty (a a b) předního zdvihu kombajnu ponechat na místě. Pokud je nutné středovou část (a) prachového krytu zdvihu sundat, vnější boční deflektory (b) by měly zůstat na místě. Může být nutné přišroubovat nebo závitem uchytit horní část dvou bočních deflektorů tak, aby byly pevně uchyceny v přední části podavače.

Některé prachové kryty elevátoru může být nutné demontovat společně, jelikož jsou zabudovány do samotné adaptérové desky hlavice.

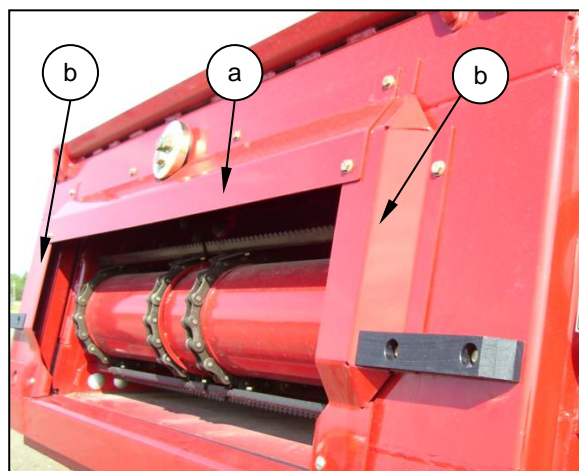

### 7.5 UMÍSTĚNÍ ŘETĚZU PŘEDNÍHO PODAVAČE

Obvykle by buben řetězu předního podavače kombajnu měl být ve spodní poloze, pokud je použit s kombajnovou hlavicí. Pro případné zlepšení podávání může být nutné zvednout buben řetězu předního podavače do horní polohy (kukuřice). Informace, jak to provést, naleznete v CMOM.

### 7.6 VYROVNÁNÍ HLAVICE

Hlavice by měla být paralelně s přední osou kombajnu. Pokud není, měli byste ji upravit podle CMOM, jelikož postup úpravy je stejný jako u běžné žací lišty. Nebo upravte pružiny adaptérové desky podle pokynů v Části 6.8.

## **7.7 UKAZATEL VÝŠKY HLAVICE**

Nastavte podle pokynů v CMOM.

## **7.8 KALIBROVÁNÍ ZAPOJENÍ HLAVICE**

U některých modelů kombajnů je možné kalibrovat zapojení pohonu hlavice tak, aby se vyčesávací rotor spouštěl hladce, tím se sníží pravděpodobnost poruchy smykového šroubu při spuštění. Informace, jak to provést, naleznete v CMOM.

## **7.9 NASTAVENÍ MLÁČICÍHO, TŘÍDICÍHO A ČISTICÍHO SYSTÉMU**

Jelikož u většiny plodin je u kombajnové hlavice menší vstup slámy, je obvykle nutné spustit buben a konkávu (běžnou) nebo rotor a rošty (otočné) s minimálními vůlemi, jelikož je plodiny k mlácení méně. U některých modelů kombajnů může být nutné také konkávu vystředit.

Informace o snížení vůle a resetu dorazů naleznete v CMOM.

Na podporu mlácení a třídění může být nutné použít záslepky, uzavírací desky nebo jiné konkávy/rošty v závislosti na modelu kombajnu a plodině. Chcete-li dosáhnout rovnoměrného rozložení materiálů v přípravném třídíči a na sítěch kombajnu, zejména u strojů s jedním rotorem, může být nutné namontovat uzavírací desky třídíče na jedné straně a demontovat všechny svahové desky, které omezují boční pohyb materiálu, a upravit deflektory.

Z důvodu vysoké koncentrace zrna a odřezků na sítěch při použití kombajnové hlavice bude obvykle kombajn pracovat se sítý více otevřenými a při vyšší rychlosti ventilátoru.

Informace o nastavení mlácení, třídění a čištění naleznete v CMOM.

Doporučené nastavení a konfigurace kombajnu jsou uvedeny v návodu pro kombajny s kombajnovou hlavicí společnosti Shelbourne.

## **7.10 MODEL KOMBAJNU**

Hnací systém kombajnové desky, adaptérová deska, hydraulická spojka a elektrická zástrčka jsou upraveny na míru pro konkrétní model kombajnu.

Pokud měníte model kombajnu, obraťte se na prodejce společnosti Shelbourne.

**Tato strana je ponechána prázdná úmyslně.**

**Informace o prevenci nehod viz Část 2.12.**

Jelikož kombajnová hlavice nepřivádí mnoho slámy do kombajnu, může se nastavení kombajnu lišit od běžné žací lišty.

Nastavení některých dílů kombajnové hlavice, regulace a nastavení pro různé oblíbené kombajny a různé plodiny uvádí návod pro nastavení kombajnu s hlavicí od společnosti Shelbourne. Návod je k dispozici jako aplikace, kterou lze stáhnout v odkazu níže [www.shelbourne.com/combinesettings](http://www.shelbourne.com/combinesettings) nebo naskenováním QR kódu níže. Tištěné kopie jsou k dispozici u Vašeho prodejce společnosti Shelbourne.



Není praktické uvádět nastavení pro každou plodinu a jednotlivé podmínky na různém typu půdy a při různém počasí, proto jsou nastavení uvedena v návodu pro nastavení kombajnu společnosti Shelbourne jako počáteční a použijí se jako výchozí bod.

Pro další informace se obraťte na prodejce společnosti Shelbourne.

Podrobnosti k nastavení na poli jsou uvedeny pouze pro kombajnovou hlavicí. Postupy nastavení kombajnu uvádí CMOM.

**8.1 NASTAVENÍ V POLI****8.1.1 Značkovače plodiny**

Značkovače jsou fixní, tyčové, určené jako vizuální pomůcka s cílem zajistit sklizeň na plnou šířku hlavice. Jsou upevněny v optimální poloze a tedy nevyžadují regulaci.

**8.1.2 Výška hlavice**

Výška hlavice je upravena z kabiny kombajnu operátorem pomocí ovládní výšky hlavice kombajnu.

**8.1.3 Deflektor plodiny**

Deflektor plodiny je upraven hydraulicky operátorem z kabiny kombajnu pomocí běžného ovladače pro zvednutí/spuštění cívky hlavice nebo pohybu vpřed/vzad v závislosti na modelu kombajnu nebo stáří kombajnové hlavice.

Všechny značky kombajnů a modely kombajnové hlavice používají cívku kombajnu ke zvednutí deflektoru plodiny a spuštění cívky ke spuštění deflektoru plodiny kromě těch uvedených v tabulce níže.

Značka kombajnu	Kombajnová hlavice		Funkce cívky kombajnu	
	Modely	Rok	Zvednutí deflektoru plodiny	Spuštění deflektoru plodiny
John Deere	XCS	2021 a dále	Cívka vzad	Cívka vpřed
John Deere	XRS	2023 a dále	Cívka vzad	Cívka vpřed
Claas	All	2021 a dále	Cívka vpřed	Cívka vzad

Polohu deflektoru plodiny zobrazuje barevně značená tyč ukazatele.

#### 8.1.4 Rychlost vyčesávacího rotoru

Rychlost otáčení vyčesávacího rotoru u modelů XCV je proměnlivá, mezi přibližně 430 a 830 otáčkami. Nastavuje se elektricky z kabiny s monitorem. Rychlost je možné kdykoli zvýšit nebo snížit během práce na poli podle stavu plodiny jednoduchým stisknutím tlačítka + (a) pro navýšení rychlosti rotoru nebo tlačítka - (b) pro snížení rychlosti rotoru.

**POZN.:** Aktuátor, který upravuje rychlost tu modelů XCV nemá koncové spínače; proto tedy, pokud se rychlost rotoru nezmění ve lhůtě 3 sekund, výstup se vypne a zůstane vypnutý, dokud tlačítko +/- neuvolníte a znovu nestisknete. Cílem je zabránit poškození obvodu/aktuátoru, jakmile je dosažen limit.

Stroje XCS a XRS mají fixní uložení pohonu, rychlost vyčesávacího rotoru je možné nastavit na různé rychlosti změnou kombinací kladek nebo změnou rychlosti hnací hřídele hlavice kombajnu u kombajnů vybavených podavačem s proměnlivou rychlostí. Podrobnosti o úpravě rychlosti rotorů u strojů XCS a XRS uvádí Část 9.4.

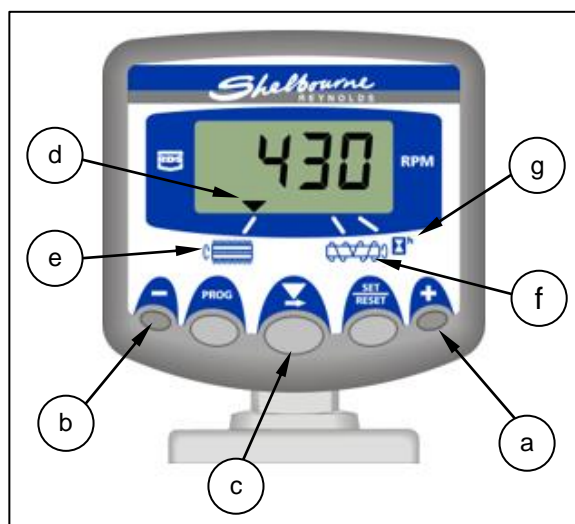

#### 8.1.5 Monitor

Monitor zobrazí rychlost otáčení vyčesávacího rotoru a šneku a také provozní dobu.

Stisknutím a uvolněním tlačítka volby kanálu ▼ (c) se displej posune, ukazatel kanálu (d) zvýrazní právě zobrazený kanál, rychlost rotoru (e), rychlost šneku (f) a provozní dobu (g). Provozní doba je zobrazena na dobu 10 sekund, než se displej vrátí k rychlosti rotoru.

Monitor je vybaven zvukovým alarmem. S poklesem rychlosti rotoru nebo šneku z důvodu přetížení nebo zablokování zazní alarm, upozorňující řidiče, aby hlavici zpomalil, zastavil nebo zvedl. Alarm rotoru vydává přerušovaný zvuk, zatímco alarm šneku vydává souvislý tón. Ukazatel kanálu bude automaticky hlásit, zda má rotor nebo šnek sníženou rychlost během provozu a displej bude blikat a ukazovat příslušnou rychlost.

Alarm bude nadále znít, dokud nebude obnovena správná rychlost, nebo nestisknete tlačítko **PROG**, ▼ **NASTAVENÍ** / **RESET** .

### Alarm rychlosti šneku

Rychlost šneku je sledována a upozorní řidiče, pokud je šnek zablokován. Rychlost pro alarm je ze závodu nastavena na 100 otáček.

### Alarm rychlosti rotoru

Sledování rychlosti rotoru umožňuje řidiči měřit úsilí, které rotor musí vynaložit pro sklizeň plodiny. Správným nastavením zvukového alarmu rychlosti je možné zabránit smyku smykového šroubu omezovače momentu.

Hodnota alarmu rychlosti rotoru je nastavována poloautomaticky (funkce automatického nastavení) pomocí procentní hodnoty, ta je ze závodu na 8 %, proto se ozve alarm, pokud rychlost rotoru klesne o 8 % z automaticky nastavené hodnoty.

#### 8.1.6 Automatické nastavení alarmu rychlosti rotoru

Alarm rychlosti rotoru musí být automaticky nastaven vždy, kdy se změní rychlost vyčesávacího rotoru. Mělo by to být provedeno, když je stroj v chodu, mimo plodinu. Postupujte následovně:

1. STISKNĚTE ▼ tlačítko a vyberte kanál rychlosti rotoru.
2. Rotor nechejte v chodu při běžné rychlosti bez zatížení (nepracuje), STISKNĚTE a DRŽTE tlačítko **NASTAVENÍ** / **RESET** na 5 sekund.
3. Displej pak zobrazí „**AUTO**“ a spustí automatickou kalibraci.
4. UVOLNĚTE tlačítko **NASTAVENÍ** / **RESET** .
5. VYČKEJTE 5 sekund. Displej pak zobrazí „**HOTOVO**“. Příklad pak vypočítá příslušnou rychlost pro alarm a uloží do paměti.

**POZN.:** Pokud změníte rychlost rotoru, je nutné opakovat výše uvedené kroky, aby se automaticky kalibrovala rychlost alarmu rotoru.

#### 8.1.7 Nastavení procentního propadu alarmu rychlosti rotoru

Pokud se po automatickém nastavení alarmových otáček smykový šroub přeruší dříve, než zazní zvukový alarm, je varovná hodnota otáček příliš nízká. Lze ji změnit snížením čísla procentního propadu rychlosti rotoru. Provedte následovně:

Výchozí tovární nastavení je 8 %. Rozsah: 0 až 30 %.

1. STISKNĚTE ▼ tlačítko a vyberte kanál rychlosti rotoru.
2. STISKNĚTE a DRŽTE tlačítko **PROG** na 3 sekundy a zobrazí se % aktuálního továrního nastavení.

3. Nadále DRŽTE tlačítko a STISKNĚTE ▼ pro volbu změny čísla.
4. DRŽTE ▼, chcete-li změnit vybrané číslo.
5. UVOLNĚTE ▼, chcete-li vybrat další číslo a opakujte postup výše, jinak jednoduše uvolněte obě tlačítka. Přístroj se pak vrátí do běžného režimu displeje.

### 8.1.8 Ruční nastavení rychlosti alarmu rotoru

Rychlost alarmu rotoru je možné také nastavit ručně, následovně:

Rotor musí být zastaven.

1. STISKNĚTE ▼ tlačítko a vyberte příslušný kanál pro program.
2. STISKNĚTE a DRŽTE tlačítko **NASTAVENÍ**  
**RESET** na 3 sekundy a zobrazí se aktuální rychlost alarmu pro daný kanál.
3. Nadále DRŽTE tlačítko **NASTAVENÍ**  
**RESET** a STISKNĚTE ▼ pro volbu změny čísla.
4. DRŽTE ▼, chcete-li změnit vybrané číslo.
5. UVOLNĚTE ▼, chcete-li vybrat další číslo a opakujte postup výše, jinak jednoduše uvolněte obě tlačítka, a displej se vrátí do normálního režimu.

### 8.1.9 Testování alarmů

Alarmy je možné testovat spuštěním kombajnu/hlavice při plné rychlosti motoru a pak snižováním otáček motoru kombajnu. Jakmile rychlost rotoru a šneku klesne pod limit, zazní oba zvukové alarmy a budou zobrazeny i vizuálně, viz Část 8.1.5. Funkci alarmu byste měli kontrolovat denně.

### 8.1.10 Pracovní doba

Pracovní dobu je možné vynulovat následovně.

1. STISKNĚTE ▼ tlačítko a vyberte  kanál, abyste zobrazili pracovní dobu.
2. STISKNĚTE a DRŽTE tlačítko **NASTAVENÍ**  
**RESET** na 5 sekund, dokud nezazní pípnutí.
3. Displej se resetuje na **0.0**.



### 8.1.11 Reset zapnutí

“ProG” na displeji hlásí, že paměť přístroje byla narušena. Můžete se pokusit o „Reset zapnutí“.

1. Vypněte napájení.
2. STISKNĚTE a DRŽTE tři středová tlačítka (**PROG**, , **NASTAVENÍ** / **RESET**) a zapněte napájení.

Pokud se přístroj umí obnovit sám, provede krátké vlastní testování a vrátí se na běžný displej. Pokud ne, je nutné přístroj vrátit do servisu nebo jej vyměnit.

**POZN.:** Všechna nastavení alarmů se resetují na hodnoty továrního nastavení.

## 8.2 SKLIZEŇ POMOCÍ KOMBAJNOVÉ HLAVICE

Abyste získali optimální výkon z kombajnové hlavice, obsluha musí provést tyto postupy a kontroly provozu:

Ujistěte se, že jsou provedeny všechny potřebné postupy pro přípravu k použití, jak je uvedeno v tomto návodu.

Nastavte kombajn s kombajnovou hlavicí společnosti podle návodu k nastavení kombajnu a hlavice společnosti Shelbourne pro konkrétní sklízenou plodinu.

### 8.2.1 Zapojení pohonu

Aby smykový šroub hřídele PTO nesklouzl při zapojování pohonu hlavice, postupujte následovně:

- Spusťte motor kombajnu na volnoběh.
- Pokud je zapojení hlavice ruční, zapojte buben kombajnu a lehce použijte páku pro zapojení kombajnové hlavice, zamezte škusnutí pohonu.
- Pokud je kombajn vybaven elektrickou nebo hydro-elektrickou spojkou, pohon hlavice by měl být zapojen před separátor, díky čemuž se separátor kombajnu a hlavice zapojí naráz, což sníží škusnutí v pohonu hlavice.
- Zvyšte rychlost motoru kombajnu na pracovní otáčky.

### 8.2.2 Nastavení rychlosti vyčesávacího rotoru

Minimální rychlost by měla být vybrána tak, abyste zajistili, že budou všechna zrna/semena z plodiny získána. Následně plodiny, které se nesnadno mlátí, vyžadují vyšší rychlost rotoru a naopak.

Plodiny, které mají tendenci se navíjet, jako len, mohou vyžadovat vyšší rychlost rotoru, aby nedošlo k jejich navinutí na rotor.

Není nutné spouštět rotor rychleji, než jak je nutné pro sklizeň plodiny, jelikož to pouze způsobí vyšší příjem slámy stroje a tím se sníží životnost sklízecích prvků.

### 8.2.3 Rychlost šneku

Provozní rychlost šneku by měla být mezi 150-200 otáčkami. Je důležité, aby rychlost nepřekročila 200 otáček za minutu, jelikož hrozí poškození.

### 8.2.4 Deflektor plodiny

Deflektor plodiny je obvykle nastavován jako první a poté se nastaví výška hlavice podle něj.

Nastavení deflektoru plodiny je důležité nastavení, abyste zajistili optimální výkon kombajnové hlavice.

Při správném nastavení (spolu s výškou hlavice) u vzrostlé plodiny by měl nos deflektoru plodiny ohýbat plodinu pod něj, vrchol plodiny by měl být 100 mm pod vrchol nosu, a mělo by tak vznikat utěsnění mezi plodinou a spodním okrajem deflektoru plodiny.

Při správném nastavení u polehlé plodiny by čelní nos deflektoru plodiny přejet vrchol plodiny, s cílem nestlačit plodinu ještě více dolů, ale s cílem uzavřít mezeru v přední části, aby nedošlo ke ztrátě zrna.

Při sklizni polehlé a vzrostlé plodiny v jednom kroku spustíte deflektor plodiny, abyste pokryli polehlou plodinu a budete tak stláčet vzrostlou plodinu, aby byla také polehlá.

Ukazatel výšky, na levé nebo pravé straně, pomůže obsluze nastavit deflektor plodiny do nejlepší pozice pro různý stav plodiny tak, jak je uvedeno níže.

	BARVA	PLODINA
a	Horní červená (zcela dole)	Polehlá plodina (tráva, jetel)
b	Modrá	Polehlá plodina
c	Zelená	Nízká plodina
d	Žlutá	Normální chod
e	Spodní červená	Velmi vysoká plodina
f	Nad spodní červenou (zcela nahoru)	Pouze servis

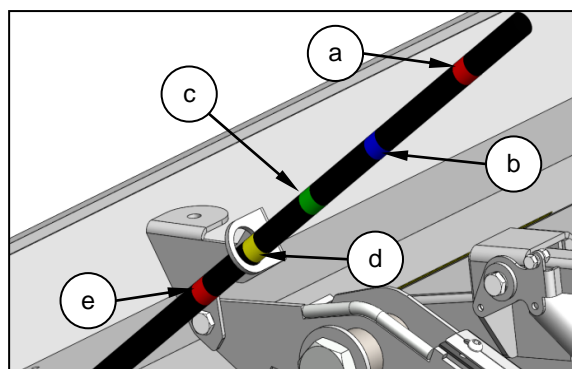

### 8.2.5 Nastavení výšky hlavice

Výšku hlavice je nutné upravovat průběžně podle výšky plodiny s tím, jak stroj projíždí polem.

Při správném nastavení u vzrostlé plodiny by vrchol plodiny měl být přibližně zarovnan s vrcholem na 100 mm pod vrcholem deflektoru plodiny.

Při práci na polehlé plodiny by hlavice měla pružně kopírovat obrysy půdy pomocí skluznic hlavice a plovoucího systému hlavice kombajnu. Nevyvíjejte na skluznice příliš mnoho síly, jelikož by se skluznice zapustily do země.

Při sklizni nízké plodiny může být nutné skluznice zvednout, viz Část 6.5, aby mohl vyčesávací rotor pracovat blízko u země, aniž by se skluznice zapustily do půdy. Je zde však vyšší riziko poškození rotoru při kontaktu se zemí.

Cílem je vést rotor co nejvýše, jak je možné, aby byl příjem slámy co nejnižší, ale musí být dostatečně nízko na to, aby zvedal a sklízel hlavice, které mohou být upevněny na stonku dole v plodině, například ohnuté stonky. Ujistěte se, že deflektor plodiny nastaven tak, aby bylo zachováno utěsnění mezi plodinou a spodní hranou deflektoru plodiny.

### 8.2.6 Rychlost jízdy vpřed

Kombajnová hlavice může jet velmi rychle vpřed díky svému rotačnímu fungování, na rozdíl od běžné řezací lišty.

Rychlost vpřed závisí na následujícím:

1. Zralost plodiny
2. Míra vlhkosti
3. Vzrostlá nebo polehlá plodina
4. Rovnost pole
5. Dostupnost výkonu pro napájení rotoru
6. Kapacita kombajnu
7. Výnos plodiny

Běžné provozní rychlosti u vzrostlé plodiny by měly být mezi 4 - 12 km/h (2.5 - 7.5 mph). U polehlé plodiny může být rychlost nižší.

### 8.2.7 Sklizeň vzorku

Sklidte přibližně 50 metrů plodiny při pohodlné rychlosti jízdy vpřed.

Poté stroj zastavte a zkontrolujte sklizenou plodinu:

- Zkontrolujte, zda jsou všechna zrna z hlavy sklizena
- Zkontrolujte, zda v plodině nezůstaly žádné hlavice neskližené.

**POZN.:** Kombajnová hlavice nevyrovná ztráty před sklizní.

- Zkontrolujte ztráty síta kombajnu a pásu slámy nebo rotoru.

**POZN.:** Neprovádějte to za kombajnem, který právě zastavil. Kontrolu proveďte v místě, které bylo sklíženo průběžně, kudy kombajn projížděl.

- Zkontrolujte ztráty hlavice:

**POZN.:** Opět neprovádějte kontrolu tam, kde stroj právě zastavil. Snadnou kontrolu provedete odcouváním kombajnu z plodiny. Podívejte se na místo 2-3 metry dozadu od místa zastavení hlavice, ale ještě než tam, kde síta kombajnu odfoukla nežádoucí materiál.

- Zkontrolujte vzorek zrna, zda je čisté a neporušené.

Upravte kombajn a hlavici pro správné výsledky a kontroly opakujte, dokud výsledky nebudou uspokojivé.

Resetujte alarm monitoru, pokud byla změněna rychlost vyčesávacího rotoru.

## **8.3 UŽITEČNÉ TIPY PRO SKLIZEŇ**

### **8.3.1 Během provozu**

Při provozu stroje na poli je důležité správné nastavení výšky deflektoru plodiny kombajnové hlavice a hlavice podle plodiny, která se na poli různě mění. To znamená, že obsluha musí hlavici a deflektor plodiny průběžně podle plodiny zvedat a spouštět. Pokud je plodina rovnoměrná, jsou nutné jen mírné úpravy. Pokud je plodina velmi nerovnoměrná, pak musí obsluha hlavici upravovat podle stavu mnohem častěji. Použijte monitory ztráty zrna kombajnu, abyste stanovili rychlost jízdy vpřed, pokud pole není příliš hrubé nebo pokud není požadavek na výkon vyčesávacího rotoru vysoký. Může to nastat v případě nezralé nebo vlhké plodiny, což by měl hlásit na monitoru zvukový alarm, než se smykový šroub posune.

### **8.3.2 Polehlá plodina**

Při sklizení polehlé plodiny bude nutné použít rotor co nejbližší k zemi, ale bez nabírání půdy. Toho je možné dosáhnout použitím hlavice na skluznicích. Při správném nastavení skluznice brání kontaktu rotoru s půdou. Aby byly ztráty hlavice minimální, může být vhodné u suché polehlé plodiny (ne rýže) provést sklizeň napříč nebo směrem k polehlé plodině. Ztráty budou vyšší, pokud budete sklízet ve směru polehnutí, jelikož rotor nebude schopen zvedat hlavy plodiny ze země. Při sklizení vzrostlé plodiny, kde jsou malá místa polehlé plodiny, např. na souvrati, je možné tato místa sklízet ve směru polehnutí, pokud je hlavice a deflektor plodiny dostatečně nízko.

Při práci na polehlé plodině bude rychlost jízdy vpřed omezena z důvodu vysokého příjmu slámy a většímu požadavku na výkon rotoru.

### **8.3.3 Polehlá a vzrostlá plodina**

Může nastat situace, kdy je nutné sklízet polehlou i vzrostlou plodinu. V takové situaci byste měli hlavici spustit tak, aby zvedala polehlou plodinu, a následkem toho by se vzrostlá plodina stlačela dolů.

### 8.3.4 Zvukový alarm monitoru

Při použití stroje si můžete všimnout, že výkon nutný k pohánění rotoru závisí zejména na rychlosti jízdy vpřed a výšce rotoru od země.

- tj. Čím blíže je rotor k zemi, tím větší je požadavek na výkon, a rychlost rotoru se tedy sníží.  
Čím větší je rychlost jízdy vpřed, tím větší je požadavek na výkon, a rychlost rotoru se tedy sníží.

Pokud se před zvukovým signálem smykový šroub přeruší, měla by se výstražná hodnota otáček změnit, viz Část 8.1.6 a 8.1.7.

Hodnota nastavení je určena podle provozu stroje při práci a postupně zvyšujte rychlost jízdy vpřed, sledujte otáčky rotoru, dokud nesjede smykový šroub nebo nedojde k přetížení kombajnu a rychlost výstupní hřídele neklesne.

### 8.4 UVOLNĚNÍ ŠNEKU

Šnek se může zablokovat, což může být dáno cizím předmětem, slabým podáváním do elevátoru kombajnu, nesprávně nastaveným šnekem nebo vhodnými podmínkami sklizně. Pokud se šnek zablokuje, uvolní se kluzná spojka šneku, nebo sjede kluzný šroub hřídele PTO. V každém případě se ozve zvukový alarm a na monitoru se objeví 0. Bude také slyšet prokluz kluzné spojky šneku. Pokud bude docházet k průběžnému prokluzu kluzné spojky šneku, může to poškodit stroj a vést ke vzniku požáru.

Pokud je šnek zablokovaný, zastavte pohyb vpřed, odpojte pohon hlavice a snižte rychlost motoru kombajnu na volnoběh. Pokud došlo k poruše kluzného šroubu, je nutné jej vyměnit, viz Část 8.6. Může být nutné uvolnit zablokování pomocí zpětného chodu šneku. K tomuto účelu zapojte zpětný chod pohonu hlavice kombajnu, viz CMOM. Spusťte hlavicí do zpětného chodu na několik sekund a zpětný chod pohonu hlavice pak vypněte. Spusťte pohon hlavice, spusťte hlavicí a sledujte, zda se zablokování uvolnilo.

Pokud se šnek zablokuje znovu, může to být dáno cizím tělesem nebo velkým množstvím podávaného materiálu. V takovém případě spusťte pohon hlavice ve zpětném chodu na několik sekund.

 **Hrozí zahřívání a možný vznik požáru, pokud necháte kluznou spojku příliš nadměrně prokluzovat.**

 **Zcela spusťte kombajnovou hlavicí na zem.**

 **Stroj zastavte a proveďte postup Bezpečného vypnutí.**

Zvedněte kryt.

 **Použijte doraz kapoty.**

Odstraňte cizí předmět nebo nadměrné množství materiálu, můžete možná rozvolnit materiál ve žlabu šneku.

Spusťte kryt a spusťte hlavici, pokud se šnek znovu zablokuje, postupujte postup výše, jelikož ve šneku může být další cizí těleso nebo ucpaný materiál.

Než budete pokračovat ve sklizni, zkontrolujte šnek, žlab šneku a elevátor kombajnu, zda nejsou poškozené. Může být nutné upravit vůli šneku.

 **Kryt uzavřete a zajistěte.**

## 8.5 ODBLOKOVÁNÍ ROTORU

Rotor se může zablokovat, pokud se na něj navinou cizí předměty, jako jsou dráty, nebo zachytí velký cizí předmět. Pokud se rotor zablokuje, hnací řemen rotoru sklouzne nebo sjede kluzný šroub hřídele PTO. V každém případě se ozve zvukový alarm a na monitoru se objeví 0.

Zastavte pohyb vpřed, odpojte pohon hlavice a snižte rychlost motoru kombajnu na volnoběh. Pokud došlo k poruše kluzného šroubu, je nutné jej vyměnit, viz Část 8.6.

Hlavici zcela zvedněte.

 **Stroj zastavte a proveďte postup Bezpečného vypnutí.**

 **Zapojte zámek válce podavače kombajnu.**

Odpojte hřídel PTO z kombajnu.

Zkontrolujte vyčesávací rotor a odstraňte jakýkoli materiál nebo cizí předměty, které se zamotaly nebo zablokovaly v rotoru.

Zkontrolujte rotor, vyčesávací hroty a deflektor plodiny, zda nejsou poškozené, pak narovnejte nebo vyměňte ohnuté nebo zlomené vyčesávací hroty, viz Část 9.5. Pokud je vyčesávací rotor nebo jakékoli panely jsou ohnuté, může být nutné je vyměnit. Obráťte se na prodejce společnosti Shelbourne.

Vyjměte zámek válce podavače a spusťte hlavici k zemi a zvedněte kryt.

 **Použijte doraz kapoty.**

Odstraňte všechny cizí předměty, které se mohly dostat do žlabu šneku.

Spusťte kryt a znovu zapojte hřídel PTO.

 **Kryt uzavřete a zajistěte, namontujte zpět všechny kryty.**

Spusťte hlavici. Pokud hlavice má hlučný chod, nebo nadměrně vibruje, zastavte ji a obraťte se na prodejce společnosti Shelbourne.

## 8.6 VÝMĚNA SMYKOVÉHO ŠROUBU

Hnací systém kombajnové hlavice je chráněn před přetížením a následným poškozením smykovým šroubem, který se nachází na konci hlavice vstupní PTO hřídele.

Jakmile se smykový šroub porouchá, dojde ke ztrátě pohonu jak na šneku, tak u rotoru, a monitor zobrazí 0 u kanálu šneku i rotoru a zazní zvukový signál, pokud byl dosažen rychlostní limit alarmu. Pokud je následně smykový šroub při spuštění narušen, alarm nemusí zaznít.

Pokud dojde k poruše smykového šroubu, je nutné jej vyměnit. Používejte pouze originální smykové šrouby společnosti Shelbourne, číslo dílu BLTA10384.

**⚠ Stroj zastavte a proveďte postup Bezpečného vypnutí.**

Než vyměníte smykový šroub, ujistěte se o důvodu jeho poruchy, zkontrolujte stroj a vyčistěte dle potřeby případné ucpání.

Náhradní smykové šrouby jsou uloženy v zadní části hlavního rámu na levé straně, přímo nad PTO hřídelí.

Odpojte levý kryt POT, který drží řetěz (b) z hlavice. Zvedněte páku (c) a odpojte obě spony (h) a sesuňte kryt vstupního připojení (IIC) (d) hřídele PTO (e), abyste získali přístup ke spojkce smykového šroubu PTO (f).

Odstraňte všechny zbytky rozbitého smykového šroubu, zarovnejte obě poloviny spojky smykového hřídele PTO (f) a namontujte nový smykový šroub (a), pojistnou matici znovu dotáhněte.

Znovu nasadte kryt IIC (d), umístěte jej do montážní desky (g). Umístěte obě spony (h) do drážky na montážní desce (g) a nad střed páky (c), abyste zajistili kryt na svém místě.

Znovu připojte levý kryt POT, který drží řetěz (b) k hlavici.

**⚠ Vraťte všechny kryty, které byly demontovány během výměny kluzného šroubu.**

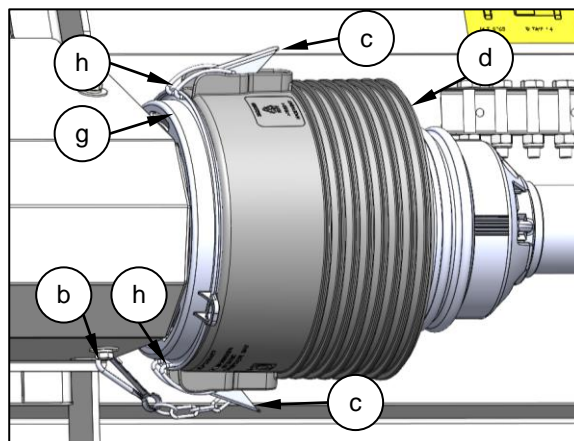
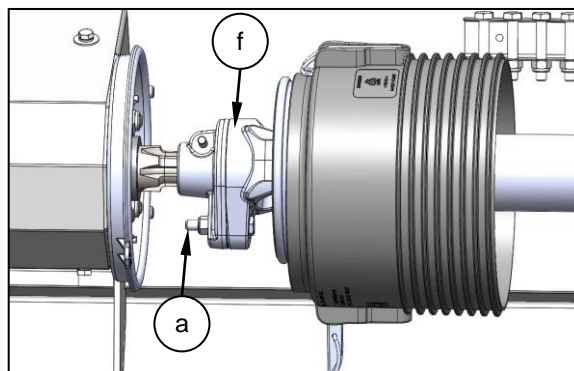
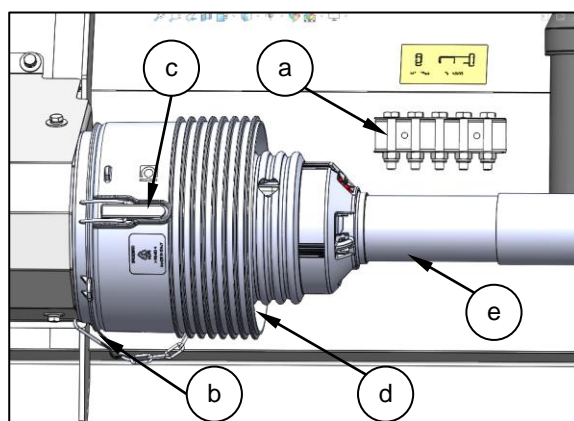

## 8.7 PŘEPRAVA HLAVICE



### Informace o prevenci nehod viz Část 2.14.

V závislosti na místních zákonech a silničních pravidlech, lze kombajnovou hlavici přepravovat buď na kombajnu nebo na vleku, který společnost Shelbourne schválila.

Před jízdou na dálnici zcela zajistěte kryty, hřídele PTO, hydraulické spoje a další díly a zvedněte kolečkové chodáky.

Před jízdou po dálnici z ní očistěte všechny nečistoty/prach.

### 8.7.1 Přeprava na kombajnu

Při jízdě s kombajnovou hlavicí po dálnici a dalších veřejných cestách a místech je nutné dodržovat silniční předpisy. Dodržujte maximální povolenou šířku pro přepravu po silniční přepravu a ujistěte se, že jsou všechna potřebná světla, značení, výstražné signály a kryty namontovány a čisté, viditelné a zcela funkční.

Aby nedošlo k poškození deflektoru zcela deflektor plodiny zvedněte a a zajistěte bezpečnostní doraz deflektoru plodiny. Odpojte hydraulické spoje a hřídel PTO z kombajnu při jízdě na dálnici, aby nedošlo k nechtěnému spuštění.

Zajistěte adaptérovou desku a ujistěte se, že je hlavice pevně připevněna ke kombajnu.

Jízda s kombajnem je povolena výhradně obsluze. Nedovolte, aby na kombajnu nebo hlavici kdokoli jezdil.

Rychlost jízdy by měla být taková, abyste vždy měli kontrolu nad stabilitou stroje.

Při jízdě po dálnici použijte blinkry, pokud jejich použití nezakazuje zákon. Upravte světla tak, aby je ostatní účastníci silničního provozu dobře viděli.

Dodržujte všechna doporučení v CMOM pro přepravu kombajnové hlavice.

### 8.7.2 Přeprava na vleku

Při přepravě kombajnové hlavice na vleku použijte vlek schválený společností Shelbourne a používejte tažné vozidlo s vhodnou kapacitou, viz Část 4.3.

Ujistěte se, že je hlavice uložena správně a zajištěna na vleku, než ji z kombajnu budete demontovat, viz Část 4.3. Zcela spusťte deflektor plodiny dolů.

Zkontrolujte, zda jsou všechny brzdové systémy a systémy osvětlení na kombajnu nebo tažném vozidle zcela v provozuschopném stavu a že je možné je zcela a správně ovládat.

Při vlečení s kombajnovou hlavicí po dálnici je nutné dodržovat silniční předpisy pro dálnici.

Na hrubém nebo nerovném nebo nakloněném povrchu snižte rychlost.

Dodržujte všechna doporučení v návodu pro použití výrobce vleku pro přepravu kombajnové hlavice.



## 8.8 TABULKA ŘEŠENÍ POTÍŽÍ

PROBLÉM	PŘÍČINA	NÁPRAVA
Zrno zůstává ve vyčesaných hlavách.	Rychlost otáčení rotoru příliš nízká.	Zvyšte rychlost rotoru (viz Část 8.1.4).
	Vyčesávací prvky opotřebené nebo vadné.	Prvky zkontrolujte, podle potřeby vyměňte. (viz Část 9.5.2. a 9.5.3).
	Rotor příliš vysoko při sklizni plodiny.	Snižte šnek.
	Deflektor plodiny příliš nízko, tlačí plodinu mimo vyčesávací rotor.	Zvedněte deflektor plodiny.
	Hnací řemen rotoru prokluzuje, což způsobuje ztrátu rychlosti rotoru.	Snižte rychlost jízdy vpřed. Zvedněte hlavici.
Na rozdělovací desce mezi rotory jsou nevyčesané hlavy.	Vůle rotoru a vůle prvků na rozdělovací desce nesprávné.	Upravte středové vyčesávací hroty co nejbližší k rozdělovací desce (viz Část 9.5.4).
	Vyčesávací hroty porouchané na rozdělovací desce.	Vyměňte prvek (viz Část 9.5.3. a 9.5.4).
	Hroty na rozdělovací desce opotřebené.	Vyměňte prvek (viz Část 9.5.3. a 9.5.4).
	Klínový řemen mimo pozici (model XRS).	Řemen narovnejte nebo vyměňte.
Nadměrné hromadění zrní na straně stroje.	Boční kryty hlavice špatně ohnuté nebo opotřebené.	Vyměňte nebo opravte.
	Značkovací rozdělovače příliš agresivní.	Demontujte rozdělovače.

<b>PROBLÉM</b>	<b>PŘÍČINA</b>	<b>NÁPRAVA</b>
Plodina omotaná okolo rotoru.	Rychlost otáčení rotoru příliš nízká.	Zvyšte rychlost rotoru (viz Část 8.1.4).
Materiál není veden do šneku hlavice.	Žlab šneku nebo rozdělovací deska jsou pokryté bahnem.	Odstraňte bahno a vyčistěte.
	Poškození žlabu šneku nebo dělicí desky.	Opravte škody a dle potřeby se obraťte na prodejce.
Prokluz kluzné spojky šneku.	Šnek zablokovan cizím předmětem.	Odstraňte zablokování.
	Šnek ve žlabu šneku příliš nízký.	Upravte vůli šneku (viz Část 6.11).
	Napnutí pružiny kluzné spojky šneku nastaveno nesprávně.	Znovu pružiny upravte. (viz Část 9.1).
	Šnek příliš daleko od podavače.	Upravte vůli šneku a posuňte řetěz elevátoru vpřed (viz CMOM).
Nepřesun do elevátoru podavače.	Řetěz podávání elevátoru na vstupu příliš nízký.	Zvedněte řetěz. (viz CMOM).
	Řetěz podávání elevátoru příliš daleko od šneku.	Posuňte šnek vzad nebo posuňte řetěz elevátoru vpřed. (viz Část 6.11).
	Plodina se hromadí pod prachovým krytem.	Demontujte středovou část prachového krytu elevátoru.
Nadměrné hromadění semen v hlavici.	Rotor příliš vysoko v poměru k zemi.	Snižte šnek.
	Deflektor plodiny příliš vysoko.	Spusťte deflektor plodiny dolů.

<b>PROBLÉM</b>	<b>PŘÍČINA</b>	<b>NÁPRAVA</b>
	Deflektor plodiny příliš nízko.	Zvedněte deflektor plodiny.
	Plodina je polehlá a vedená mimo směr jízdy.	Najedťte na plodinu z jiného úhlu.
	Rychlost jízdy vpřed příliš nízká.	Zvyšte rychlost jízdy vpřed.
Vzorek semen není řádně čistý.	Namontovány nekonkávní záslepky.	Namontujte konkávní záslepky. (viz CMOM).
	Konkáva k vůli bubnu není dostatečně blízko.	Upravte vůli (viz CMOM).
	Spodní síto otevřeno příliš doširoka.	Lehce síto uzavřete. (viz CMOM).
	Rychlost jízdy příliš nízká.	Zvyšte rychlost jízdy (viz CMOM).
Ve vzorku příliš rozdrčených semen.	Buben/rotor kombajnu příliš rychlý.	Snižte rychlost bubnu/rotoru (viz CMOM).
	Konkáva nastavena příliš blízko k bubnu/rotoru.	Zvyšte vůli bubnu ke konkávě (viz CMOM).
	Namontovány konkávní záslepky.	Demontujte jednu sadu desek (viz CMOM).
	Spodní síto není dostatečně otevřeno.	Otevřete spodní síto.
Ztráta zrn na sítích.	Síta zablokovaná.	Zvyšte proud vzduchu. (viz CMOM).
	Horní síto zablokováno, proud vzduchu naplno.	Uzavřete lehce horní síto. (viz CMOM).

<b>PROBLÉM</b>	<b>PŘÍČINA</b>	<b>NÁPRAVA</b>
	Příliš mnoho vzduchu z čistícího ventilátoru.	Snižte proud vzduchu nebo zvyšte rychlost jízdy vpřed, pokud je to možné, dejte na síta více materiálu. (viz CMOM).
	Nadměrně krátká sláma na sítěch.	<ol style="list-style-type: none"> <li>1. Snižte rychlost bubnu.</li> <li>2. Otevřete konkávu.</li> <li>3. Demontujte konkávní záslepky (viz CMOM).</li> </ol>
	Další příčiny viz CMOM.	
Omezovač momentu smykového šroubu PTO fungující nadměrně.	Rotor zasahuje zemi.	Zvedněte hlavici.
	Rychlost jízdy vpřed příliš velká.	Snižte rychlost jízdy vpřed.
	Plodina není dost zralá.	Nechejte plodinu uzrát.
	Otáčení rotoru příliš pomalé.	Zvyšte rychlost rotoru. (viz Část 8.1.4).
Omezovač momentu smykového šroubu PTO fungující před zazněním výstražného alarmu.	Hodnota zvukového alarmu nastavena příliš nízko.	Zkontrolujte nastavení hodnoty (viz Část 8.1.5).
		Zkontrolujte, zda alarm funguje.
		Zda je výše uvedené správně (viz Část 8.1.6. a 8.1.7).
Plodina se namotávána rotor a střed.	Desky proti namotávání nejsou nastaveny.	Upravte. (viz Část 9.5.5).
	Desky proti namotávání nejsou namontovány.	Namontujte desky proti namotávání.

<b>PROBLÉM</b>	<b>PŘÍČINA</b>	<b>NÁPRAVA</b>
	Středový klínový řemen opotřeбенý (model XRS).	Vyměňte klínový řemen.
Nadměrný zpětný chod z elevátoru podavače.	Řetěz podávání kombajnu příliš nízko.	Zvedněte přední podávací válec kombajnu. (viz CMOM).
	Rychlost válce kombajnu příliš nízká.	Zvyšte rychlost válce kombajnu.
	Vzdálenost elevátoru podavače ke šneku příliš široká.	Posuňte podávací řetěz vpřed (viz CMOM).

**Tato strana je ponechána prázdná úmyslně.**

 **Informace o prevenci nehod viz Část 2.15.**

Video a další pokyny jsou k dispozici pro některé úkony údržby přes naskenování tohoto QR kódu.



### 9.1 NASTAVENÍ SKLUZNÉ SPOJKY ŠNEKU

Všechny kombajnové hlavice mají uspořádání spojky s deseti pružinami. Délka pružiny je přednastavena rozpěrkou na délku 50 mm.

 **Stroj zastavte a proveďte postup Bezpečného vypnutí.**

Chcete-li upravit pružiny, uvolněte vnější pojistnou matici na každém kolíku, pak otáčejte vnější matici (b), dokud nebude pružina stlačena na délku rozpěrky. Pak vnější pojistnou matici dotáhněte.

Pokud spojka nadměrně prokluzuje, mohou být její zuby opotřebené, v takovém případě je nutné kotouče spojky vyměnit.

Uvolněte a vyjměte vnější pojistnou matici (a) a pak uvolněte a vyjměte vnitřní matici (b) a podložku (c). Hnací kotouč (d) je nyní možné vyjmout a získat přístup ke dvěma kotoučům spojky (e).

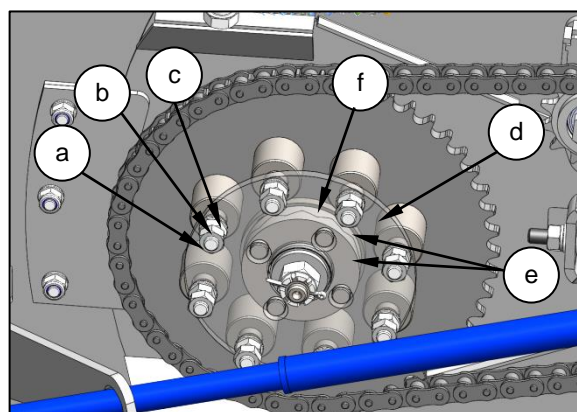

Vyměňte kotouče spojky za dva nové, ujistěte se, že čtyři kolíky jsou umístěny v náboji spojky (f) a kotouči pohonu po namontování. Namontujte matice a podložky a upravte dle popisu výše.

Může být také nutné vyměnit přítlačnou podložku, která se nachází za nábojem spojky (f). K tomu je nutné demontovat kluznou spojku šneku, obraťte se na prodejce společnosti Shelbourne.

 **Namontujte zpět všechny kryty.**

### 9.2 NAPNUTÍ ŘETĚZU

Hnací řetěz šneku je namontován s nastavitelným vodicím kolečkem tak, aby bylo možné řetěz správně napnout.

 **Stroj zastavte a proveďte postup Bezpečného vypnutí.**

Chcete-li upravit napnutí, lehce uvolněte vodicí vřeteno (a), pak otáčejte matici (b) na regulačním kolíku, abyste zvedli vodicí

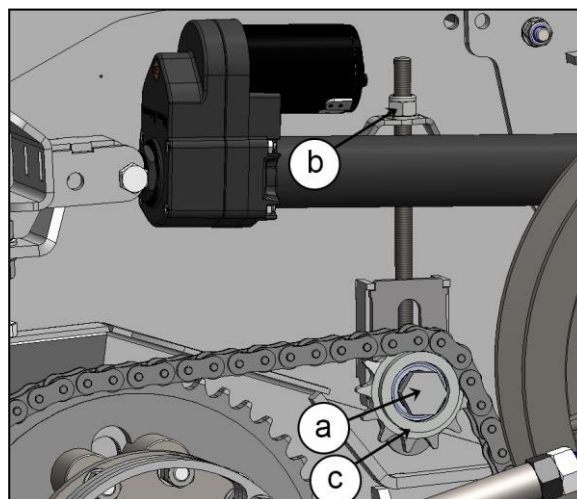

kolečko (c) pro správné napnutí řetězu na 25mm (1") pohybu rukou ve spodním rozpětí mezi šnekem a hnacím kolečkem. Po dokončení dotáhněte vodící vřeteno (a), zkontrolujte, zda se napnutí řetězu nezvýšilo s dotažením vodícího vřetene.

 **Namontujte zpět všechny kryty.**

Řetěz byste měli vyměnit, jakmile se délka navýší o 3 %. To vypočítáte změřením řetězu mezi 17 středy kolíků (16 spojek). Nový řetěz by měl měřit 305 mm a napínat o 3 % na 314 mm.

**POZN.:** Nadměrné napnutí může vést k poškození/závadě hnací hřídele šneku a pokud nevyměníte opotřeбенý řetěz, může to vést k předčasnému opotřeбенí koleček.

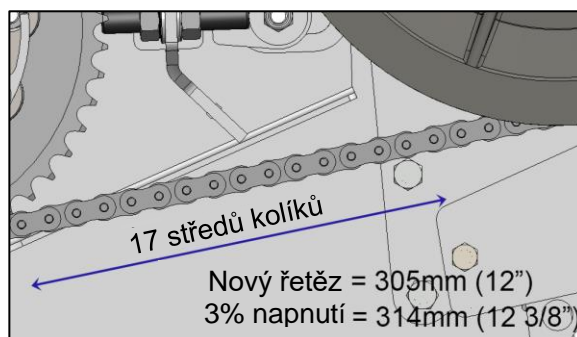
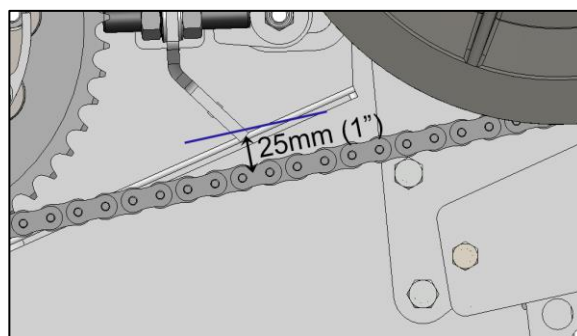

### 9.3 NASTAVENÍ PROMĚNLIVÉ RYCHLOSTI (XCV)

Pohon rotoru s proměnlivou rychlostí je napínán pružinovým systémem zapojeným do zařízení s proměnným tlakem v přední kladce rotoru. Tento dvojitý systém zajišťuje extra napětí hnacího řemene bez ohledu na provozní podmínky, což naopak prodlouží životnost pásu.

V klidovém stavu se může zdát, že je v horní části nadměrné prověšení pásu, po chodu motoru na volnoběh se napnutí automaticky obnoví, pokud je maximální a minimální rozsah pásu nastaven správně, jak uvádí Část 9.3.1.

**POZN.:** Otáčením převodovky se pás nenapíná.

Je **velmi důležité** zajistit, aby byly kladky proměnlivé rychlosti promazány dle pokynů v části 10.4.1. Nedostatek mazání brání kladkám, aby klouzaly volně, a to brání správnému fungování systému napínání pásu.

Pokud pás sklouzne nebo dojde ke ztrátě pohonu na rotoru, obraťte se ihned na prodejce společnosti Shelbourne, jelikož používání hlavice za těchto okolností poškodí hnací pás.

#### 9.3.1 Úprava polohy hnacího pásu XCV

Maximální a minimální rychlost rotoru je předem nastavena při dodání na rychlostí rozsah přibližně 430 až 830, mění se otočením kladky převodovky.

S opotřeбенím pásu během používání může být nutné upravit převodovku, abyste zachovali výše uvedený rychlostní rozsah. Nastavení může být také nutné po provedení servisu nebo při provádění údržby.



Horní povrch hnacího pásu **nesmí** nikdy vystupovat nad vnější průměr kladky.

Jak upravit pozici pásu:

1. Spustíte stroj na volnoběh, zpomalte rotor na minimum pomocí monitoru, viz Část 8.1.4.. Tím se zcela otevřou řemenice kladek převodovky (a).
2.  **Stroj zastavte a proveďte postup Bezpečného vypnutí.**
3. Otevřete levý kryt a změřte mezeru mezi řemenicemi kladek rotoru (b). Hodnota by měla být 61mm ( $2\frac{13}{32}$ ").

4. Chcete-li dosáhnout správné mezery, musí se kladka převodovky posouvat otáčením převodovky (c). Uvolněte pojistnou matici (d) táhla a zcela uvolněte regulátor táhla (e). Uvolněte pojistnou matici (f) a otočte tyč regulátoru převodovky (g). Tím se otočí převodovka a kladka převodovky, což vynutí otevření nebo uzavření řemenic kladky rotoru. Dotáhněte pojistnou matici (f).

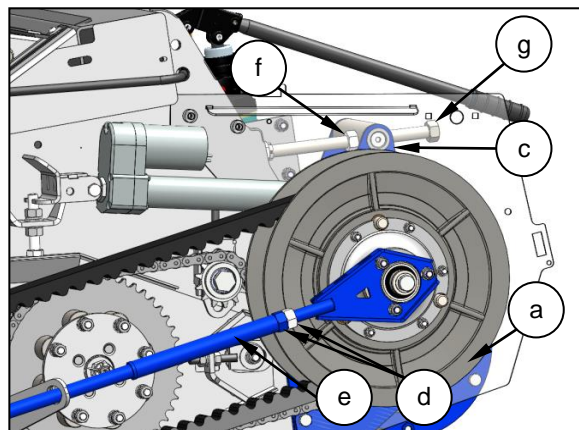

5.  **Namontujte zpět kryty.**

6. Spustíte stroj na volnoběh, zrychlete rotor na maximum a pak zpět na minimum pomocí monitoru.

7.  **Stroj zastavte a proveďte postup Bezpečného vypnutí.**

8. Opakujte kroky 3, 4, 5, 6 & 7 dokud nevznikne požadovaná mezera 61 mm ( $2\frac{13}{32}$ ").

9. Nyní je nutné upravit táhlo. Spustíte stroj na volnoběh, zrychlete rotor na maximum pomocí monitoru.

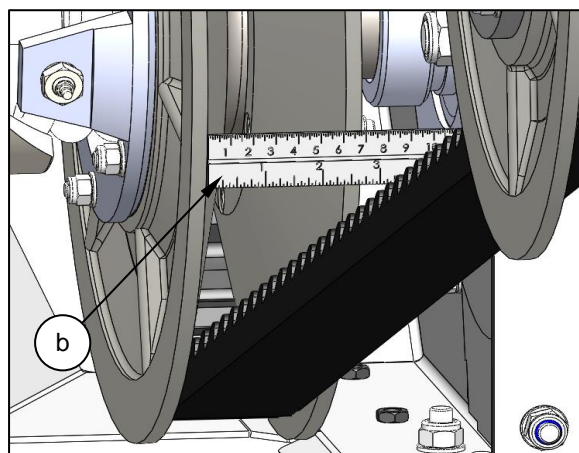

10.  **Stroj zastavte a proveďte postup Bezpečného vypnutí.**

11. Odpojte hřídel PTO z kombajnu.

12. Zapněte napájení monitoru (**nespouštějte hlavici**) a spusťte monitor jako při zpomalování rychlosti rotoru na minimum; viz část 8.1.4. Tím se zcela otevřou řemenice kladek převodovky. Pás bude nyní prověšený.

13. Otáčejte regulátorem táhla (e), dokud se jen nedotýká, pak proveďte ještě jednu  $\frac{1}{6}$  otočku a dotáhněte pojistnou matici (d).

14.  **Namontujte zpět všechny kryty.**

### 9.3.2 Výměna hnacího pásu XCV

1. Spustte stroj na volnoběh, zrychlete rotor na maximum pomocí monitoru.

2.  **Stroj zastavte a proveďte postup Bezpečného vypnutí.**

3. Odpojte hřídel PTO z kombajnu.

4. Otevřete levý kryt pohonu.

5. Demontujte fixní rohový kryt (h) a demontujte čtyři upínací prvky (i).

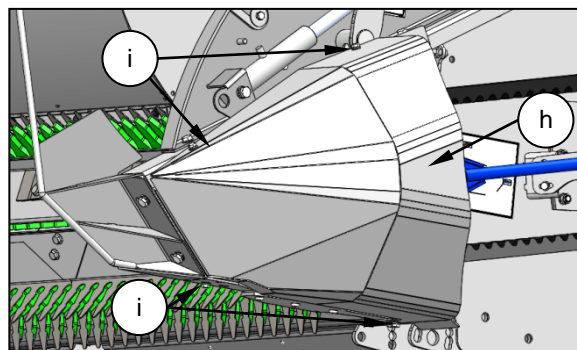

6. Vložte klín 25mm tvrdého dřeva (b) mezi dvě vnitřní rovné plochy do řemenic kladky rotoru.

7. Uvolněte pojistnou matici (d) táhla a zcela uvolněte regulátor táhla (e). Uvolněte pojistnou matici (f) a otočte tyč regulátoru převodovky (g) doprava, abyste mohli pohybovat kladkou převodovky všemi směry vpřed.

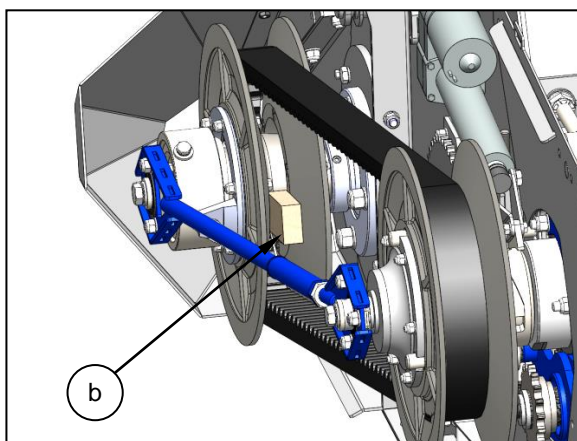

8.  Zapněte napájení monitoru (**nespouštějte hlavici**) a spustte monitor jako při zpomalování rychlosti rotoru na minimum; viz Část 8.1.4. Tím se zcela otevřou řemenice kladek převodovky. Pás bude nyní prověšený.

9. Ujistěte se, že je dřevěný blok zaklíněn bezpečně mezi řemenice kladek rotoru a vyjměte pás, napřed z kladky rotoru, pak z kladky převodovky.

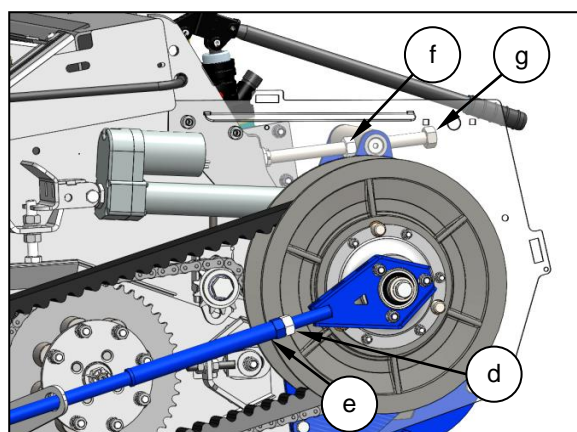

 **Mezi řemenice kladky nesahejte.**

10. Namontujte nový hnací pás, napřed na kladku převodovky a pak na kladku rotoru. Ujistěte se, že je pás namontován podle šipky ve směru, kterým se pás hýbe.

11. Vyjměte blok v přední kladce.

12. Upravte kladku převodovky a táhlo podle popisu v Části 9.3.1 p ro správné nastavení pásu. Namontujte zpět hřídel PTO.

13. Pokud není možné vložit dřevěný blok mezi řemenice kladky rotoru, než pás vyjmete, je možné kladky rotoru vypáčit do strany pomocí vhodné tyče a dřevěný blok je možné nasunout, než namontujete nový pás.

14. Demontujte fixní rohový kryt (h) s čtyřmi upínacími prvky (i). Upravte kryt tak, aby levý kryt pohonu do něj zapadl. Uzavřete levý kryt pohonu.

15.  **Namontujte zpět všechny kryty.**

### 9.3.3 Kontrola kladky převodovky

Opotřebitelné objímky a kolíky v kladce převodovky byste měli pravidelně kontrolovat.

Spusťte stroj na volnoběh, zrychlete rotor na maximum pomocí monitoru (viz Část 8.1.4). Tím se zcela uzavřou řemenice kladek převodovky (a).

 **Stroj zastavte a proveďte postup Bezpečného vypnutí.**

Zkontrolujte tři opotřebitelné objímky (b). Než začne opotřebení řemenice kladky (c), měli byste je vyměnit. Kontrolujte nadměrné opotřebení kolíky kladky (d).

Chcete-li vyměnit objímky a kolíky, je nutné demontovat kladku převodovky, obraťte se na prodejce společnosti Shelbourne.

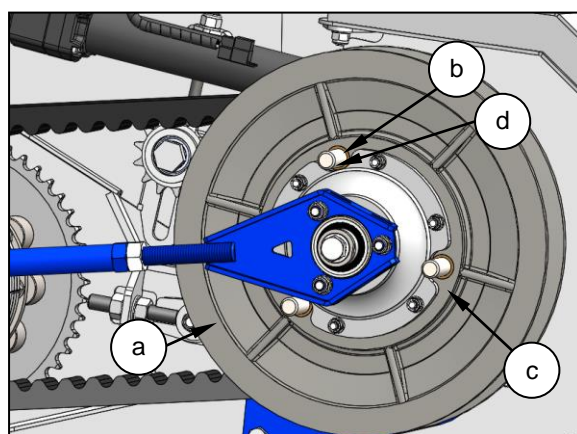

 **Namontujte zpět všechny kryty.**

### 9.3.4 Kontrola vačkových ložisek

Pravidelně kontrolujte vačku kladky převodovky a vačková ložiska aktuátoru.

Spusťte stroj na volnoběh, zrychlete rotor na maximum pomocí monitoru (viz Část 8.1.4). Tím se zcela uzavřou řemenice kladek převodovky (a).

 **Stroj zastavte a proveďte postup Bezpečného vypnutí.**

Otevřete a vyjměte levý kryt pohonu, jak je uvedeno v Části 6.10.1

Namontujte dvě G svorky (b) na obě strany kladky, svorky nedotahujte příliš, mají za úkol pouze držet zadní kladku, aby se sama napnutím pásu neotevřela.

Demontujte montážní desku krytu (C) tak, že uvolníte spojovací prvky (d).

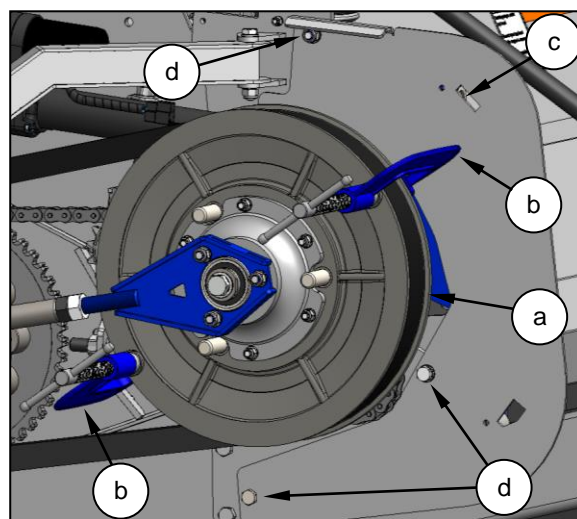

 Zapněte napájení monitoru **(nespouštějte hlavici)** a spusťte monitor jako při zpomalování rychlosti rotoru na minimum; viz část 8.1.4. Tak zatáhnete aktuátor (e).

Zatáhněte aktuátor dostatečně tak, abyste spojovací prvek vytáhli (f). Aktuátor lze vytáhnout.

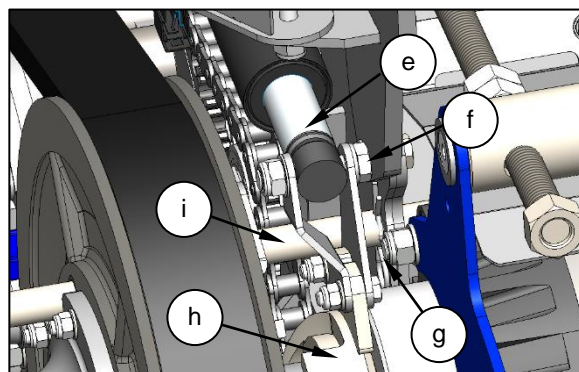

Sestava vačky aktuátoru (h) se nyní volně otáčí v přibližně 120° otáčení.

Chcete-li uvolnit statickou vačku (j), vyjměte R-spony (g) na obou stranách přídržné tyče vačky (i). Posuňte přídržnou tyč vačky (i) tak, aby se statická vačka (j) otáčela volně.

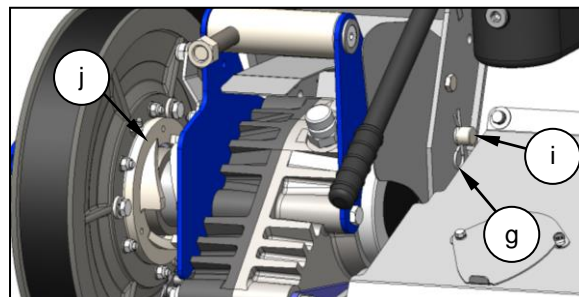

Obě vačky (h a j) se volně otáčejí, zkontrolujte jejich hladký chod a případné opotřebení ložisek.

Zkontrolujte radiální pohyb ložisek a také pohyb do strany, pokud ložiska jdou ztuha nebo vybočují, obraťte se na prodejce a ihned je vyměňte.

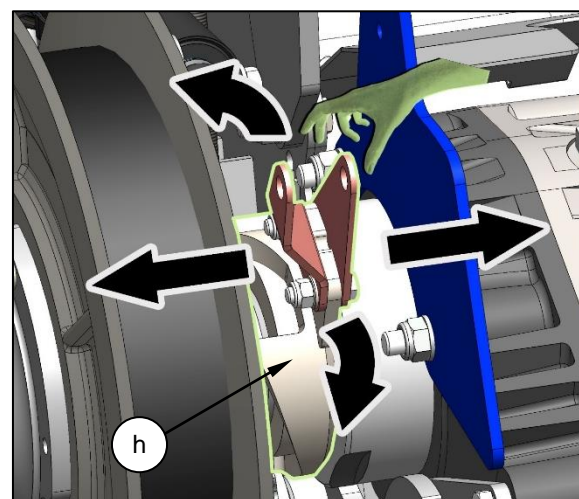

 Pokud nevyměníte vadná ložiska, může to poškodit stroj a vést ke vzniku požáru.

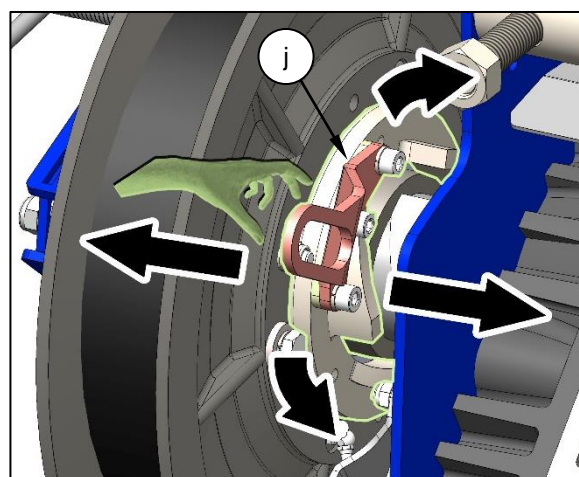

Namontujte zpět přídržnou tyč vačky (i) a zkontrolujte, že je zasunuta do zdířky v rameni statické vačky (k). Namontujte zpět obě R spony (g), které drží přídržnou tyč vačky (i).

Namontujte zpět aktuátor (e) na vačku aktuátoru (h) pomocí spojovacího prvku (f).

Namontujte zpět montážní desku krytu (c) tak, že uvolníte spojovací prvky (d).

Sundejte dvě G svorky (b).

Namontujte zpět a uzavřete levý kryt pohonu, jak je uvedeno v Části 6.10.2

 **Namontujte zpět všechny kryty.**

Spusťte stroj v celém rychlostním rozsahu na monitoru. Zkontrolujte, a pokud je to nutné, upravte polohu hnacího řemen, viz Část 9.3.1

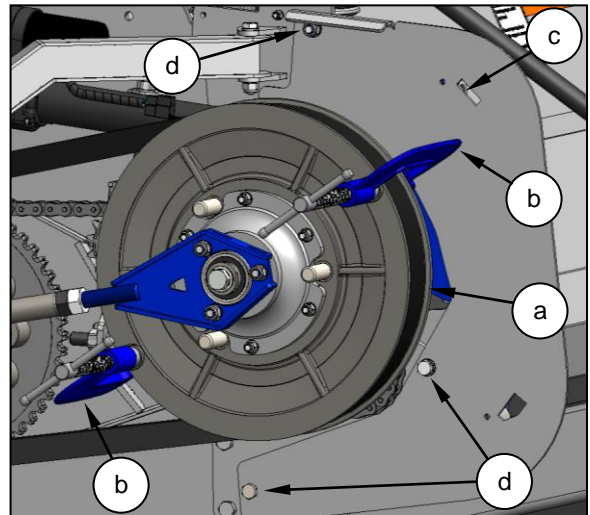
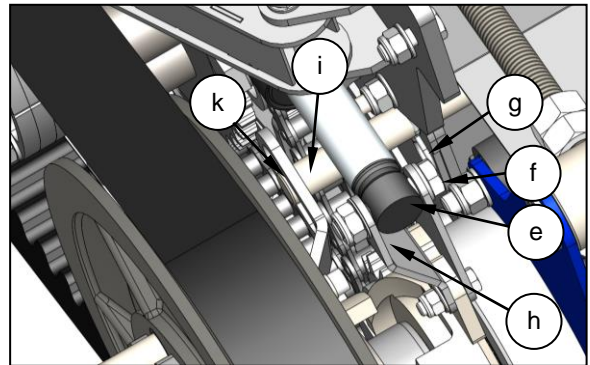

#### 9.4 STROJE S KROKOVÝM POHONEM HTD (XCS & XRS)

Kombajnová hlavice XCS a XRS jsou vybaveny hnacím řemenem s HTD. Pás je napínán otáčením převodovky a posunem polohy (vnitřní) kladky převodovky.

Rychlost rotoru se mění namontováním různých kombinací kladek.

**Pozn.:** Kombajny vybavené podavačem s proměnlivou rychlostí mohou umět upravit rychlost rotoru o asi 170 otáček pomocí regulace rychlosti hnací hřídele kombajnové hlavice. Pokud je použita tato funkce, je důležité, aby rychlost šneku nepřekročila 200 otáček za minutu, jelikož hrozí poškození.

Rychlosti a kombinace kladek uvádí následující tabulka. Je uvedena na štítku na stroji.

Ne všechny velikosti kladek uvedených v tabulce jsou dodávány standardně s kombajnovou hlavicí XCS a XRS, ale jsou k dispozici u Vašeho prodejce společnosti Shelbourne.

## Rychlostní tabulka XCS

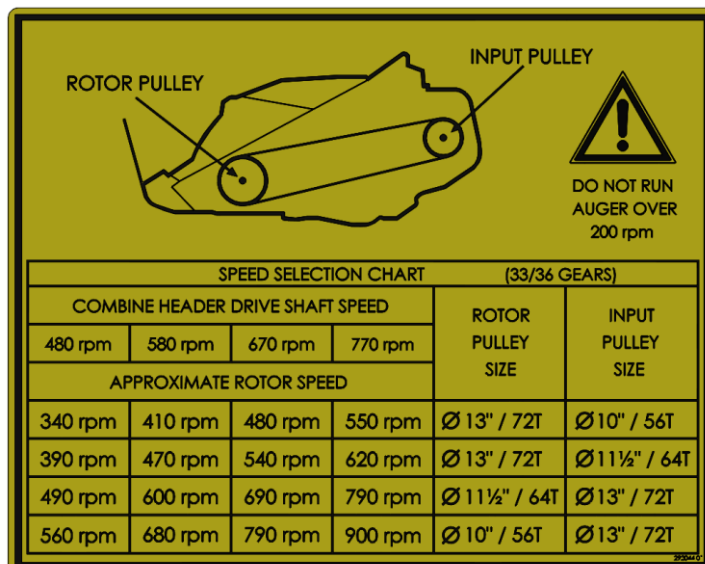

Převodovka na kombajnových hlavicích XCS je vybavena ozubeným převodem s 33 zuby a s pastorkem s 36 zuby.

## Rychlostní tabulka XRS

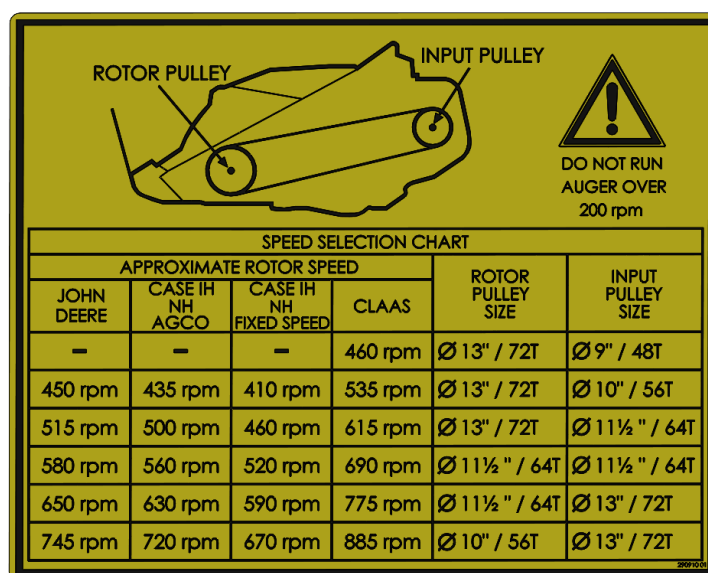

Rychlosti rotoru jsou přibližné a závisí na rychlosti výstupní hřídele podavače kombajnu a správné převodové kombinaci uvnitř převodovky. Pro hlavice XRS jsou uvedeny v tabulce níže.

Kombajn Značka	Výstupní hřídel Rychlost	Vstup převodovky Převod	Výstupní pastorek převodovky
John Deere	500 ot./min.	37 zubů	32 zubů
Case IH / New Holland	610 ot./min.	33 zubů	36 zubů
Case IH / NH Fixní rychlost	570 ot./min.	33 zubů	36 zubů
AGCO.	610 ot./min.	33 zubů	36 zubů
Claas	752 ot./min.	33 zubů	36 zubů

### 9.4.1 Napínání hnacího řemene – HTD pohon

Napnutí hnacího řemene HTD je určeno distanční trubkou, která zapadá přes pružinu na regulátor převodovky. Řemen by měl být napnutý tak, aby se pružina stlačila na stejnou délku jako je distanční trubka. Musí být stále možné distanční trubkou otáčet.

Jak upravit napnutí pásu:



**Stroj zastavte a proveďte postup Bezpečného vypnutí.**

1. Otevřete levý kryt, pak uvolněte pojistnou matici (a) táhla a uvolněte regulátor táhla (b).
2. Uvolněte pojistnou matici (c) a otočte tyč regulátoru převodovky (d). Otáčením doprava se pás napíná s tím, jak kolíky převodovky pohybují vnitřní kladkou.
3. Jakmile je pružina stlačena na délku distanční trubky (n), dotáhněte pojistnou matici (c).
4. Otáčejte regulátorem táhla (b), dokud se jen nedotýká, pak proveďte ještě jednu  $\frac{1}{6}$  otočku a dotáhněte pojistnou matici (a).

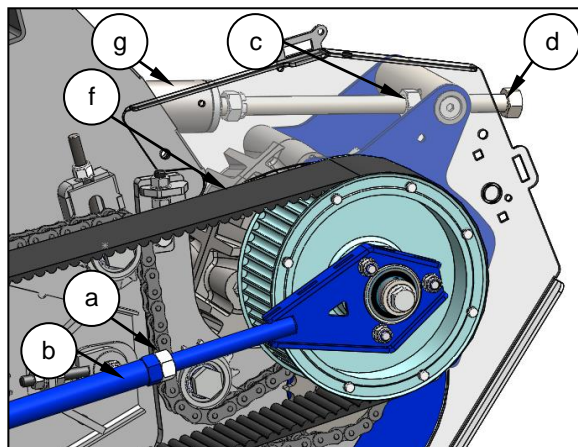

5.  **Namontujte zpět všechny kryty.**

**POZN.:** Pokud jde řemen k jedné straně a sjíždí z kladky, obraťte se na prodejce společnosti Shelbourne.

### 9.4.2 Výměna řemene – HTD pohon

Jak vyměnit řemen.



**Stroj zastavte a proveďte postup Bezpečného vypnutí.**

1. Otevřete levý kryt, pak uvolněte pojistnou matici (a) táhla a zcela uvolněte regulátor táhla (b).
2. Uvolněte pojistnou matici (c) a otočte tyč regulátoru převodovky (d) doleva. Tím se otočí převodovka vpřed, uvolní řemen.
3. Demontujte řemen (f) a nasadte nový.
4. Proveďte napnutí pásu a upravte táhlo podle Části 9.4.1.

5.  **Namontujte zpět všechny kryty.**

### 9.4.3 Změna rychlosti rotoru – HTD pohon

Rychlost rotoru se mění podle změny poměrů velikosti kladky. To může vyžadovat výměnu buď rotoru nebo kladky převodovky nebo obojího.

 **Stroj zastavte a proveďte postup Bezpečného vypnutí.**

1. Odpojte hřídel PTO z kombajnu a otevřete levý kryt.
2. Uvolněte pojistné šrouby kladky (e) dle potřeby. Uvolněte pouze u měněné kladky.
3. Uvolněte pojistnou matici (a) táhla a zcela uvolněte regulátor táhla (b).
4. Uvolněte pojistnou matici (c) a otočte tyč regulátoru převodovky (d) doleva. Tím se otočí převodovka vpřed, uvolní řemen. Demontujte řemen (f).
5. Pokud měníte kladku rotoru, demontujte fixní rohový kryt (n) a demontujte čtyři upínací prvky (o).
6. Vyjměte kolík D (l) tak, že je možné táhlo uvolnit. Poté uvolněte závrtný šroub (h), který drží ložisko táhla (i). Mírně uvolněte upínací prvky ložiska táhla (r).
7. Demontujte zajišťovací šrouby dané kladky (e) a související podložky, pak vyjměte ložisko táhla (i) a táhlo (j) z jedné nebo obou hřídelí.
8. Vyjměte podložku (p), vnější podložku (q), je-li a zkosenou objímku (k), může být nutné lehce klepnout kladivem. Na kombajnových hlavicích jsou zkosené objímky (k a m) vyměněny buď za stupňovité podložky (t a v) nebo ploché podložky (u a w) a mohou mít podložky (q a s) na obou stranách kladky převodovky

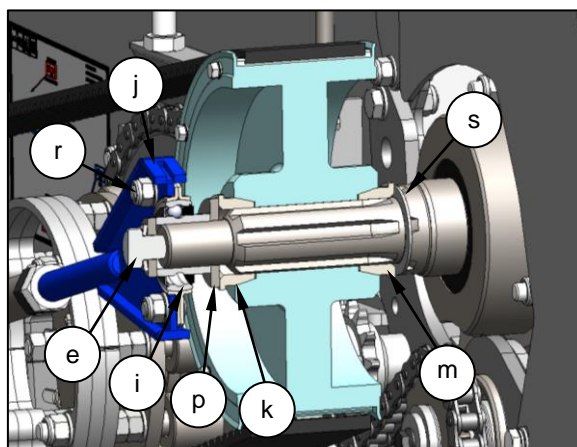
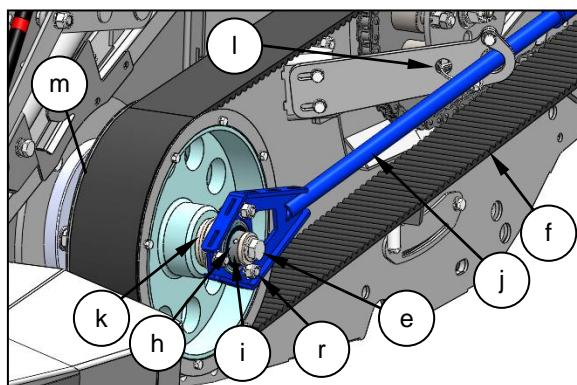
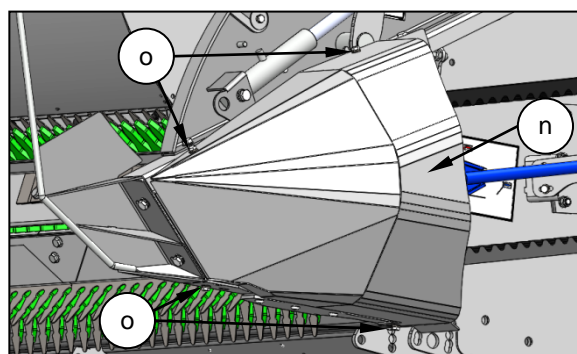
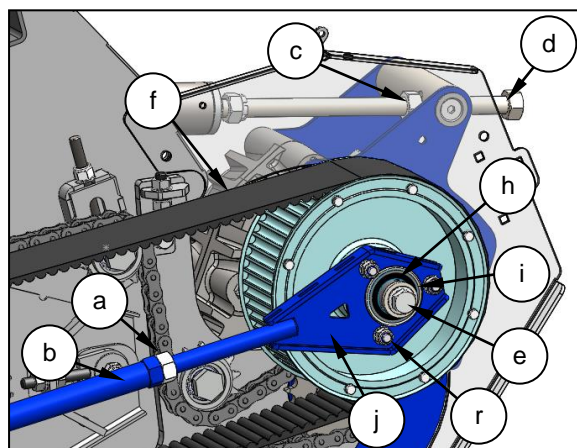



9. Vyjměte požadovanou kladku. Ujistěte se, že jsou vnitřní zkosená objímka (m), stupňovitá podložka (t) nebo plochá podložka (u) a všechny podložky (s) nechány na hřídeli a nejsou z kladky odebrány.

10. Namontujte správné kladky, abyste dosáhli požadované rychlosti.

11. Namontujte zpět zkosenou objímku (k), stupňovitou podložku (v) nebo plochou podložku (w), podložku (q) a podložku (p). Na kombajnových hlavách má podložka kladky převodovky (p) otvor, ujistěte se, že je namontována správně.

12. Namontujte zpět ložisko táhla (i) a táhlo (j), pak dotáhněte spojovací prvky ložiska táhla (r). Pokud má hřídel drážku, zarovnejte delší šroub ložiska táhla (h) tak, aby byl v drážce hřídele a dotáhněte šrouby (h).

13. Namontujte zajišťovací šrouby kladky (e) s příslušnými podložkami na rotor i kladky převodovky. Namontujte zpět přidržovač táhla a zajistěte kolíkem D (l).

14. Namontujte zpět pás (f) a lehce napněte, poté připojte hřídel PTO ke kombajnu.

15. Demontujte zajišťovací šrouby kladky (e) a šrouby ložiska táhla (h) a použijte lepidlo na závit, poté znovu namontujte a zcela dotáhněte zajišťovací šrouby kladky (e) a šrouby ložiska táhla (h).

16. Napněte hnací řemen a upravte táhlo tak, jak je uvedeno v části 9.4.1.

17. Namontujte zpět fixní rohový kryt (n) s čtyřmi upínacími prvky (o). Upravte kryt tak, aby levý kryt pohonu do něj zapadl. Uzavřete levý kryt pohonu.

18. Zkontrolujte dotažení zajišťovacích šroubů kladky (e) a šrouby ložiska táhla (h) po prvních 10 hodinách použití a po výměně kladek a poté co 50 hodin použití. V případě potřeby vyjměte, naneste lepidlo na závit a znovu dotáhněte.

19.  **Namontujte zpět všechny kryty.**

#### 9.4.4 Zarovnání pohonu HTD

Pohon je zarovnán ze závodu tak, že když je stroj v chodu, řemen je veden lehce dovnitř (na stranu převodovky) kladky.

Je to dáno vyrovnáním kladem a úpravou rozteče převodovky.

Pokud je nutné pohon upravit, obraťte se na prodejce společnosti Shelbourne.

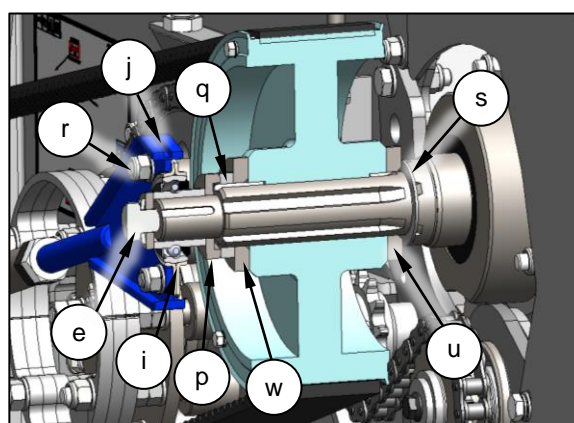
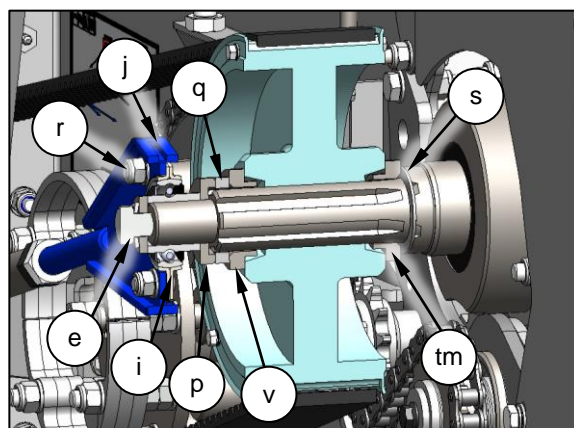

## 9.5 SNÍMAČE RYCHLOSTTI ROTORU A ŠNEKU

Může být nutné upravit snímače rychlosti rotoru a šneku, pokud snímač magnet nesnímá.

 **Stroj zastavte a proveďte postup Bezpečného vypnutí.**

Demontujte pravý koncový kryt volnoběhu.

Uvolněte pojistné matice (a) Upravte pojistné matice (a) tak, aby mezera mezi snímačem (b) a magnetem (c) byla 5mm ( $13/64$ ").

Ujistěte se, že je snímač (b) zarovnaný centrálně k magnetu (c). Dotáhněte pojistné matice (a).

 **Namontujte zpět všechny kryty.**

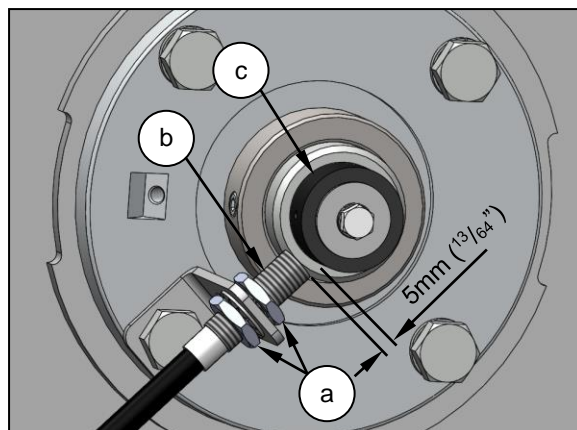

## 9.6 VYČESÁVACÍ ROTOR

 **Před prací nebo kontrolou vyčesávacího rotoru se seznamte s Částí 2.15.**

### 9.6.1 Vyčesávací prvky

Nerezové vyčesávací prvky sběrače semen a plastové hroty jsou rozděleny na délky 600 mm, a zajištěny čtyřmi šrouby, aby bylo možné jednotlivé části měnit. Nerezové prvky je možné opatřit tvarovanými miskami směřujícími nahoru (agresivní), pro hrubší vyčesávání plodiny, nebo tvarovanými miskami směřujícími dolů (neagresivní) pro snadno sklízenou plodinu.

### 9.6.2 Opotřebení vyčesávacího prvku

Po běžném použití, zejména u nízkých plodin, se mohou některé jednotlivé nerezové hroty sběrače ohnout. Abyste zajistili efektivitu vyčesávacího rotoru, doporučujeme denně ohnuté hroty kontrolovat a rovnat.

Plastové opěrné hroty jsou paměťové a vrací se po ohybu do svého původní tvaru, pokud jsou ovšem poškozeny nebo zůstanou ohnuté, je nutné je vyměnit.



Pokud se jeden hrot odlomí z části vyčesávacího prvku, ostatní hroty v dalších řadách okolo rotoru jej budou nahrazovat a vyčesávání bude stále efektivní. Pokud se odlomí několik hrotů ve stejném místě nebo okolo rotoru, je nutné tyto části vyčesávacího prvku vyměnit.

Po určité době používání začne nerezový prvek vykazovat známky opotřebení. Míra opotřebení závisí na typu plodiny, půdy, stavu plodiny, rychlosti rotoru a mnoha dalších faktorech. Opotřebení obvykle nastane ve spodní části otvoru nebo na vrcholu hrotu u zahnuté příruby. V určitém bodě opotřebení již dojde ke snížení efektivity vyčesávacího rotoru a je nutné jej vyměnit.

Pro pokyny k opotřebení vyčesávacího prvku se obraťte na prodejce společnosti Shelbourne.

Všechny řady prvků se nemusí měnit naráz. Je ovšem důležité, aby alespoň čtyři protilehlé řady měly dobře tvarované prvky, aby bylo vyčesávání efektivní. Vybrané řady musí být naproti sobě, aby byl rotor v rovnováze.

### 9.6.3 Výměna vyčesávacích prvků

-  **Stroj zastavte a proveďte postup Bezpečného vypnutí.**
-  **Pokud je stroj na kombajnu, kombajnovou hlavici zcela zvedněte a zapojte zámek válce podavače kombajnu.**
-  **Zvedněte deflektor plodiny a zajistěte bezpečnostní doraz.**

Demontujte čtyři šrouby (a), které zajišťují prvek (b) a hrot (c) a vytáhněte z rotoru. Každá část je jasně viditelná podle spojů.

**POZN.:** Vyměňte a vyměňte naráz ne více než dvě řady prvků z rotoru, po výměně je dotáhněte, aby se otvory nerozřadily, a rotor ztratil vyvážen.

Může být nutné uvolnit koncový šroub sousedních prvků, aby bylo možné prvek vyjmout.

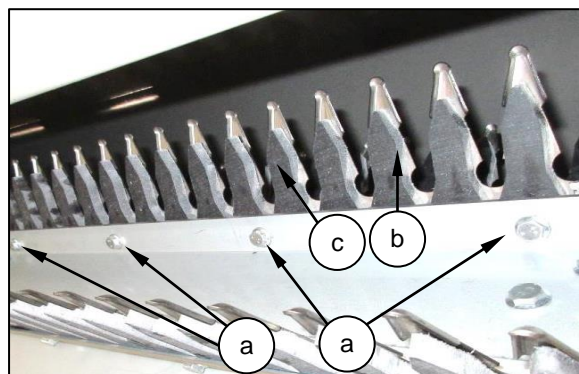

Uložte novou část na své místo, ujistěte se, že tvarované misky směřují správným směrem. Pokud je nutné na rotor tlačit, můžete jej zatlouct na své místo malou tyčí ve spodní části otvoru.

Pokud plastové hroty neměníte, měli byste je při montáži nového nerezového prvku přehnout.



Namontujte zpět čtyři šrouby, utahovací moment je 34Nm (25lb/ft)

**POZN.:** K zajištění částí prvků je třeba použít zajišťovací šrouby s ozubenou přírubou.

Z hlavice rotoru nedemontujte bez konzultace s prodejcem.

### 9.6.4 Zarovnání středového hrotu

Na sousedních koncích rotoru je jeden krátký nastavitelný vyčesávací hrot. Pokud zůstává nevyčesané zrno pouze ve spojích rotoru, pak může být nutné nastavit tento jeden hrot.

-  **Stroj zastavte a proveďte postup Bezpečného vypnutí.**
-  **Kombajnovou hlavici zcela zvedněte a zapojte zámek válce podavače kombajnu.**

**⚠ Zvedněte deflektor plodiny a zajistěte bezpečnostní doraz.**

1. Odpojte hřídel PTO z kombajnu.
2. Mírně uvolněte šroub (a), vytáhněte hrot (b) tak, aby byl právě jen mimo rozdělovací desku (c).
3. Šroub dotáhněte (a) a otočte rotor o jednu otáčku a kontrolujte, zda tento hrot (b) nedře o rozdělovací desku (c).
4. Pokud o ni dře, opakujte kroky 2 a 3, ale s mírně větší mezerou mezi hrotem a rozdělovací deskou.
5. Tento postup opakujte na všech jednotlivých krátkých hrotech, zajistěte, že nebudou dřít o rozdělovací desku.

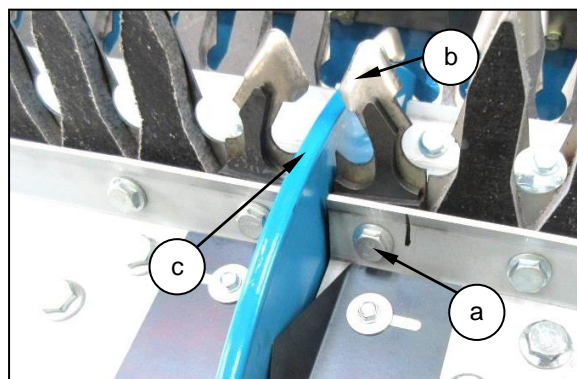

**POZN.:** Ujistěte se, že jsou všechny šrouby zcela dotaženy.

### 9.6.5 Desky proti namotávání

Oba konce rotoru jsou vybaveny deskami proti namotování na panelech okolo rotoru pro lepší vstup plodiny a otáčení v koncích rotoru.

Desky proti namotávání jsou nastaveny ze závodu. Pokud je nutné další nastavení, postupujte následovně.

**⚠ Stroj zastavte a proveďte postup Bezpečného vypnutí.**

**⚠ Kombajnovou hlavici zcela zvedněte a zapojte zámek válce podavače kombajnu.**

**⚠ Zvedněte deflektor plodiny a zajistěte bezpečnostní doraz.**

1. Mírně uvolněte oba šrouby (a), které drží desku proti namotávání (b).
2. Posuňte desku proti namotávání, dokud se špička nedotýká boční desky nebo rozdělovací desky (c).
3. Posuňte desku proti namotávání o další 2 mm ( $1/16$ "), aby na pružinu působil mírný tlak.
4. Dotáhněte dvěma zajišťovacími šrouby (a).
5. Opakujte kroky 1-4 u dalších desek proti namotávání.

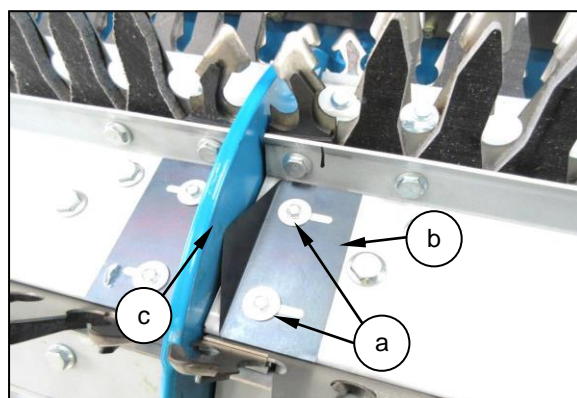

## 9.7 KOLEČKOVÉ CHODÁKY (XCV & XCS)

### 9.7.1 Tlak pneumatik

Pro zajištění maximální životnosti pneumatik se doporučuje kontrolovat tlak v pneumatikách každé dva týdny. Před kontrolou nebo úpravou tlaku v pneumatikách;

 **Zcela spusťte kombajnovou hlavici na zem.**

 **Stroj zastavte a proveďte postup Bezpečného vypnutí.**

Pokud stroj nebyl delší dobu používán, zkontrolujte před opětovným uvedením do provozu tlak v pneumatikách. Zkontrolujte, zda jsou ventily opatřeny protiprachovými krytkami. Zkontrolujte, zda kolo a pneumatika nevykazují známky opotřebení a poškození.

Tlak nafukování pneumatik by měl být 3.9 baru (57 psi).

### 9.7.2 Matice kol

Doporučuje se kontrolovat utažení matic kol po prvním dni používání a následně každé dva týdny. Před kontrolou utažení matic kol:

 **Zcela spusťte kombajnovou hlavici na zem.**

 **Stroj zastavte a proveďte postup Bezpečného vypnutí.**

Při každé demontáži kol zkontrolujte jejich utažení.

Utahovací moment kol by měl být 210 Nm (155lb/ft) a dotahování provádějte diagonálním postupem.

## 9.8 DOPORUČENÉ UTAHOVACÍ MOMENTY PRO SPOJOVACÍ PRVKY

V tabulce na následující straně jsou uvedeny správné hodnoty utahovacího momentu pro různé spojovací prvky.

- Pokud není v návodu uvedeno jinak, utáhněte všechny spojovací prvky utahovacím momentem uvedeným v tabulce.
- 
- Pravidelně kontrolujte utažení spojovacích prvků podle tabulky utahovacích momentů.
- 
- Vyměňte kování za spojovací prvek stejné pevnosti.
- 
- Údaje o utahovacím momentu platí pro nenamazané nebo naolejované závity a hlavy, pokud není uvedeno jinak. Spojovací prvky nemažte ani neolejujte, pokud to není uvedeno v tomto návodu.
- 
- Při použití lepidla, zvyšte hodnotu momentu o 5 %.

## METRICKÉ SPOJOVACÍ PRVKY (HRUBÝ / STANDARDNÍ ZÁVIT)

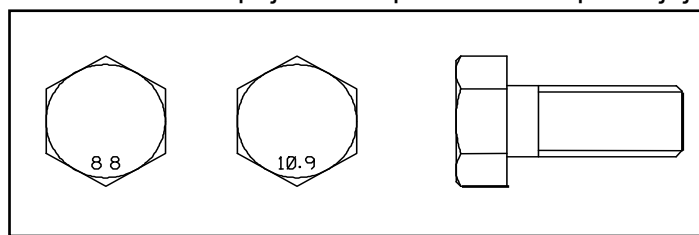

PRŮMĚR ZÁVITU	VELIKOST KLÍČE (mm)	MOMENT ŠROUBU/STUPEŇ*			
		8.8		10.9	
		Nm	lb/ft	Nm	lb/ft
M5	8	6	4	9	7
M6	10	10	7	15	11
M8	13	25	18	35	26
M10	17	50	37	70	52
M12	19	90	66	125	92
M16	24	225	166	310	229
M20	30	435	321	610	450
M24	36	750	553	1050	774

\*Kategorie utahovacích momentu spojovacích prvků se určí podle jejich hlav.



### 9.9 PREVENCE HROMADĚNÍ PLODINY

Doporučuje se denně čistit vnitřek levého koncového krytu pohonu, pevného rohového krytu a okolí převodovky od plodiny, aby nedošlo k možnému poškození stroje a možnému nebezpečí požáru.

-  **Zcela spusťte kombajnovou hlavicí na zem.**
-  **Stroj zastavte a proveďte postup Bezpečného vypnutí.**
-  **Namontujte zpět všechny kryty.**

**! Informace o prevenci nehod viz Část 2.15.**

Všechny kombajnové hlavice jsou dodávány s dvěma mazacími štítky. Jeden se nachází v zadní levé části hlavního rámu kombajnové hlavice. Tento štítek uvádí běžné mazací body a informace o převodovém oleji.

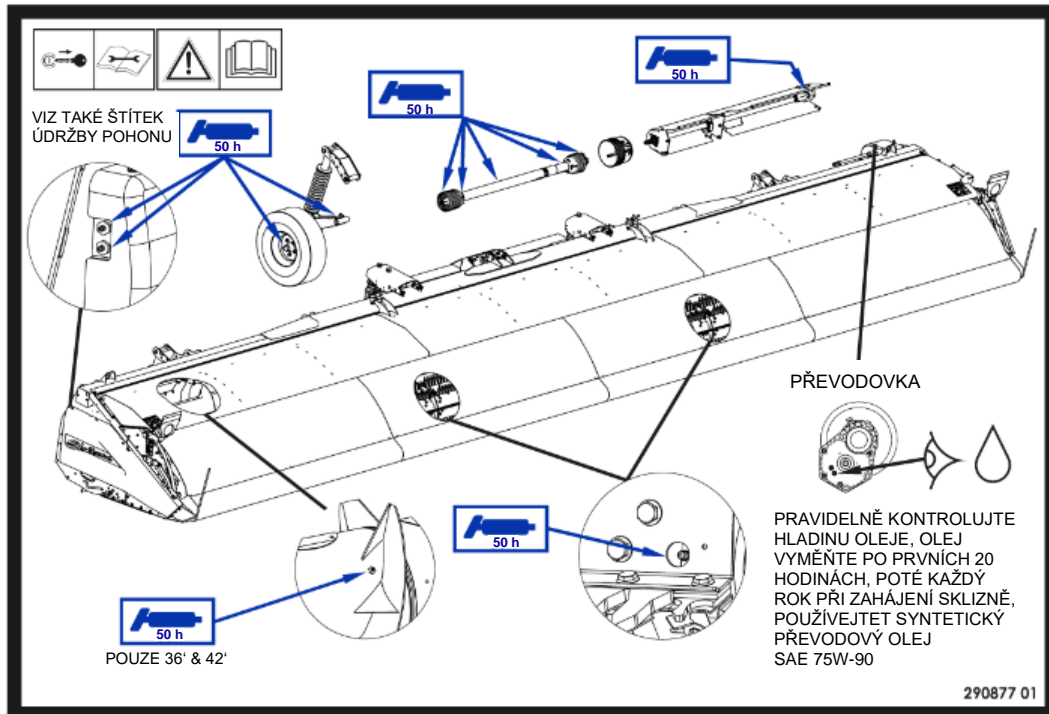

Druhý štítek je umístěn pod levým krytem pohonu a označuje mazací místa na kladkách pohonu s proměnlivou rychlostí (pouze XCV) a na ložiscích levého rotoru a šneku.

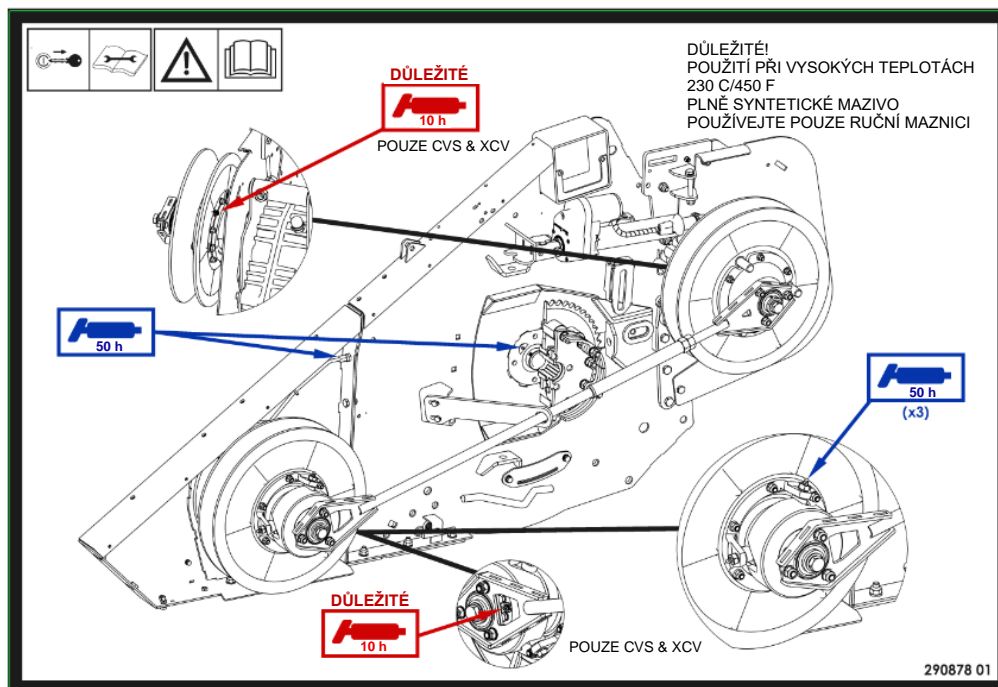

## 10.1 HNACÍ ŘETĚZ ŠNEKU

 **Stroj zastavte a proveďte postup Bezpečného vypnutí.**

Řetěz pohonu šneku by se měl mazat denně. Otevřete kryt levého pohonu a použijte aerosolové mazivo na řetěz nebo převodový olej SAE 90. Dávejte pozor, aby se mazivo nedostalo na hnací řemen rotoru nebo kladky.

 **Namontujte zpět všechny kryty.**

## 10.2 OTOČNÉ BODY

Všechny otočné body, které mohou ztuhnout v důsledku koroze, je třeba občas naolejovat.

## 10.3 VSTUPNÍ PŘEVODOVKA

 **Stroj zastavte a proveďte postup Bezpečného vypnutí.**

Hladinu oleje v převodovce je třeba kontrolovat denně. Existují dvě verze převodovky s průzorem a vypouštěcí zátkou v různých polohách.

Chcete-li dolít olej do převodovky, sundejte plnicí víčko od vzdušňovacího otvoru (d) a nalijte olej plnicím otvorem. Po doplnění požadovaného množství oleje znovu nasadte plnicí víčko.

**POZN.: Používejte pouze syntetický převodový olej, stupeň SAE 75W-90.**

Doporučené značky olejů jsou:

Total SYN FE 75W90  
BP Energear SHX SAE 75W-90  
Mobilube SHC SAE 75W-90.

Shelbourne olej, číslo dílu je OIL-0005A.

### 10.3.1 Boční průhledítko & vypouštěcí zátka převodovky

Olej kontrolujte, když je kombajnová hlavička spuštěna blízko země a boční deska stroje je rovnoběžná se zemí. V této poloze by mělo být průhledítko z poloviny zaplněné olejem. Pokud není vidět žádný olej, dolijte olej, aby průhledítko bylo zaplněno.

Hladinu oleje kontrolujte v průhledítku (b), které je nejvíce viditelné (c).

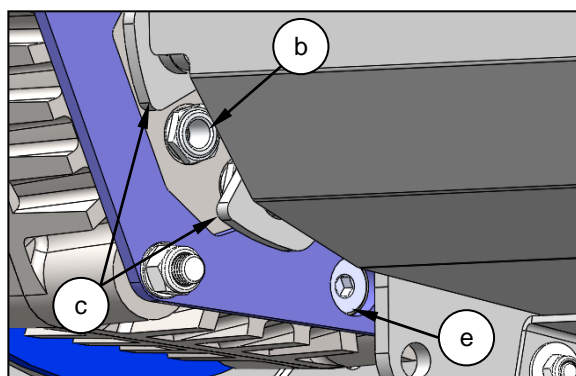
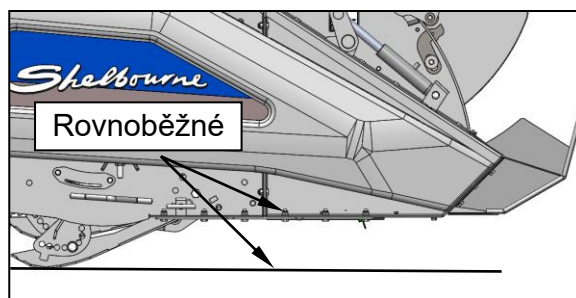



### 10.3.2 Zadní průhledítko a spodní vypouštěcí zátka převodovky

 **Stroj zastavte a proveďte postup Bezpečného vypnutí.**

Chcete-li kontrolovat hladinu oleje ze spodní strany převodky, musí být horizontálně k zemi. Proveďte jednoduše, když je kombajnová hlavice namontovaná na kombajn a zvedněte nebo spusťte podavač dle potřeby. Pokud ne, demontujte hnací řemen ze zadní kladky a otáčejte otočnou převodovkou, viz Část 9.3.1 a 9.4.1, kde je postup, jak otáčet převodovkou a upravit řemen.

V této poloze by mělo být průhledítko (a) z poloviny zaplněné olejem. Pokud není vidět žádný olej, dolijte olej, aby průhledítko bylo zaplněno.

Chcete-li dolít olej do převodovky, sundejte plnicí víčko od vzdušňovacího otvoru (d) a nalijte olej plnicím otvorem. Po doplnění požadovaného množství oleje znovu nasadte plnicí víčko.

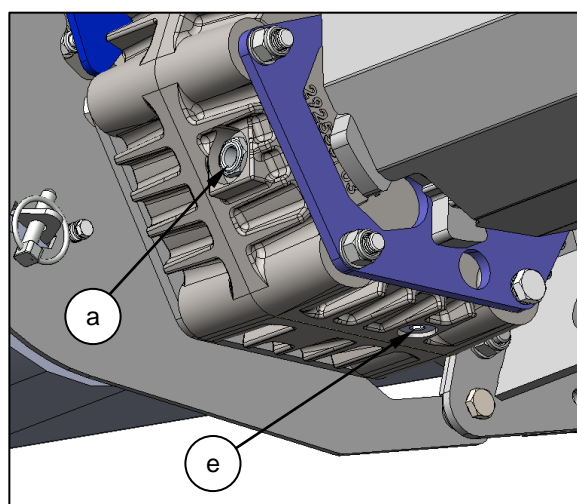
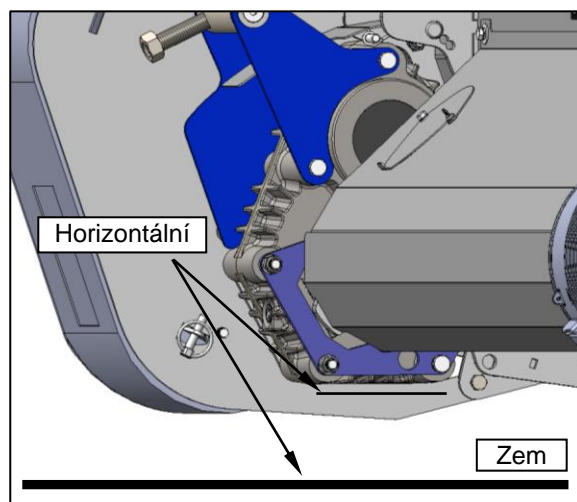

### 10.3.3 Výměna převodového oleje

Po prvních 20 hodinách provozu je nutné olej z převodovky vypustit a nahradit jej doporučeným typem. Olej by se pak měl měnit každoročně na začátku sklizňové sezóny.

Doporučujeme vypouštět olej z převodovky, když je ještě teplý, protože pak lépe vytéká.

Upravte výšku kombajnové hlavice tak, aby byla vypouštěcí zátka (e) ve své nejnižší poloze. Pro přístup k vypouštěcí zátce může být nutné převodovku vytočit, což lze provést zvednutím nebo spuštěním hlavice na kombajnu, nebo si přečtěte Části 9.3.1 a 9.4.1, kde je uveden postup natočení převodovky a seřízení řemene.

Sundejte od vzdušňovací víčko (d) a pak vytáhněte vypouštěcí zátka (e) a vypusťte olej do vhodné nádoby. Olej likvidujte správně a bezpečně.

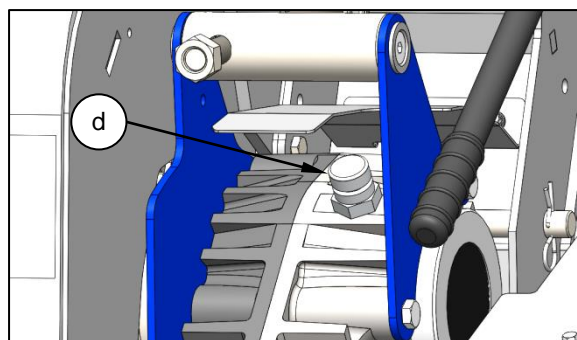

Zkontrolujte, zda magnetická vypouštěcí zátka (e) nemá znaky zanesení kovy, v takovém případě se obraťte na svého prodejce společnosti Shelbourne.

Vypouštěcí zátku (e) zpět namontujte a dotáhněte, pak dolijte dané množství doporučeného oleje. Znovu nasadte od vzdušňovací zátku (d).

Pokud jste seřizovali převodovku, upravte znovu pás dle Části 9.3.1 a 9.4.1

Kapacita vstupní převodovky	Litry	Pinty	Galony	Quart
	1.00	1,67 UK 2,00 USA	0,21 UK 0,25 USA	0,84 UK 1,00

## 10.4 MAZÁNÍ

Existuje řada mazacích bodů, které vyžadují pravidelné mazání. Jsou uvedeny na štítku údržby v zadní části kombajnové hlavičky.

### 10.4.1 Mazání po deseti hodinách

Následující body mazejte co 10 hodin:

**⚠ Stroj zastavte a proveďte postup Bezpečného vypnutí.**

1. Řemenice s proměnlivou rychlostí rotoru (pouze XCV).

Otevřete levý kryt pohonu a otáčejte kladkou, dokud není mazací bod (a) zarovnan s otvorem v táhle (b). Promazávejte kladku rotoru, dokud nebude čerstvé mazivo vytékat skrz od vzdušňovací otvor v oblasti pružiny (c).

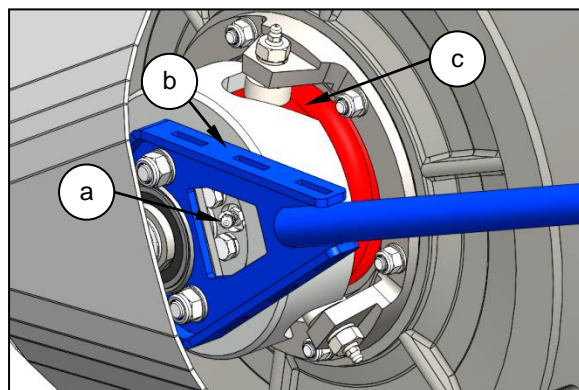

2. Řemenice s proměnlivou rychlostí převodovky (pouze XCV).

Otáčejte kladkou, dokud nebude mazací bod (d) zezadu přístupný. Promazávejte kladku převodovky, dokud nebude čerstvé mazivo vytékat z prostoru vačky (e).

**⚠ Namontujte zpět všechny kryty.**

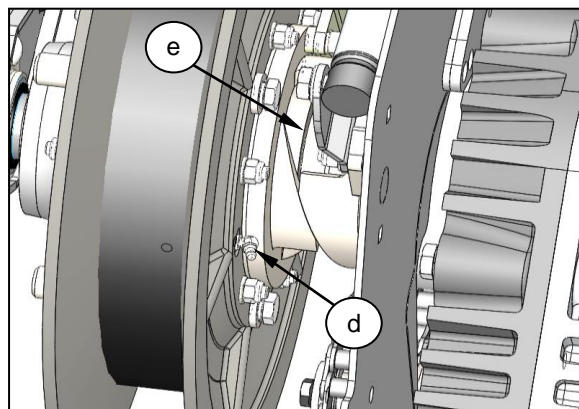

**POZN.:** Po každém promazání spusťte pohon s proměnlivou rychlostí na plnou rychlost, aby se mazivo dobře rozprostřelo.

**POZN.:** Používejte pouze ruční maznice.

**POZN.:** Používejte pouze vysokoteplotní (230°C / 450°F) zcela syntetické mazivo na řemenice kladek proměnlivé rychlosti. Podrobnosti o mazivu získáte u prodejce společnosti Shelbourne.

### 10.4.2 Mazání po 50 hodinách

Následující body mazejte co 50 hodin:

 **Stroj zastavte a proveďte postup Bezpečného vypnutí.**

#### 1. Pohon, univerzální spoje

Mažte univerzální spoj na každém konci hřídele PTO přes otvory v krytu (a) a ložiska krytu (b) v souladu s pokyny výrobce PTO.

Otočte spojovací prvek (c) a otevřete zadní kontrolní kryt (d). Otáčejte pohon, dokud mazací bod (e) nebude přes kontrolní otvor přístupný. Po promazání kontrolní kryt (d) zavřete a zajistěte spojovacím prvkem (c).

 **Namontujte zpět všechny kryty.**

#### 2. Kluzná spojka

Mažte mazací bod spojky (f) na konci stroje hřídele PTO v souladu s pokyny výrobce PTO. K tomu bude nutné otevřít kryt IIC (g), pokyny viz Část 8.6.

Kryt IIC (g) namontujte zpět, pokyny viz Část 8.6.

 **Namontujte zpět všechny kryty.**

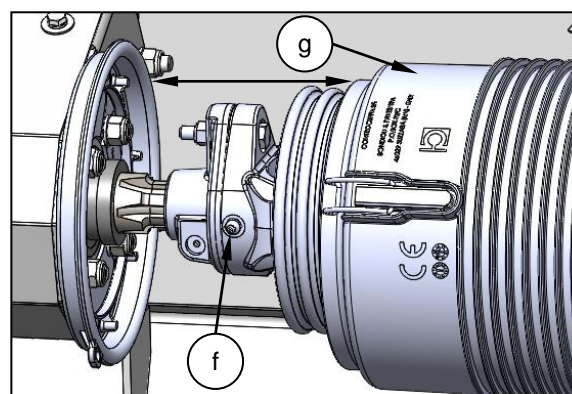
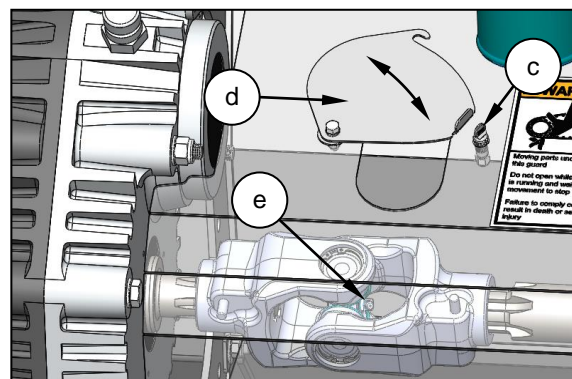
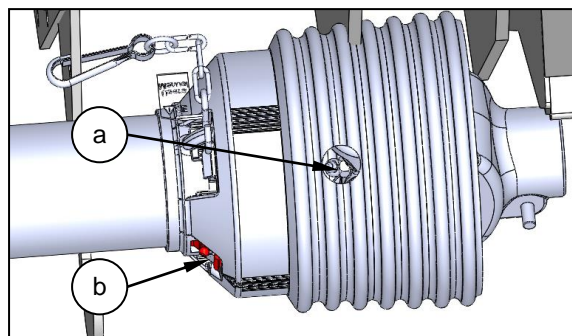
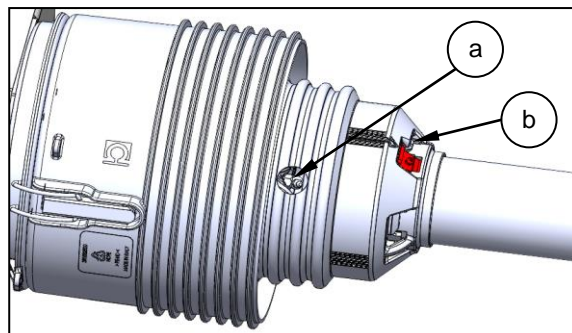

### 3. Pravé ložisko rotoru

Promažte pravé ložisko rotoru (h) z horního mazacího bodu (i), který se nachází v zadní části pravého krytu.

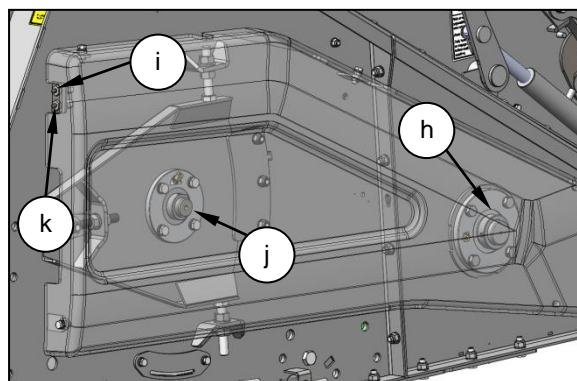

### 4. Pravé ložisko šneku

Promažte pravé ložisko šneku (j) ze spodního mazacího bodu (k), který se nachází v zadní části pravého krytu.

### 5. Levé ložisko rotoru

Otevřete levý kryt pohonu. Mazací bod (l) se nachází na plechu hlavního rámu.

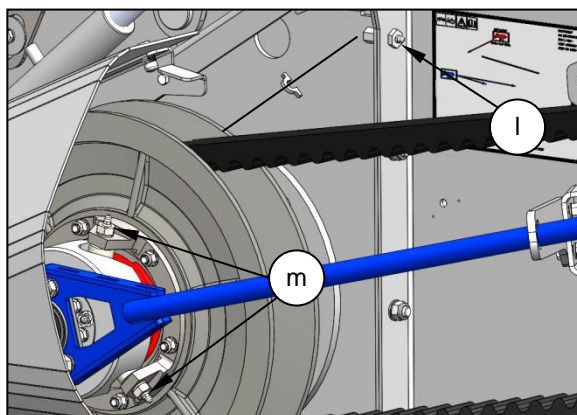

### 6. Ložiska vačky (pouze XCV)

Tři ložiska vačky jsou umístěna na kladce proměnlivé rychlosti rotoru. Otáčejte kladkou a získáte přístup ke všem třem mazacím bodům (m).

### 7. Levé ložisko šneku.

Levé ložisko šneku se nachází za spojkou šneku (n). Otáčejte spojkou šneku pomocí otáčení hnacího řemen (o), dokud nezískáte přístup k mazacímu bodu ložiska (p).

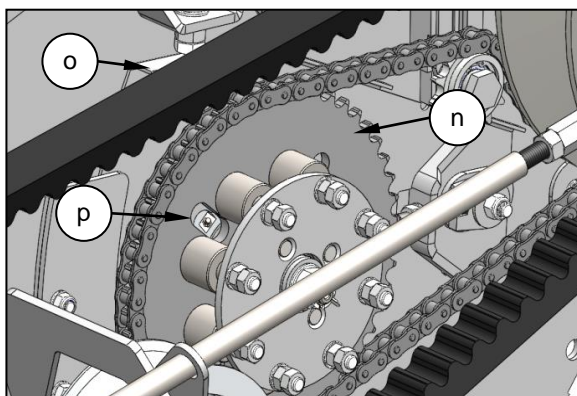

**⚠ Namontujte zpět všechny kryty.**

### 8. Kulový spoj šneku (36' dvoudílný šnek & 42' modely pouze)

Mazací bod spoje šneku je umístěn vlevo na pravé trubce šneku. Tento mazací bod je přístupný po zvednutí krytu.

**⚠ Zcela spusťte kombajnovou hlavici na zem.**

**⚠ Stroj zastavte a proveďte postup Bezpečného vypnutí.**

Zvedněte kryt.

**⚠ Použijte doraz kapoty.**

U modelů od roku 2019 otáčejte šnekem, dokud nebude mazací bod (q) přístupný.

U modelů roku 2018 otáčejte šnekem, dokud nebude vidět krycí deska (r). Sundejte krycí desku, mazací bod (s) se nachází na kulovém spoji šneku.

Namontujte krycí desku zpět.

Kryt spusťte a zajistěte.

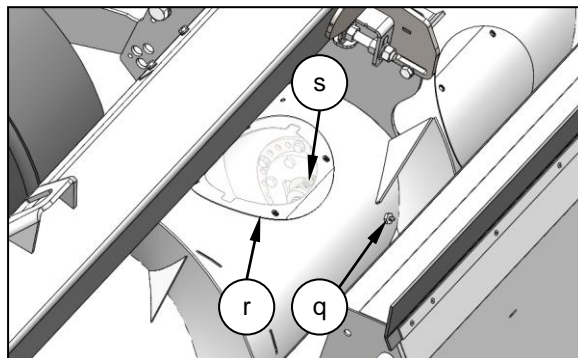

### 9. Otočný čep kolečkového chodáku (pouze XCV & XCS).

**!** Kombajnovou hlavici zcela zvedněte a zapojte zámek válce podavače kombajnu.

**!** Stroj zastavte a proveďte postup Bezpečného vypnutí.

Mazací bod (t) se nachází na otočném kolíku kolečkového chodáku. Promažte levé i pravé rameno kolečkového chodáku.

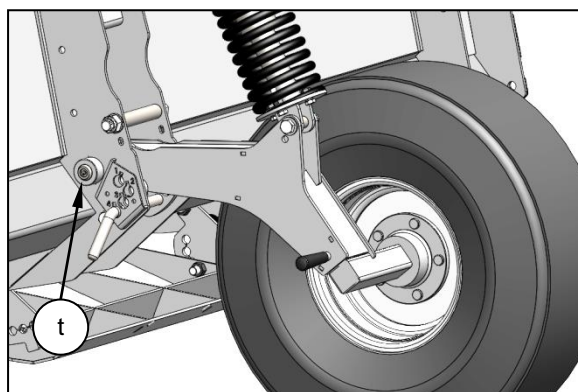

### 10. Ložisko náboje osy kolečkového chodáku (pouze XCV & XCS).

Najděte a promažte mazací bod (u) na vnější straně obou nábojů osy.

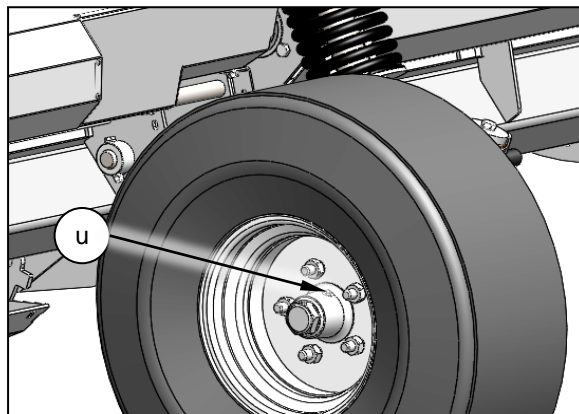

### 11. Kulový spoj rotoru

**!** K kombajnovou hlavici zcela zvedněte a zapojte zámek válce podavače kombajnu.

**!** Zvedněte deflektor plodiny a zajistěte bezpečnostní doraz.

**!** Stroj zastavte a proveďte postup Bezpečného vypnutí.

Mazací bod jsou umístěny napravo od levého vyčesávacího rotoru a nalevo od pravého rotoru. Otáčejte vyčesávacím rotorem, dokud není vidět zátka mazacího otvoru (v). Demontujte zátku a dostatečně promažte kulový spoj. Opakujte pro další kulový spoj.

Zpět nasadte zátku otvoru.

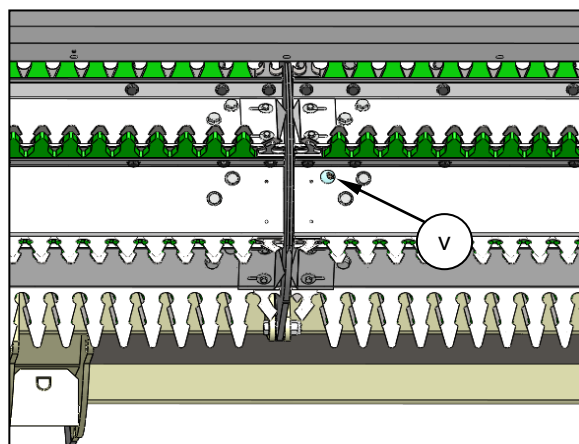

## 10.5 HYDRAULICKÉ RUČNÍ ČERPADLO

Hydraulické ruční čerpadlo (sloužící ke zvedání a spuštění horní kapoty) je umístěno na levém zadním konci kombajnové hlavy.

**⚠ Stroj zastavte a proveďte postup Bezpečného vypnutí.**

Občas je třeba doplnit olej do olejové nádržky. Při plnění nádrže se ujistěte, že je horní kapota zcela spuštěná, sejměte červený uzávěr plnicího otvoru oleje (a) a dolijte plnicím otvorem.

Znovu nasadte zátku.

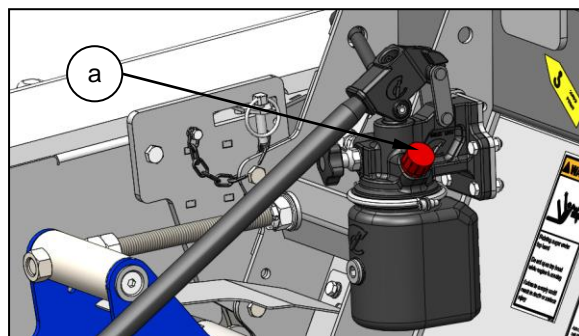

Ruční čerpadlo Kapacita	Litry	Pinty	Galony	Quart
	1.00	1,76 UK 2,11 USA	0,22 UK 0,26 USA	0,88 UK 1,06 USA

Použijte hydraulický olej 46W, TOTAL EQUIVIS ZS 46 nebo podobný.

Před uskladněním kombajnové hlavice mimo sezónu je třeba dodržet níže uvedený postup, aby byl stroj zachován a chráněn.

**⚠ Informace o prevenci nehod viz Část 2.15.**

1. Při demontáži kombajnové hlavice z kombajnu ji podepřete na vleku nebo na pevném rovném podkladu pomocí stojanů hlavice. Zvedněte kolečkové chodáky.
2. U strojů XCV zpomalte rotor na minimum abyste snížili napnutí řemene, viz Část 8.1.4.
3. U strojů XCS a XRS otočte převodovku úplně dopředu, abyste uvolnili napnutí hnacího řemene, viz část 9.4.

**⚠ Stroj zastavte a proveďte postup Bezpečného vypnutí.**

**⚠ Zcela kombajnovou hlavicí zvedněte a zapojte zámek válce podavače kombajnu nebo hlavicí spustíte zcela na zem.**

**⚠ Zvedněte deflektor plodiny a zajistěte bezpečnostní doraz.**

4. Důkladně vyčistěte vnitřek i vnějšek hlavice, protože plevy, sláma, obilí a nečistoty ponechané na stroji nasávají vlhkost, způsobují korozi a přitahují hlodavce.

Pro úplné vyčištění šnekového žlabu je možné otevřít krycí desky na obou koncích hlavice.

Za tímto účelem demontujte jeden zajišťovací šroub (a) a povolte druhý zajišťovací šroub (b), aby se krycí deska (c) mohla odklopit. Zajišťovací šroub (a) namontujte zpět.

Ujistěte se, že jsou po vyčištění namontovány krycí desky zpět.

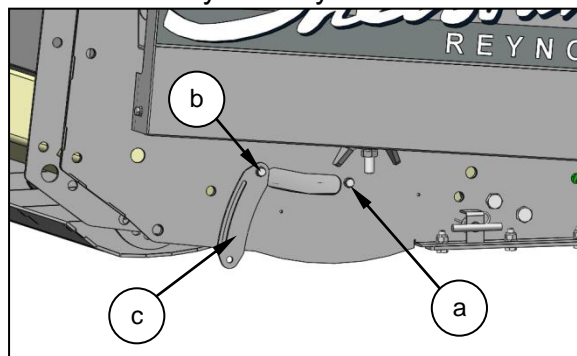

5. Řetěz pohonu šneku vyčistěte a promažte.
6. Demontujte kluznou spojku šneku, před montáží zkontrolujte a vyčistěte. Může být nutné desky spojky vyměnit, viz Část 9.1. Při zpětné montáži nechejte pružiny při skladování volné.
7. Stroj důkladně promažte, jak je popsáno v části o mazání tohoto návodu; viz Část 10.

8. Všechny světlé části natřete barvou nebo antikorozní konzervační látkou, aby byly chráněny.

**POZN.:** Na plastové hrotty nenanášejte olej, barvu, konzervační prostředky apod., protože by mohlo dojít k jejich poškození.

9. Zcela spusťte deflektor plodiny dolů.

10. Hlavici skladujte na suchém místě chráněném před povětrnostními vlivy a hlodavci. Oba konce horního nosníku (d) může být nutné utěsnit, aby se zabránilo hlodavcům v poškození drátů umístěných v nosníku.

