

# Shelbourne

REYNOLDS

## XCV, XCS & XRS

ОСТАНАЛАТА ЧАСТ ОТ СВЕТА БЕЗ СЕВЕРНА АМЕРИКА  
 РЪКОВОДСТВО ЗА ОПЕРАТОРА  
 СЛЕД 2018 – ОРИГИНАЛ НА ИНСТРУКЦИИТЕ



СТРИПТЕР  
 ХЕДДЕР

Shelbourne Reynolds Engineering Ltd

Stanton

Bury St Edmunds

Suffolk

IP31 2AR

England

Telephone: 01359 250415

Fax: 01359 250464

Stores Direct : 01359 251231

Stores Direct: 01359 252031

Shelbourne Reynolds Inc.

Colby PO box 607

1250 S Country Club Drive

Colby , Kansas 67701

U.S.A.

Telephone: (785) 462 6299

Fax: (785) 462 6761

ИЗДАНИЕ 7

11.04.2023

[www.shelbourne.com](http://www.shelbourne.com)



## ИДЕНТИФИКАЦИЯ НА МАШИНАТА

СЕРИЕН НОМЕР НА СТРИПЕР ХЕДЕРА \_\_\_\_\_

НОМЕР НА МАШИНАТА НА СТРИПЕР ХЕДЕРА \_\_\_\_\_

ВЪЗЕЛ НА АДАПТЕРНАТА ПЛОЧА \_\_\_\_\_

**КОМПЛЕКТ**

КОМПЛЕКТ ЗАДВИЖВАНИЯ \_\_\_\_\_

**196549**

КОМПЛЕКТ ХИДРАВЛИЧНИ ФИТИНГИ \_\_\_\_\_

**КОМПЛЕКТ**

КОМПЛЕКТИ ЗА ОПЦИИ \_\_\_\_\_  
\_\_\_\_\_  
\_\_\_\_\_  
\_\_\_\_\_

Следващите ръководства могат да бъдат поръчани от дилър на Shelbourne Reynolds или изтеглени от раздела за части и обслужване на уебсайта на Shelbourne Reynolds

**[www.shelbourne.com](http://www.shelbourne.com)**

РЪКОВОДСТВО ЗА ЧАСТИ ЗА СТРИПЕР ХЕДЕР \_\_\_\_\_

**MAN-**

РЪКОВОДСТВО ПРЕДИ ДОСТАВКА И  
РЪКОВОДСТВО ЗА НАСТРОЙВАНЕ \_\_\_\_\_

**MAN-01905**

Използвайте следващата процедура, за да се уверите, че са поръчани правилните части за машината

### **ВИНАГИ ПОСОЧВАЙТЕ МАШИНАТА И СЕРИЙНИЯ НОМЕР, КОГАТО ПОРЪЧВАТЕ РЕЗЕРВНИ ЧАСТИ**

Направете справка в първите страници на раздела със списъка с части (възли на машината) и изберете правилния възел, съответстващ на номера на машината, посочен по-горе.

Използвайте номерата на подвъзлите и описанията, за да откриете зоната на машината, за която се изисква Вашата част. Годината и/или серийният номер на машината може да се използва за определяне на правилния подвъзел. Намерете подвъзела в списъка с части с помощта на номера на подвъзела. Номерът е отпечатан в горния ляв ъгъл; подвъзлите са обозначени с последователни числа.

След като намерите правилния списък с части, ще откриете съответния чертеж на първата страница или по-напред в ръководството на следващия чертеж. Чертежите показват компонентите с номера на артикулите, които ще видите повторени в лявата част на Вашия списък с части, което означава, че това е правилната част.

**ПРОВЕРКА ПРЕДИ ДОСТАВКА/МОНТАЖ ОТ ДИЛЪР И РЕГИСТРАЦИЯ НА ГАРАНЦИЯ – СТРИПЕР ХЕДЕР**
**ПРОВЕРКА ПРЕДИ ДОСТАВКА/МОНТАЖ ОТ ДИЛЪР**
**ВАЖНО**

Всички елементи, изброени по-долу, трябва да бъдат проверени и коригирани, ако е необходимо. Лицето, което извършва проверката, трябва да постави отметка до всеки елемент на предвиденото място и да посочи дали са необходими корекции или не. Ако се налага допълнителна работа, подробностите трябва да бъдат вписани в полето за допълнителна работа/несъответствие в долната част на този лист, или на отделен лист, ако е необходимо. Когато проверката приключи, ТОЗИ ФОРМУЛЯР ТРЯБВА ДА БЪДЕ КОПИРАН И ВЪРНАТ НА: - Shelbourne Reynolds в рамките на 30 дни от доставката на клиента, в противен случай датата на фактурата към дилъра ще се счита за начална дата на гаранционния срок.

СЕРИЕН НОМЕР: ..... НОМЕР НА МАШИНАТА: .....

МОДЕЛ: ..... МОДЕЛ КОМБАЙН: .....

**МОЛЯ, ПОСТАВЕТЕ ОТМЕТКА В ПОДХОДЯЩАТА КОЛОНА ЗА ВСЕКИ ИЗПЪЛНЕН ЕЛЕМЕНТ**

Проверка от дилър преди доставка на клиента/монтаж/въвеждане в експлоатация	ОК след проверка	Коригирано
Правилно ли е настроен хедерът за комбайна?		
Настроен ли е комбайнът за хедера?		
Монтирайте хедер на комбайна.		
Монтирайте комплект за наблюдение на комбайна.		
Проверете дали наблюдението функционира правилно – включително алармената функция.		
Проверете дали шнекът е настроен правилно.		
Уверете се, че веригата на шнека е обтегната правилно.		
Проверете дали задвижването с VS/HTD е настроено правилно		
Уверете се, че резервната ролка е монтирана в десния край на хедера (само за CSD, RSD, XCS и XRS).		
Отстранете скобите за транспортиране и вилките на високоповдигача от хедера.		
Проверете адаптерната плоча; уверете се, че са зададени правилните междуредови разстояния на хедера.		
Уверете се, че хедерът е смазан.		
Проверете нивата на маслото на предавателните кутии.		
Регулирайте плъзгащите щитове.		
Монтирайте маркерите за културата.		
Проверете цялостното затягане на крепежните елементи.		
Уверете се, че всички предпазни устройства и стикери са поставени.		
Задействайте хедера, при CVS, RVS и XCV, регулирайте оборотите на ротора от минимума до максимума.		
Проверете дали габаритните светлини работят правилно (ако са монтирани).		
Проверете дали дефлекторът за културата работи правилно като го повдигнете нагоре и го спуснете надолу докрай, както и дали е монтиран индикатор за височина.		
Регулирани ли са винтовите стяги на адаптерната плоча, свободно ли се наклонява хедерът (само за XCV, XCS и XRS).		
Регулирани ли са пружините на адаптерната плоча, равен ли е хедерът (само за XCV, XCS и XRS).		
Монтирани ли са копиращи колела (само за XCV и XCS).		
Регулирана ли е централната опора на дефлектора за културата (само за XCV42 и XCS42)		
Проверете боята и покритието.		
Уверете се, че ръководството за оператора се предоставя заедно с машината.		
Допълнителни коментари: ..... .....		
Име на представителя на дилъра: .....	Дата: .....	

Инструкции за клиента	Изпълнени
Разяснете на клиента как да настрои и използва правилно машината.	
Уверете се, че графикът за техническо обслужване е разяснен на клиента.	
Уверете се, че на клиента са посочени точките за проверка на нивото на маслото и за смазване и гресиране.	
Уверете се, че всички предпазни мерки и предупредителни стикери са разяснени на клиента.	
Уверете се, че гаранционната политика е разяснен на клиента.	
Уверете се, че на клиента е предоставено ръководството за оператора.	
Допълнителни коментари: ..... .....	
Име на представителя на дилъра: .....	Дата: .....

**За конкретни подробности направете справка с ръководството за оператора.**

**ПРОВЕРКА ПРЕДИ ДОСТАВКА/МОНТАЖ ОТ ДИЛЪР И РЕГИСТРАЦИЯ НА ГАРАНЦИЯ – СТРИПЕР ХЕДЕР**

Име на дилъра: .....	
Адрес: .....	
.....	
Пощенски код: .....	
Име на търговеца на дилъра: .....	
Име на клиента: .....	
Име на фирмата (ако е различно от горепосоченото): .....	
Адрес: .....	
.....	
Пощенски код: .....	
Имейл адрес: .....	
Личен/служебен телефон: .....	Мобилен телефон: .....
СЕРИЕН НОМЕР: .....	НОМЕР НА МАШИНАТА: .....
МОДЕЛ: .....	
Подпис на дилъра: .....	
Име с печатни букви: .....	Дата: .....
<b>Декларация за поверителност</b> Ние от Shelbourne Reynolds Engineering Ltd се отнасяме сериозно към Вашата поверителност и ще използваме личната Ви информация само за администриране на Вашия акаунт и предоставяне на продуктите и услугите, които сте поискали от нас. Бихме искали понякога да осъществяваме контакт с Вас, за да Ви предоставим подробности за други продукти, от които може да се интересувате, специални оферти, които предоставяме и подробности/покани за изложения, работни демонстрации и дни на отворените врати, но не повече от веднъж или два пъти годишно. Ако сте съгласни да се свържем с Вас за тази цел, моля, поставете отметка в квадратче или квадратчета, за да посочите как искате да се свържем с Вас.	
Поща <input type="checkbox"/>	Имейл <input type="checkbox"/>
Телефон/SMS <input type="checkbox"/>	
Ако предпочитате да не осъществяваме контакт с Вас, моля, поставете отметка в това квадратче <input type="checkbox"/>	
<i>За допълнителна информация, вижте нашата политика за поверителност на <a href="http://www.shelbourne.com">www.shelbourne.com</a></i>	
Подпис на клиента: .....	
Име с печатни букви: .....	Дата: .....
Подписът на клиента удостоверява, че машината е доставена в задоволително състояние и че са предоставени адекватни инструкции относно нейната правилна работа, изисквания за безопасност и техническо обслужване, както е посочено в ръководството за експлоатация. Също така, че клиентът е прочел, разбрал и е съгласен с общите условия за продажба заедно с гаранционната политика (включително отказите от претенции и ограничения), съдържащи се в ръководството на оператора.	
<b>Допълнителна работа/несъответствия:</b> ..... ..... ..... ..... .....	
Тази страница трябва да се изпрати чрез факс или по имейл на Shelbourne Reynolds Engineering Ltd. Факс №: +44 (0)1359 250464      Имейл: <a href="mailto:warranty@shelbourne.com">warranty@shelbourne.com</a>	

# **ГАРАНЦИОННА ПОЛИТИКА (ВСИЧКИ ПРОДУКТИ)**

## **РЕГИСТРАЦИЯ НА МАШИНАТА**

За да се възползвате от пълната гаранция, посочена в настоящата гаранционна политика („Гаранцията“), купувачът трябва да се увери, че упълномощеният дилър на Shelbourne е попълнил данните за регистрация на гаранцията и че те са изпратени на Shelbourne Reynolds Engineering Ltd в рамките на 15 дни от датата на доставка. Ако регистрацията на гаранцията не е попълнена и върната на [warranty@shelbourne.com](mailto:warranty@shelbourne.com) преди изтичането на 15 дни от датата на доставка, всички предявени претенции ще бъдат отхвърлени.

**Използването на машината предполага, че сте се запознали и сте приели гаранционните условия.**

## **1. ОГРАНИЧЕНИ ГАРАНЦИИ**

### **1.1 ГАРАНЦИЯ ЗА НОВА МАШИНА**

Всички нови машини, доставени от **Shelbourne Reynolds Engineering Ltd. („Shelbourne“)**, разполагат с гаранция на името на първоначалния купувач при обичайна употреба и обслужване, която покрива дефекти на материалите и изработката за период от 12 месеца от датата на доставка на първоначалния купувач (**гаранционен срок**), съгласно условията, посочени в настоящата гаранционна политика.

Shelbourne не предоставя никаква друга гаранция по отношение на машината и никое лице няма правомощия да предоставя такава гаранция от името на Shelbourne, освен ако не предоставена в писмена форма и подписана от директор на Shelbourne.

### **1.2 ГАРАНЦИЯ ЗА РЕЗЕРВНИ ЧАСТИ**

Shelbourne гарантира, че всяка резервна част или компонент, доставени от Shelbourne или упълномощения дилър на Shelbourne в съответствие с настоящата ограничена гаранция, няма дефекти на материалите или изработката, считано от датата на продажба на първоначалния купувач за срок от 6 месеца при спазване на условията и ограниченията в клаузи от 2 до 5 на настоящата гаранционна политика. Shelbourne по свой избор ще ремонтира или замени дефектната част безплатно, при условие че всяка гаранционна претенция е подкрепена с копие от фактурата, издадена на крайния потребител за повредената част. Няма да се разглеждат рекламации, за които не са предоставени фактури за продажба. Първоначалният купувач поема отговорността за труда и всички транспортни разходи до и от мястото, където се извършват гаранционните дейности.

**Shelbourne Reynolds Engineering Ltd. не носи отговорност за неизправности или последици за безопасността, произтичащи от използването на неоригинални части. Използването на неоригинални части може да се отрази сериозно на характеристиките и безопасността на машината.**

### **1.3 ГАРАНЦИЯ НА МАШИНИ, СЪХРАНЯВАНЕ НА СКЛАД ОТ ДИЛЪРА**

Не се предоставя или предлага гаранция за машини, съхраняване на склад от дилъра в продължение на повече от 6 месеца преди продажбата.

### **1.4 ПРЕХВЪРЛЯНЕ НА ГАРАНЦИЯ**

Shelbourne може по свое усмотрение да позволи тази гаранция да бъде прехвърлена на следващия собственик на машината за остатъка от гаранционния срок при условие, че са изпълнени всички гаранционни условия и само с предварителното писмено съгласие на Shelbourne.

## 1.5 УДЪЛЖЕНА ГАРАНЦИЯ – Налично само за следните серии Trimmer и Powermix

### Trimmer – серия 7000 и 8000

Shelbourne ще предостави удължена гаранция за определени части на серията от тримери 7000 и 8000 Trimmer за още 12 месеца след първоначалния гаранционен срок. Това е посочено в таблицата по-долу и е предмет на всички други правила и условия на тази гаранционна политика. Това е условна разширена гаранция, която се предлага единствено по преценка на Shelbourne и се отнася само за части.

	Стандартна (0–12 месеца)	Удължена (12–24 месеца)
Предавателна кутия	✓	✓
Хидравлични клапани	✓	✓
Хидравлична помпа	✓	✓
Хидравличен двигател	✓	✓
Хидравлични цилиндри	✓	✓
Стрели/основна рама	✓	✓
ВОМ	✓	X
Електронни прибори за управление	✓	✓
Маркучи	✓	X
Джойстик	✓	X

X = Няма покритие      ✓ = Има покритие

Бележка: Компонентите, които не са посочени, имат стандартна 12-месечна гаранция от Shelbourne и са предмет на всички други правила и условия на настоящата гаранционна политика.

### Powermix – всички модели

Shelbourne ще предостави удължена гаранция за определени части на всички модели Powermix за още 12 месеца и 24 месеца след първоначалния гаранционен срок. Това е посочено в таблицата по-долу и е предмет на всички други правила и условия на тази гаранционна политика.

Това е условна разширена гаранция, която се предлага единствено по преценка на Shelbourne и се отнася само за части. Тя зависи от спазването на препоръчания график за обслужване, посочен в ръководството за оператора, а в случай на предявяване на претенция ще се изисква доказателство за обслужването.

	Стандартна (0–12 месеца)	Удължена (12–24 месеца)	Удължена (24–36 месеца)
ВОМ	✓	X	X
Планетна предавателна кутия	✓	✓	✓
2-степенна предавателна кутия	✓	✓	✓
Маркучи	✓	X	X
Глава с везна	✓	✓	X
Електронни прибори за управление	✓	X	X
Динамометрични датчици	✓	X	X
Клапанен блок	✓	X	X
Лентов транспортър	✓	X	X

X = Няма покритие      ✓ = Има покритие

Бележка: Компонентите, които не са посочени, имат стандартна 12-месечна гаранция от Shelbourne и са предмет на всички други правила и условия на настоящата гаранционна политика.

## 2. ИЗКЛЮЧЕНИЯ

Shelbourne не носи отговорност, ако машината не отговаря на условията за гаранцията при някое от следните обстоятелства:

- 1) повреда поради неправилна употреба или злоупотреба
- 2) повреда или амортизация поради нормалното износване.
- 3) машината е променена, модифицирана или са монтирани неоригинални части без предварителното съгласие на Shelbourne.
- 4) умишлени или случайни щети, включително (но не само) такива, причинени поради контакт с електрически далекопроводи или други предмети (напр. камъни, метални или други предмети, различни от растителност).
- 5) машината не е поддържана и обслужвана изцяло в съответствие с подробната информация и график за техническо обслужване, посочени в ръководството за оператора на Shelbourne, използвайки единствено оригинални части на Shelbourne. Доказателство за изпълненото сервизно обслужване може да бъде поискано преди одобрението на всяка претенция по гаранцията.
- 6) повреда, дължаща се на използване на неправилно масло или смазочни материали, замърсяване на маслото или използване на маслото след изтичането на неговия експлоатационен живот, или при техническо обслужване, което не съответства на препоръките на ръководството за оператора на Shelbourne.
- 7) първоначалният купувач не е спазил устните или писмените инструкции на Shelbourne (включително инструкциите в ръководството за оператора на Shelbourne) за транспортиране, съхранение, въвеждане в експлоатация, монтиране, експлоатация и техническо обслужване на машината или (ако няма такива) добрите търговски практики във връзка с нея.
- 8) когато първоначалният купувач е продължил да използва машината, след като е установил (или е разумно да се счита, че би следвало да установи) наличието на дефект на машината. **Ако машината продължи да се използва след установяване на дефект, може да се стигне до допълнителни повреди, за които Shelbourne не носи отговорност, и може да има последици за безопасността.**
- 9) табелата със серийния номер на Shelbourne на машината е премахната или променена.
- 10) невъзможността на клиента да предостави машината за ремонт няма да се счита като приемлива причина за забавяне на ремонта или подаването на гаранционни претенции.
- 11) продуктът е прикрепен, свързан с или използван заедно с друг продукт, с който не е съвместим (независимо дали този друг продукт е на Shelbourne или не);

В допълнение, отговорност на купувача е да гарантира, че когато закупеният продукт на Shelbourne трябва да бъде прикачен към трактор или друго превозно средство, продуктът съответства на неговата товарносимост, както и че е съвместим с трактора или машината, на която трябва да бъде монтиран или към която трябва да се прикачи. Приемането на поръчка и доставката на продукт от Shelbourne не означава одобрение от страна на Shelbourne за планирания избор на купувача по отношение на трактор или машина за монтаж, нито потвърждава неговата съвместимост със закупения продукт на Shelbourne.

#### Гаранцията не се прилага за:

- 1) износващи се елементи, включително, но не само, задвижващи ремъци, лентови транспортъори, ролки на транспортъори, гумени клапи, цепове, плъзгащи щитове, лагери, щифтове, втулки, остриета, пневматични гуми или всякакви други елементи, които имат контакт с почвата или подлежат на обичайно износване или които са консумативи
- 2) маркучи, които са претърпели външни повреди. Целите маркучи трябва да бъдат върнати във връзка с гаранцията в рамките на този период. Ако са били изрязани или ремонтирани, претенцията ще бъде отхвърлена.
- 3) повторни или допълнителни ремонти в резултат на неправилна диагностика, освен ако не е проведена след консултация с Shelbourne.
- 4) предишни ремонтни работи с лошо качество (освен ако не са извършени от Shelbourne).

### 3. ОГРАНИЧЕНИЯ НА ОТГОВОРНОСТТА

Shelbourne и упълномощеният дилър на Shelbourne не носят отговорност пред първоначалния купувач при никакви обстоятелства в случай на наранявания, смърт, имуществени щети или вреди от какъвто и да е вид, преки, косвени или условни, нанесени на което и да е лице или имущество, вследствие на използването на машината.

Shelbourne не носи отговорност за последващи загуби, като например следните разходи или видове загуби (независимо дали те са преки или косвени):

- 1) Пропуснатата печалба;
- 2) Загуба или накърняване на репутация;
- 3) Загуба на продажби или клиенти;
- 4) Загуба на споразумения или договори или бизнес възможности;
- 5) Цената на загубени консумативи (като масло);
- 6) Всякакви загуби или разходи, произтичащи от невъзможността за използване на машината поради какъвто и да е дефект на машината и през времето, необходимо за ремонт или подмяна на машината;
- 7) Цената за наемане или закупуване на заместваща машина;
- 8) Изтеглянето на повредената машина;
- 9) Щети или загуби на култури или растителност;
- 10) Цената на труда;
- 11) Щети по носещия трактор;
- 12) Повреда, причинена поради неспазване на спецификациите на OEM (производители на оригинално оборудване) за трактора по отношение на монтирането на инвентар и възможностите на теглича; и
- 13) Всяка друга непряка или последваща загуба.

С оглед на гаранцията, предоставена от Shelbourne, условията, които се подразбират от раздели 13 до 15 от Закона за продажба на стоки от 1979 г., и всички други подразбиращи се гаранции или условия, свързани с качеството или пригодността на машината, са изключени от настоящата гаранционна политика и всеки договор или споразумение между Shelbourne и първоначалния купувач или упълномощения дилър на Shelbourne в максималната степен разрешена от закона.

Отговорността на Shelbourne при несъответствие на машината с гаранцията се ограничава до ремонт или замяна на продукта или възстановяване на покупната цена на продукта, както е посочено в клауза 4 на настоящата гаранционна политика.

Нищо в тази гаранционна политика не ограничава каквато и да е отговорност, която не може да бъде законово ограничена, включително отговорност за:

- 1) смърт или телесна повреда, причинени поради небрежност.
- 2) измама или въвеждане в заблуда с цел измама.



- 3) нарушение на условията, които се подразбират от раздел 12 на Закона за продажба на стоки от 1979 г. (собственост и негласно притежание); и
- 4) нарушение на раздел 2 от Закона за защита на потребителите от 1987 г.

#### 4. ГАРАНЦИОННИ ПРЕТЕНЦИИ

Всички претенции трябва да бъдат подадени от упълномощен дилър на Shelbourne от името на първоначалния купувач при условие, че първоначалният купувач:

- 1) предостави писмено известие с пълна информация относно повредата на Shelbourne (или упълномощения дилър на Shelbourne) по време на гаранционния срок и в рамките на 15 дни от установяване на повредата. Упълномощеният дилър на Shelbourne отговаря за препращането на претенцията директно до Shelbourne и, когато е уместно, упълномощеният дилър на Shelbourne може да отговаря за разглеждането на гаранционни претенции съгласно указанията на Shelbourne;
- 2) предостави на Shelbourne (или на упълномощения дилър на Shelbourne) в разумни граници възможност да прегледа машината или повредените или дефектни части; и
- 3) ако това се изисква от Shelbourne (или упълномощения дилър на Shelbourne), е върнал повредените или дефектни части (чрез първоначалния упълномощен дилър на Shelbourne) в рамките на 30 дни от подаването на известието за дефекта, в случай, че искането от Shelbourne (или упълномощения дилър на Shelbourne) е предявено в рамките на този период от време или в противен случай до края на срока, определен от Shelbourne (или упълномощения дилър на Shelbourne).

след което Shelbourne, по свое усмотрение, ще ремонтира или замени дефектните части, или ще възстанови цената на дефектните части, или ще разреши на упълномощения дилър на Shelbourne да направи някое от тези неща.

#### 5. РАЗХОДИ ЗА РЕМОНТ

Първоначалният купувач или упълномощен дилър на Shelbourne няма да ремонтира или организира ремонт на машината без предварителното писмено разрешение от Shelbourne. Такова разрешение може да бъде дадено само от служители на отдела за сервизно обслужване на Shelbourne. **Shelbourne няма да носи отговорност за разходите за ремонти, извършени без предварително писмено съгласие за извършената работа.**

Ако Shelbourne разреши ремонт на машината, всички претенции за разходи за ремонт трябва да бъдат подадени към Shelbourne от упълномощен дилър на Shelbourne в рамките на 15 дни от датата на ремонта с формуляр за гаранционна претенция на Shelbourne (в съответствие с клауза 7 от настоящата гаранционна политика).

Ремонтите трябва да се извършват само от упълномощен дилър на Shelbourne (или друг сервиз с предварителното писмено съгласие на Shelbourne).

Подаването на претенции не е гаранция за плащане. Shelbourne ще възстанови разходите и разноските, направени във връзка с всеки ремонт само в разумен размер. Решението на Shelbourne е окончателно.

#### 6. ПОВРЕДИ ПО НОВИ МАШИНИ

Всички стоки трябва да бъдат прегледани при получаване, моля, прегледайте всички машини и опаковки, ако установите някаква повреда или на пратката е поставен кратък знак „Damaged“ (Повредено) или „Detail any item not received“ (Не е получен детайл от артикул), уведомете гаранционния отдел на Shelbourne Reynolds по телефона или чрез електронна поща, както и превозвача в рамките на 24 часа след установяване на повредата или липсата на части. **След този срок няма да се приемат претенции**

## 7. ПРОЦЕДУРА ПРИ ПРЕТЕНЦИИ

Всички претенции трябва да бъдат подадени от упълномощен дилър на Shelbourne. Пълната информация, свързана с неизправността, трябва да бъде предоставена с помощта на формуляра за претенции в уебсайта на Shelbourne в раздел „Support“ (Поддръжка), попълвайки всички задължителни полета със съответната информация, след което трябва да се изпрати чрез имейл на [warranty@shelbourne.com](mailto:warranty@shelbourne.com). Пълната информация относно подаването на гаранционни претенции може да бъде намерена в документа за гаранционните процедури.

Ако ремонтите се извършват от упълномощен дилър на Shelbourne (или друг сервис с предварителното писмено съгласие на Shelbourne), попълнените формуляри трябва да бъдат получени от Shelbourne **НЕ ПО-КЪСНО ОТ 15 ДНИ** след датата на ремонта. При поискване от Shelbourne трябва да бъде предоставена допълнителна информация или повредените части да бъдат получени от Shelbourne **В РАМКИТЕ НА 15 ДНИ** от подаване на претенцията.

Ако при изключителни обстоятелства за ремонт се използва част, която не е произведена от Shelbourne, възстановените разходи за гаранционното обслужване ще бъдат в размер не по-голям от стандартната цена на дилъра на Shelbourne за оригиналната част.

Ако частите бъдат върнати и рекламацията впоследствие бъде отхвърлена и искате частите да Ви бъдат върнати, моля, уведомете Shelbourne в рамките на 7 дни след получаване на известието за отказ.

След разглеждане на претенцията и частите Shelbourne ще плати по свое усмотрение за всяка валидна претенция фактурираната цена на всички части, доставени от Shelbourne, и съответните надбавки за труд и транспорт, ако е приложимо. **Максималното разстояние за транспортиране е ограничено до 80 мили, освен ако предварително не е одобрено и потвърдено друго в писмена форма от мениджъра на отдела за сервизно обслужване Shelbourne Reynolds.**

По отношение на всички подадени претенции, които са умишлено подвеждащи или измамни, Shelbourne има право да начисли подходяща почасова ставка за възстановяване на всички разходи, направени в резултат на това.

## 8. НЕИЗПРАВНИ ЧАСТИ

Уверете се, че от всички хидравлични портове на върнатите компоненти е източено маслото и че са здраво и правилно запушени с капачките, с които са доставени резервните компоненти, за да се избегне изтичането на масло и навлизането на замърсяване във възлите. Хидравличните цилиндри трябва да бъдат почистени от маслото и прибори докрай.

Електрическите елементи, които се връщат, трябва да бъдат опаковани и защитени по подходящ начин, за да се намали рискът от повреда при транспортиране.

Поради строгите времеви ограничения, наложени от нашите доставчици, трябва незабавно да върнете всички повредени хидравлични компоненти като помпи, двигатели, цилиндри, клапани и маркучи; електрически компоненти, като електромагнитни клапани, пултове за управление, датчици/превключватели; или компоненти на силовото предаване като предавателни кутии, ВОМ и лагери, ако машината все още е в съответния гаранционен срок.

Хидравлични части като помпи, двигатели и цилиндри и части на силовото предаване, като например предавателни кутии, трябва да ни бъдат върнати неотворени и непроверени. При хидравличните клапанни блокове и електрическите пултове за управление има възможност за подмяна на специфични обслужваеми компоненти в тях, като касети с клапани, възли на намотки, платки, релета, превключватели и джойстикът, ако се наложи отстраняването на повреда в тях.

Всички части, заменени по гаранция, остават собственост на Shelbourne. Те трябва да бъдат върнати на Shelbourne при поискване. Във всички останали случаи, освен ако не е предоставена друга информация, те трябва да се съхраняват за период от 90 дни, като след това трябва да бъдат унищожени и физически приведени в неизползваем вид, и да не се продават или ремонтират за продажба на трети страни.

## **9. ВЪЗСТАНОВЯВАНЕ НА РАЗХОДИ**

Всички претенции, за които с Shelbourne е договорено възстановяване на разходите по тях, ще бъдат уредени с дилъра на Shelbourne чрез кредитно известие в рамките на 30 дни след приемане на претенцията.

## **10. КЛИЕНТИ ПРИ ИЗНОС**

Ако се намирате извън Обединеното кралство, гаранционните условия, посочени по-горе, може да се различават в зависимост от Вашия пазар. Моля, свържете се с Shelbourne Reynolds Engineering Ltd. за допълнителна информация.

**Тази страница умишлено е оставена празна**

# ЕО декларация за съответствие на машина

(Директива за машините 2006/42/ЕО, приложение II, подточка А)

Производител: Shelbourne Reynolds Engineering Ltd.

Адрес: Shepherds Grove Industrial Estate,  
Stanton,  
Bury St Edmunds,  
Suffolk.  
Англия.  
IP31 2AR

Име и адрес на лицето (*установено в Европейската общност/ЕИО*), упълномощено да изготви техническото досие (*за властите при поискване*):

Име: Г-н Нийл Смит [Neil Smith]

Адрес: Както е посочено по-горе.

С настоящото декларираме, че:	ОБОЗНАЧЕНИЕ:	<input type="text" value="СТРИПЕР ХЕДЕР"/>
	МОДЕЛ:	<input type="text"/>
	ТИП:	<input type="text"/>
	МАШИНА №:	<input type="text"/>
	СЕРИЕН №:	<input type="text"/>

- съответства на приложимите разпоредби на директивата за машините (2006/42/ЕО)
- съответства на приложимите разпоредби на директивата за електромагнитната съвместимост (2004/108/ЕО)

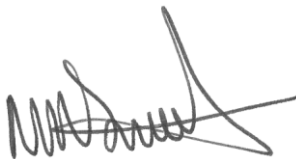

Нийл Смит [Neil Smith]  
Директор

Място:

Дата:

**Тази страница умишлено е оставена празна**

## СЪДЪРЖАНИЕ

<b>РАЗДЕЛ 1</b>	<b>ВЪВЕДЕНИЕ</b>	<b>1</b>
1.1	ПРЕДГОВОР	1
1.2	ПОДОБРЕНИЯ И ПРОМЕНИ	1
1.3	ЧАСТИ ЗА СЕРВИЗНО ОБСЛУЖВАНЕ	2
1.4	ИДЕНТИФИКАЦИЯ НА МАШИНАТА	2
<b>РАЗДЕЛ 2</b>	<b>ПРОЦЕДУРИ ЗА БЕЗОПАСНОСТ</b>	<b>3</b>
2.1	ПРЕДОТВРАТЯВАНЕ НА ЗЛОПОЛУКИ	3
2.2	СИМВОЛ ЗА ПРЕДУПРЕЖДЕНИЕ ЗА БЕЗОПАСНОСТТА	3
2.3	ЗНАЦИ ЗА БЕЗОПАСНОСТ	4
2.4	ПОСТАВЯНЕ НА ЗНАК ЗА БЕЗОПАСНОСТ	4
2.6	МЕСТОПОЛОЖЕНИЕ НА ЗНАКА ЗА БЕЗОПАСНОСТ	5
2.7	ПРЕДОТВРАТЯВАНЕ НА ЗЛОПОЛУКИ ПРИ ПОДГОТОВКА И РЕГУЛИРАНЕ НА СТРИПЕР ХЕДЕРА ЗА УПОТРЕБА	8
2.8	ПРЕДОТВРАТЯВАНЕ НА ЗЛОПОЛУКИ ПРИ ПРИКАЧВАНЕ И РАЗКАЧВАНЕ НА СТРИПЕР ХЕДЕРА ОТ КОМБАЙНА	9
2.9	ПРЕДОТВРАТЯВАНЕ НА ЗЛОПОЛУКИ ПРИ ИЗПОЛЗВАНЕ НА ХИДРАВЛИЧНАТА СИСТЕМА	10
2.10	ПРЕДОТВРАТЯВАНЕ НА ЗЛОПОЛУКИ ПРИ ИЗПОЛЗВАНЕ НА ВОМ	11
2.11	ПРЕДОТВРАТЯВАНЕ НА ЗЛОПОЛУКИ ПРИ ПЪРВОНАЧАЛНИЯ МОНТАЖ НА СТРИПЕР ХЕДЕРА НА КОМБАЙНА	12
2.12	ПРЕДОТВРАТЯВАНЕ НА ЗЛОПОЛУКИ ПРИ ЕКСПЛОАТАЦИЯ НА МАШИНАТА	14
2.13	ПРЕДОТВРАТЯВАНЕ НА ПОЖАРИ ПРИ ЕКСПЛОАТАЦИЯ НА МАШИНАТА	16
2.14	ПРЕДОТВРАТЯВАНЕ НА ЗЛОПОЛУКИ ПРИ ТРАНСПОРТИРАНЕ НА СТРИПЕР ХЕДЕР	16
2.15	ПРЕДОТВРАТЯВАНЕ НА ЗЛОПОЛУКИ ПРИ ТЕХНИЧЕСКО ОБСЛУЖВАНЕ, ПОЧИСТВАНЕ И СЪХРАНЕНИЕ	17
2.16	ЕМИСИИ НА ШУМ	18
2.17	ПРЕДНАЗНАЧЕНИЕ	19
2.18	БЕЗ ОТГОВОРНОСТ ЗА ПОСЛЕДВАЩИ ЩЕТИ	19
<b>РАЗДЕЛ 3</b>	<b>СПЕЦИФИКАЦИЯ И ОПИСАНИЕ</b>	<b>21</b>
3.1	ОПИСАНИЕ	21
3.2	ТЕХНИЧЕСКА СПЕЦИФИКАЦИЯ	24
<b>РАЗДЕЛ 4</b>	<b>ТРАНСПОРТИРАНЕ</b>	<b>25</b>
4.1	ЧРЕЗ ВИЛКОВ ВИСОКОПОВДИГАЧ	25
4.2	ПОВДИГАНЕ ВЪВ ВИСОЧИНА	25
4.3	ПРЕМЕСТВАНЕ С РЕМАРКЕ	26
<b>РАЗДЕЛ 5</b>	<b>ПРИКАЧВАНЕ/РАЗКАЧВАНЕ НА ХЕДЕРА</b>	<b>27</b>
5.1	ПРИКАЧВАНЕ НА ХЕДЕР	27
5.1.1	John Deere серии 60, 70 и S	28
5.1.2	Case IH серии 10, 20, 30, 40, 50 и 88	30
5.1.3	New Holland CR, CX	32
5.1.4	AGCO	35
5.1.5	Claas/CAT Lexion	37
5.1.6	Прикачване на хедера: всички комбайни	39
5.2	РАЗКАЧВАНЕ НА ХЕДЕР	40
5.2.1	Разкачване на хедера от всички комбайни	40
5.2.2	John Deere серии 60, 70 и S	43
5.2.3	Case IH серии 10, 20, 30, 40, 50 и 88	44
5.2.4	New Holland CR, CX	46

5.2.5	AGCO .....	48
5.2.6	Claas/CAT Lexion .....	49
<b>РАЗДЕЛ 6</b>	<b>ПОДГОТОВКА И РЕГУЛИРАНЕ НА СТРИПЕР ХЕДЕРА.....</b>	<b>51</b>
6.1	ПРЕМАХВАНЕ НА СКОБИТЕ ЗА ТРАНСПОРТИРАНЕ НА ДЕФЛЕКТОРА ЗА КУЛТУРАТА.....	51
6.2	МОНТИРАНЕ НА МАРКЕРИ ЗА КУЛТУРАТА .....	52
6.3	ОТСТРАНЯВАНЕ НА СКОБИТЕ ЗА ВИЛКОВ ВИСОКОПОВДИГАЧ .....	53
6.4	ИНДИКАТОР ЗА ВИСОЧИНАТА НА ДЕФЛЕКТОРА ЗА КУЛТУРАТА .....	53
6.5	РЕГУЛИРАНЕ НА ПЛЪЗГАЩИТЕ ЩИТОВЕ .....	54
6.6	РЕГУЛИРАНЕ НА ВИНТОВИТЕ СТЯГИ НА АДАПТЕРНАТА ПЛОЧА .....	54
6.7	РЕГУЛИРАНЕ НА НАКЛОНА НА ХЕДЕРА .....	55
6.8	РЕГУЛИРАНЕ НА ПРУЖИНИТЕ НА АДАПТЕРНАТА ПЛОЧА .....	56
6.9	РЕГУЛИРАНЕ НА КОПИРАЩИТЕ КОЛЕЛА (XCV И XCS) .....	58
6.10	ПРЕДПАЗИТЕЛИ НА ЗАДВИЖВАЩИЯ КРАЙ И КРАЯ ЗА СВОБОДЕН ХОД ..	59
6.10.1	Отваряне на предпазителя на задвижването от лявата страна .....	59
6.10.2	Затваряне на предпазителя на задвижването от лявата страна .....	60
6.10.3	Демонтиране на предпазителя на десния край за свободен ход .....	60
6.10.4	Монтиране на предпазителя на десния край за свободен ход.....	60
6.11	РЕГУЛИРАНЕ НА ПРОСВЕТА НА ШНЕКА .....	61
6.12	ОПОРА НА ДЕФЛЕКТОРА ЗА КУЛТУРАТА (САМО ЗА 42' МОДЕЛ).....	62
6.13	МОНИТОР .....	63
6.13.1	Основен модул.....	63
6.13.2	Монтиране на основния модул .....	64
6.13.3	Кабелен сноп на комбайна .....	65
6.13.4	Съединителна кутия .....	66
6.13.5	Електрозахранване .....	66
6.13.6	Прокарване на кабела .....	66
<b>РАЗДЕЛ 7</b>	<b>ПОДГОТОВКА И РЕГУЛИРАНЕ НА КОМБАЙНА.....</b>	<b>67</b>
7.1	ИЗИСКВАНИЯ ЗА КОМБАЙНА .....	67
7.2	СКОРОСТ НА СПУСКАНЕ НА ХЕДЕРА .....	67
7.3	ИЗБОР НА ХЕДЕР ЗА КОМБАЙНА .....	67
7.3.1	Ширина на хедера.....	68
7.4	ПРОТИВОПРАХОВ ЩИТ НА ПРЕДНИЯ ЕЛЕВАТОР НА КОМБАЙНА.....	68
7.5	ПОЗИЦИЯ НА ВЕРИГАТА ЗА ПРЕДНАТА НАКЛОНЕНА КАМЕРА .....	68
7.6	НИВЕЛИРАНЕ НА ХЕДЕРА .....	68
7.7	ИНДИКАТОР ЗА ВИСОЧИНА НА ХЕДЕРА .....	69
7.8	КАЛИБРИРАНЕ НА ЗАДЕЙСТВАНЕТО НА ХЕДЕРА .....	69
7.9	РЕГУЛИРАНЕ НА СИСТЕМАТА ЗА ОВЪРШАВАНЕ, СЕПАРИРАНЕ И ПОЧИСТВАНЕ .....	69
7.10	МОДЕЛ КОМБАЙН .....	69
<b>РАЗДЕЛ 8</b>	<b>РАБОТА НА ПОЛЕТО.....</b>	<b>71</b>
8.1	РЕГУЛИРАНЕ ЗА ПОЛЕТО .....	71
8.1.1	Маркери за културата .....	71
8.1.2	Височина на хедера.....	71
8.1.3	Дефлектор за културата .....	71
8.1.4	Обороти на режещия ротор .....	72
8.1.5	Монитор .....	72
8.1.6	Автоматично настройване на алармата за оборотите на ротора .....	73
8.1.7	Задаване на процент спад за алармата за оборотите на ротора .....	73
8.1.8	Ръчно настройване на аларма за оборотите на ротора .....	74
8.1.9	Тестване на алармите .....	74
8.1.10	Работни часове .....	74
8.1.11	Нулиране с рестартиране.....	75



8.2	ЖЪТВА СЪС СТРИПЕР ХЕДЕР .....	75
8.2.1	Задействане на задвижването.....	75
8.2.2	Настройка за оборотите на режещия ротор.....	75
8.2.3	Обороти на шнека .....	76
8.2.4	Дефлектор за културата .....	76
8.2.5	Настройване на височината на хедера .....	76
8.2.6	Скорост напред.....	77
8.2.7	Жътва за проба .....	77
8.3	ПОЛЕЗНИ СЪВЕТИ ЗА ЖЪТВАТА.....	78
8.3.1	По време на работа .....	78
8.3.2	Полегнали култури.....	78
8.3.3	Полегнали и изправени култури .....	78
8.3.4	Звукова аларма на монитора .....	78
8.4	ОТБЛОКИРАНЕ НА ШНЕКА.....	79
8.5	ОТБЛОКИРАНЕ НА РОТОРА .....	80
8.6	СМЯНА НА СРЕЗНИЯ БОЛТ .....	80
8.7	ТРАНСПОРТИРАНЕ НА ХЕДЕРА .....	82
8.7.1	Транспортиране с комбайна .....	82
8.7.2	Транспортиране с ремарке.....	82
8.8	СХЕМА ЗА ОТСТРАНЯВАНЕ НА НЕИЗПРАВНОСТИ .....	83
<b>РАЗДЕЛ 9</b>	<b>РЕГУЛИРАНЕ И ТЕХНИЧЕСКО ОБСЛУЖВАНЕ .....</b>	<b>89</b>
9.1	НАСТРОЙВАНЕ НА ТРИЕЩИЯ СЪЕДИНИТЕЛ НА ШНЕКА .....	89
9.2	ОБТЯГАНЕ НА ВЕРИГАТА .....	89
9.3	РЕГУЛИРАНЕ НА ПРОМЕНЛИВИТЕ ОБОРОТИ (XCV).....	90
9.3.1	Регулиране на позицията на задвижващия ремък на XCV .....	90
9.3.2	Смяна на задвижващия ремък на XCV.....	92
9.3.3	Проверка на ролката на предавателната кутия.....	93
9.3.4	Проверка на лагерите на ексцентрика .....	93
9.4	НТД МАШИНИ СЪС СЪПЪКОВО ЗАДВИЖВАНЕ (XCS & XRS).....	95
9.4.1	Обтягане на задвижващия ремък – НТД задвижване .....	97
9.4.2	Смяна на ремъка – НТД задвижване .....	97
9.4.3	Промяна на оборотите на ротора – НТД задвижване .....	98
9.4.4	Подравняване на НТД задвижване .....	99
9.5	ДАТЧИЦИ ЗА ОБОРОТИТЕ НА РОТОРА И ШНЕКА.....	100
9.6	РЕЖЕЩ РОТОР .....	100
9.6.1	Режещи елементи.....	100
9.6.2	Износване на режещия елемент.....	100
9.6.3	Смяна на режещите елементи.....	101
9.6.4	Регулиране на централния палец.....	101
9.6.5	Плочи против увиване .....	102
9.7	КОПИРАЩИ КОЛЕЛА (XCV И XCS) .....	103
9.7.1	Налягане на гумите.....	103
9.7.2	Гайки на колелото .....	103
9.8	ПРЕПОРЪЧИТЕЛНИ ВЪРТЯЩИ МОМЕНТИ ЗА КРЕПЕЖНИТЕ ЕЛЕМЕНТИ	103
9.9	ПРЕДОТВРАТЯВАНЕ НА НАТРУПВАНЕТО НА РАСТИТЕЛЕН МАТЕРИАЛ ОТ	
	КУЛТУРАТА.....	104
<b>РАЗДЕЛ 10</b>	<b>СМАЗВАНЕ.....</b>	<b>105</b>
10.1	ЗАДВИЖВАЩА ВЕРИГА НА ШНЕКА.....	106
10.2	ТОЧКИ НА ЗАВЪРТАНЕ .....	106
10.3	ВХОДЯЩА ПРЕДАВАТЕЛНА КУТИЯ .....	106
10.3.1	Странично разположено контролно стъкло и пробка за източване на	
	предавателната кутия.....	106

10.3.2	Задно разположено контролно стъкло и пробка за източване на предавателната кутия отдолу .....	107
10.3.3	Смяна на маслото на предавателната кутия .....	107
10.4	СМАЗВАНЕ .....	108
10.4.1	Смазване на десет часа .....	108
10.4.2	Смазване на 50 часа.....	109
10.5	РЪЧНА ХИДРАВЛИЧНА ПОМПА .....	112
<b>РАЗДЕЛ 11</b>	<b>СЪХРАНЕНИЕ НА ХЕДЕРА.....</b>	<b>113</b>
1.1	ПРЕДГОВОР 1.....	11
1.2	ПОДОБРЕНИЯ И ПРОМЕНИ 1 .....	11
1.3	ЧАСТИ ЗА СЕРВИЗНО ОБСЛУЖВАНЕ 2.....	11
1.4	ИДЕНТИФИКАЦИЯ НА МАШИНАТА 2.....	11
2.1	ПРЕДОТВРАТЯВАНЕ НА ЗЛОПОЛУКИ 3 .....	11
2.2	СИМВОЛ ЗА ПРЕДУПРЕЖДЕНИЕ ЗА БЕЗОПАСНОСТТА 3 .....	11
2.3	ЗНАЦИ ЗА БЕЗОПАСНОСТ 4 .....	11
2.4	ПОСТАВЯНЕ НА ЗНАК ЗА БЕЗОПАСНОСТ 4 .....	11
2.6	МЕСТОПОЛОЖЕНИЕ НА ЗНАКА ЗА БЕЗОПАСНОСТ 5.....	11
2.7	ПРЕДОТВРАТЯВАНЕ НА ЗЛОПОЛУКИ ПРИ ПОДГОТОВКА И РЕГУЛИРАНЕ НА СТРИПЕР ХЕДЕРА ЗА УПОТРЕБА 8.....	11
2.8	ПРЕДОТВРАТЯВАНЕ НА ЗЛОПОЛУКИ ПРИ ПРИКАЧВАНЕ И РАЗКАЧВАНЕ НА СТРИПЕР ХЕДЕРА ОТ КОМБАЙНА 9.....	11
2.9	ПРЕДОТВРАТЯВАНЕ НА ЗЛОПОЛУКИ ПРИ ИЗПОЛЗВАНЕ НА ХИДРАВЛИЧНАТА СИСТЕМА 10.....	11
2.10	ПРЕДОТВРАТЯВАНЕ НА ЗЛОПОЛУКИ ПРИ ИЗПОЛЗВАНЕ НА ВОМ 11..	11
2.11	ПРЕДОТВРАТЯВАНЕ НА ЗЛОПОЛУКИ ПРИ ПЪРВОНАЧАЛНИЯ МОНТАЖ НА СТРИПЕР ХЕДЕРА НА КОМБАЙНА 12 .....	11
2.12	ПРЕДОТВРАТЯВАНЕ НА ЗЛОПОЛУКИ ПРИ ЕКСПЛОАТАЦИЯ НА МАШИНАТА 14.....	11
2.13	ПРЕДОТВРАТЯВАНЕ НА ПОЖАРИ ПРИ ЕКСПЛОАТАЦИЯ НА МАШИНАТА 16.....	11
2.14	ПРЕДОТВРАТЯВАНЕ НА ЗЛОПОЛУКИ ПРИ ТРАНСПОРТИРАНЕ НА СТРИПЕР ХЕДЕР 16.....	11
2.15	ПРЕДОТВРАТЯВАНЕ НА ЗЛОПОЛУКИ ПРИ ТЕХНИЧЕСКО ОБСЛУЖВАНЕ, ПОЧИСТВАНЕ И СЪХРАНЕНИЕ 17 .....	11
2.16	ЕМИСИИ НА ШУМ 18.....	11
2.17	ПРЕДНАЗНАЧЕНИЕ 19.....	11
2.18	БЕЗ ОТГОВОРНОСТ ЗА ПОСЛЕДВАЩИ ЩЕТИ 19.....	11
3.1	ОПИСАНИЕ 21 .....	11
3.2	ТЕХНИЧЕСКА СПЕЦИФИКАЦИЯ 24 .....	11
4.1	ЧРЕЗ ВИЛКОВ ВИСОКОПОВДИГАЧ 25 .....	11
4.2	ПОВДИГАНЕ ВЪВ ВИСОЧИНА 25.....	11
4.3	ПРЕМЕСТВАНЕ С РЕМАРКЕ 26.....	11
5.1	ПРИКАЧВАНЕ НА ХЕДЕР 27.....	11
5.2	РАЗКАЧВАНЕ НА ХЕДЕР 40 .....	11
6.1	ПРЕМАХВАНЕ НА СКОБИТЕ ЗА ТРАНСПОРТИРАНЕ НА ДЕФЛЕКТОРА ЗА КУЛТУРАТА 51.....	12
6.2	МОНТИРАНЕ НА МАРКЕРИ ЗА КУЛТУРАТА 52.....	12
6.3	ОТСТРАНЯВАНЕ НА СКОБИТЕ ЗА ВИЛКОВ ВИСОКОПОВДИГАЧ 53.....	12
6.4	ИНДИКАТОР ЗА ВИСОЧИНАТА НА ДЕФЛЕКТОРА ЗА КУЛТУРАТА 53 ....	12
6.5	РЕГУЛИРАНЕ НА ПЛЪЗГАЩИТЕ ЩИТОВЕ 54.....	12
6.6	РЕГУЛИРАНЕ НА ВИНТОВИТЕ СЪЯГИ НА АДАПТЕРНАТА ПЛОЧА 54....	12
6.7	РЕГУЛИРАНЕ НА НАКЛОНА НА ХЕДЕРА 55.....	12

6.8	РЕГУЛИРАНЕ НА ПРУЖИНИТЕ НА АДАПТЕРНАТА ПЛОЧА 56.....	12
6.9	РЕГУЛИРАНЕ НА КОПИРАЩИТЕ КОЛЕЛА (XCV И XCS) 58.....	12
6.10	ПРЕДПАЗИТЕЛИ НА ЗАДВИЖВАЩИЯ КРАЙ И КРАЯ ЗА СВОБОДЕН ХОД 59.....	12
6.11	РЕГУЛИРАНЕ НА ПРОСВЕТА НА ШНЕКА 61.....	12
6.12	ОПОРА НА ДЕФЛЕКТОРА ЗА КУЛТУРАТА (САМО ЗА 42' МОДЕЛ) 62 .....	12
6.13	МОНИТОР 63 .....	12
7.1	ИЗИСКВАНИЯ ЗА КОМБАЙНА 67.....	12
7.2	СКОРОСТ НА СПУСКАНЕ НА ХЕДЕРА 67.....	12
7.3	ИЗБОР НА ХЕДЕР ЗА КОМБАЙНА 67 .....	12
7.4	ПРОТИВОПРАХОВ ЩИТ НА ПРЕНДИЯ ЕЛЕВАТОР НА КОМБАЙНА 68 ..	12
7.5	ПОЗИЦИЯ НА ВЕРИГАТА ЗА ПРЕНДАТА НАКЛОНЕНА КАМЕРА 68.....	12
7.6	НИВЕЛИРАНЕ НА ХЕДЕРА 68.....	12
7.7	ИНДИКАТОР ЗА ВИСОЧИНА НА ХЕДЕРА 69.....	12
7.8	КАЛИБРИРАНЕ НА ЗАДЕЙСТВАНЕТО НА ХЕДЕРА 69.....	12
7.9	РЕГУЛИРАНЕ НА СИСТЕМАТА ЗА ОВЪРШАВАНЕ, СЕПАРИРАНЕ И ПОЧИСТВАНЕ 69.....	12
7.10	МОДЕЛ КОМБАЙН 69 .....	12
8.1	РЕГУЛИРАНЕ ЗА ПОЛЕТО 71.....	12
8.2	ЖЪТВА СЪС СТРИПЕР ХЕДЕР 75.....	13
8.3	ПОЛЕЗНИ СЪВЕТИ ЗА ЖЪТВАТА 78 .....	13
8.4	ОТБЛОКИРАНЕ НА ШНЕКА 79 .....	13
8.5	ОТБЛОКИРАНЕ НА РОТОРА 80 .....	13
8.6	СМЯНА НА СРЕЗНИЯ БОЛТ 80.....	13
8.7	ТРАНСПОРТИРАНЕ НА ХЕДЕРА 82 .....	13
8.8	СХЕМА ЗА ОТСТРАНЯВАНЕ НА НЕИЗПРАВНОСТИ 83 .....	13
9.1	НАСТРОЙВАНЕ НА ТРИЕЩИЯ СЪЕДИНИТЕЛ НА ШНЕКА 89 .....	13
9.2	ОБТЯГАНЕ НА ВЕРИГАТА 89.....	13
9.3	РЕГУЛИРАНЕ НА ПРОМЕНЛИВИТЕ ОБОРОТИ (XCV) 90 .....	13
9.4	НТД МАШИНИ СЪС СЪПКОВО ЗАДВИЖВАНЕ (XCS & XRS) 95 .....	13
9.5	ДАТЧИЦИ ЗА ОБОРОТИТЕ НА РОТОРА И ШНЕКА 100.....	13
9.6	РЕЖЕЩ РОТОР 100 .....	13
9.7	КОПИРАЩИ КОЛЕЛА (XCV И XCS) 103.....	13
9.8	ПРЕПОРЪЧИТЕЛНИ ВЪРТЯЩИ МОМЕНТИ ЗА КРЕПЕЖНИТЕ ЕЛЕМЕНТИ 103.....	13
9.9	ПРЕДОТВРАТЯВАНЕ НА НАТРУПВАНЕТО НА РАСТИТЕЛЕН МАТЕРИАЛ ОТ КУЛТУРАТА 104 .....	13
10.1	ЗАДВИЖВАЩА ВЕРИГА НА ШНЕКА 106 .....	13
10.2	ТОЧКИ НА ЗАВЪРТАНЕ 106.....	13
10.3	ВХОДЯЩА ПРЕДАВАТЕЛНА КУТИЯ 106 .....	13
10.4	СМАЗВАНЕ 108.....	14
10.5	РЪЧНА ХИДРАВЛИЧНА ПОМПА 112 .....	14

<b>РАЗДЕЛ 1</b>	<b>ВЪВЕДЕНИЕ.....</b>	<b>1</b>
1.1	ПРЕДГОВОР .....	1
1.2	ПОДОБРЕНИЯ И ПРОМЕНИ.....	1
1.3	ЧАСТИ ЗА СЕРВИЗНО ОБСЛУЖВАНЕ .....	2
1.4	ИДЕНТИФИКАЦИЯ НА МАШИНАТА .....	2
<b>РАЗДЕЛ 2</b>	<b>ПРОЦЕДУРИ ЗА БЕЗОПАСНОСТ .....</b>	<b>3</b>
2.1	ПРЕДОТВРАТЯВАНЕ НА ЗЛОПОЛУКИ .....	3
2.2	СИМВОЛ ЗА ПРЕДУПРЕЖДЕНИЕ ЗА БЕЗОПАСНОСТТА.....	3
2.3	ЗНАЦИ ЗА БЕЗОПАСНОСТ .....	4
2.4	ПОСТАВЯНЕ НА ЗНАК ЗА БЕЗОПАСНОСТ.....	4
2.6	МЕСТОПОЛОЖЕНИЕ НА ЗНАКА ЗА БЕЗОПАСНОСТ .....	5

2.7	ПРЕДОТВРАТЯВАНЕ НА ЗЛОПОЛУКИ ПРИ ПОДГОТОВКА И РЕГУЛИРАНЕ НА СТРИПЕР ХЕДЕРА ЗА УПОТРЕБА.....	8
2.8	ПРЕДОТВРАТЯВАНЕ НА ЗЛОПОЛУКИ ПРИ ПРИКАЧВАНЕ И РАЗКАЧВАНЕ НА СТРИПЕР ХЕДЕРА ОТ КОМБАЙНА.....	9
2.9	ПРЕДОТВРАТЯВАНЕ НА ЗЛОПОЛУКИ ПРИ ИЗПОЛЗВАНЕ НА ХИДРАВЛИЧНАТА СИСТЕМА.....	10
2.10	ПРЕДОТВРАТЯВАНЕ НА ЗЛОПОЛУКИ ПРИ ИЗПОЛЗВАНЕ НА ВОМ.....	11
2.11	ПРЕДОТВРАТЯВАНЕ НА ЗЛОПОЛУКИ ПРИ ПЪРВОНАЧАЛНИЯ МОНТАЖ НА СТРИПЕР ХЕДЕРА НА КОМБАЙНА.....	12
2.12	ПРЕДОТВРАТЯВАНЕ НА ЗЛОПОЛУКИ ПРИ ЕКСПЛОАТАЦИЯ НА МАШИНАТА.....	14
2.13	ПРЕДОТВРАТЯВАНЕ НА ПОЖАРИ ПРИ ЕКСПЛОАТАЦИЯ НА МАШИНАТА	16
2.14	ПРЕДОТВРАТЯВАНЕ НА ЗЛОПОЛУКИ ПРИ ТРАНСПОРТИРАНЕ НА СТРИПЕР ХЕДЕР.....	16
2.15	ПРЕДОТВРАТЯВАНЕ НА ЗЛОПОЛУКИ ПРИ ТЕХНИЧЕСКО ОБСЛУЖВАНЕ, ПОЧИСТВАНЕ И СЪХРАНЕНИЕ.....	17
2.16	ЕМИСИИ НА ШУМ.....	18
2.17	ПРЕДНАЗНАЧЕНИЕ.....	19
2.18	БЕЗ ОТГОВОРНОСТ ЗА ПОСЛЕДВАЩИ ЩЕТИ.....	19
<b>РАЗДЕЛ 3</b>	<b>СПЕЦИФИКАЦИЯ И ОПИСАНИЕ.....</b>	<b>21</b>
3.1	ОПИСАНИЕ.....	21
3.2	ТЕХНИЧЕСКА СПЕЦИФИКАЦИЯ.....	24
<b>РАЗДЕЛ 4</b>	<b>ТРАНСПОРТИРАНЕ.....</b>	<b>25</b>
4.1	ЧРЕЗ ВИЛКОВ ВИСОКОПОВДИГАЧ.....	25
4.2	ПОВДИГАНЕ ВЪВ ВИСОЧИНА.....	25
4.3	ПРЕМЕСТВАНЕ С РЕМАРКЕ.....	26
<b>РАЗДЕЛ 5</b>	<b>ПРИКАЧВАНЕ/РАЗКАЧВАНЕ НА ХЕДЕРА.....</b>	<b>27</b>
5.1	ПРИКАЧВАНЕ НА ХЕДЕР.....	27
5.1.1	John Deere серии 60, 70 и S.....	28
5.1.2	Case IH серии 10, 20, 30, 40, 50 и 88.....	30
5.1.3	New Holland CR, CX.....	32
5.1.4	AGCO.....	35
5.1.5	Claas/CAT Lexion.....	37
5.1.6	Прикачване на хедера: всички комбайни.....	39
5.2	РАЗКАЧВАНЕ НА ХЕДЕР.....	40
5.2.1	Разкачване на хедера от всички комбайни.....	40
5.2.2	John Deere серии 60, 70 и S.....	43
5.2.3	Case IH серии 10, 20, 30, 40, 50 и 88.....	44
5.2.4	New Holland CR, CX.....	46
5.2.5	AGCO.....	48
5.2.6	Claas/CAT Lexion.....	49
<b>РАЗДЕЛ 6</b>	<b>ПОДГОТОВКА И РЕГУЛИРАНЕ НА СТРИПЕР ХЕДЕРА.....</b>	<b>51</b>
6.1	ПРЕМАХВАНЕ НА СКОБИТЕ ЗА ТРАНСПОРТИРАНЕ НА ДЕФЛЕКТОРА ЗА КУЛТУРАТА.....	51
6.2	МОНТИРАНЕ НА МАРКЕРИ ЗА КУЛТУРАТА.....	52
6.3	ОТСТРАНЯВАНЕ НА СКОБИТЕ ЗА ВИЛКОВ ВИСОКОПОВДИГАЧ.....	53
6.4	ИНДИКАТОР ЗА ВИСОЧИНАТА НА ДЕФЛЕКТОРА ЗА КУЛТУРАТА.....	53
6.5	РЕГУЛИРАНЕ НА ПЛЪЗГАЩИТЕ ЩИТОВЕ.....	54
6.6	РЕГУЛИРАНЕ НА ВИНТОВИТЕ СТЯГИ НА АДАПТЕРНАТА ПЛОЧА.....	54
6.7	РЕГУЛИРАНЕ НА НАКЛОНА НА ХЕДЕРА.....	55
6.8	РЕГУЛИРАНЕ НА ПРУЖИНИТЕ НА АДАПТЕРНАТА ПЛОЧА.....	56
6.9	РЕГУЛИРАНЕ НА КОПИРАЩИТЕ КОЛЕЛА (XCV И XCS).....	58
6.10	ПРЕДПАЗИТЕЛИ НА ЗАДВИЖВАЩИЯ КРАЙ И КРАЯ ЗА СВОБОДЕН ХОД..	59

6.10.1	Отваряне на предпазителя на задвижването от лявата страна .....	59
6.10.2	Затваряне на предпазителя на задвижването от лявата страна .....	60
6.10.3	Демонтиране на предпазителя на десния край за свободен ход .....	60
6.10.4	Монтиране на предпазителя на десния край за свободен ход .....	60
6.11	РЕГУЛИРАНЕ НА ПРОСВЕТА НА ШНЕКА .....	61
6.12	ОПОРА НА ДЕФЛЕКТОРА ЗА КУЛТУРАТА (САМО ЗА 42' МОДЕЛ) .....	62
6.13	МОНИТОР .....	63
6.13.1	Основен модул .....	63
6.13.2	Монтиране на основния модул .....	64
6.13.3	Кабелен сноп на комбайна .....	65
6.13.4	Съединителна кутия .....	66
6.13.5	Електрозахранване .....	66
6.13.6	Прокарване на кабела .....	66
<b>РАЗДЕЛ 7</b>	<b>ПОДГОТОВКА И РЕГУЛИРАНЕ НА КОМБАЙНА</b> .....	<b>67</b>
7.1	ИЗИСКВАНИЯ ЗА КОМБАЙНА .....	67
7.2	СКОРОСТ НА СПУСКАНЕ НА ХЕДЕРА .....	67
7.3	ИЗБОР НА ХЕДЕР ЗА КОМБАЙНА .....	67
7.3.1	Ширина на хедера .....	68
7.4	ПРОТИВОПРАХОВ ЩИТ НА ПРЕДНИЯ ЕЛЕВАТОР НА КОМБАЙНА .....	68
7.5	ПОЗИЦИЯ НА ВЕРИГАТА ЗА ПРЕДНАТА НАКЛОНЕНА КАМЕРА .....	68
7.6	НИВЕЛИРАНЕ НА ХЕДЕРА .....	68
7.7	ИНДИКАТОР ЗА ВИСОЧИНА НА ХЕДЕРА .....	69
7.8	КАЛИБРИРАНЕ НА ЗАДЕЙСТВАНЕТО НА ХЕДЕРА .....	69
7.9	РЕГУЛИРАНЕ НА СИСТЕМАТА ЗА ОВЪРШАВАНЕ, СЕПАРИРАНЕ И ПОЧИСТВАНЕ .....	69
7.10	МОДЕЛ КОМБАЙН .....	69
<b>РАЗДЕЛ 8</b>	<b>РАБОТА НА ПОЛЕТО</b> .....	<b>71</b>
8.1	РЕГУЛИРАНЕ ЗА ПОЛЕТО .....	71
8.1.1	Маркери за културата .....	71
8.1.2	Височина на хедера .....	71
8.1.3	Дефлектор за културата .....	71
8.1.4	Обороти на режещия ротор .....	72
8.1.5	Монитор .....	72
8.1.6	Автоматично настройване на алармата за оборотите на ротора .....	73
8.1.7	Задаване на процент спад за алармата за оборотите на ротора .....	73
8.1.8	Ръчно настройване на аларма за оборотите на ротора .....	74
8.1.9	Тестване на алармите .....	74
8.1.10	Работни часове .....	74
8.1.11	Нулиране с рестартиране .....	75
8.2	ЖЪТВА СЪС СТРИПЕР ХЕДЕР .....	75
8.2.1	Задействане на задвижването .....	75
8.2.2	Настройка за оборотите на режещия ротор .....	75
8.2.3	Обороти на шнека .....	76
8.2.4	Дефлектор за културата .....	76
8.2.5	Настройване на височината на хедера .....	76
8.2.6	Скорост напред .....	77
8.2.7	Жътва за проба .....	77
8.3	ПОЛЕЗНИ СЪВЕТИ ЗА ЖЪТВАТА .....	78
8.3.1	По време на работа .....	78
8.3.2	Полегнали култури .....	78
8.3.3	Полегнали и изправени култури .....	78
8.3.4	Звукова аларма на монитора .....	78
8.4	ОТБЛОКИРАНЕ НА ШНЕКА .....	79

8.5	ОТБЛОКИРАНЕ НА РОТОРА .....	80
8.6	СМЯНА НА СРЕЗНИЯ БОЛТ .....	80
8.7	ТРАНСПОРТИРАНЕ НА ХЕДЕРА .....	82
8.7.1	Транспортиране с комбайна .....	82
8.7.2	Транспортиране с ремарке.....	82
8.8	СХЕМА ЗА ОТСТРАНЯВАНЕ НА НЕИЗПРАВНОСТИ .....	83
<b>РАЗДЕЛ 9</b>	<b>РЕГУЛИРАНЕ И ТЕХНИЧЕСКО ОБСЛУЖВАНЕ .....</b>	<b>89</b>
9.1	НАСТРОЙВАНЕ НА ТРИЕЩИЯ СЪЕДИНИТЕЛ НА ШНЕКА .....	89
9.2	ОБТЯГАНЕ НА ВЕРИГАТА .....	89
9.3	РЕГУЛИРАНЕ НА ПРОМЕНЛИВИТЕ ОБОРОТИ (XCV).....	90
9.3.1	Регулиране на позицията на задвижващия ремък на XCV.....	90
9.3.2	Смяна на задвижващия ремък на XCV.....	92
9.3.3	Проверка на ролката на предавателната кутия.....	93
9.3.4	Проверка на лагерите на ексцентрика .....	93
9.4	НТД МАШИНИ СЪС СЪПЪКОВО ЗАДВИЖВАНЕ (XCS & XRS).....	95
9.4.1	Обтягане на задвижващия ремък – НТД задвижване .....	97
9.4.2	Смяна на ремъка – НТД задвижване .....	97
9.4.3	Промяна на оборотите на ротора – НТД задвижване .....	98
9.4.4	Подравняване на НТД задвижване .....	99
9.5	ДАТЧИЦИ ЗА ОБОРОТИТЕ НА РОТОРА И ШНЕКА.....	100
9.6	РЕЖЕЩ РОТОР.....	100
9.6.1	Режещи елементи.....	100
9.6.2	Износване на режещия елемент.....	100
9.6.3	Смяна на режещите елементи.....	101
9.6.4	Регулиране на централния палец.....	101
9.6.5	Плочи против увиване .....	102
9.7	КОПИРАЩИ КОЛЕЛА (XCV И XCS) .....	103
9.7.1	Налягане на гумите.....	103
9.7.2	Гайки на колелото .....	103
9.8	ПРЕПОРЪЧИТЕЛНИ ВЪРТЯЩИ МОМЕНТИ ЗА КРЕПЕЖНИТЕ ЕЛЕМЕНТИ 103	
9.9	ПРЕДОТВРАТЯВАНЕ НА НАТРУПВАНЕТО НА РАСТИТЕЛЕН МАТЕРИАЛ ОТ КУЛТУРАТА.....	104
<b>РАЗДЕЛ 10</b>	<b>СМАЗВАНЕ.....</b>	<b>105</b>
10.1	ЗАДВИЖВАЩА ВЕРИГА НА ШНЕКА.....	106
10.2	ТОЧКИ НА ЗАВЪРТАНЕ .....	106
10.3	ВХОДЯЩА ПРЕДАВАТЕЛНА КУТИЯ .....	106
10.3.1	Странично разположено контролно стъкло и пробка за източване на предавателната кутия.....	106
10.3.2	Задно разположено контролно стъкло и пробка за източване на предавателната кутия отдолу .....	107
10.3.3	Смяна на маслото на предавателната кутия.....	107
10.4	СМАЗВАНЕ .....	108
10.4.1	Смазване на десет часа .....	108
10.4.2	Смазване на 50 часа.....	109
10.5	РЪЧНА ХИДРАВЛИЧНА ПОМПА .....	112
<b>РАЗДЕЛ 11</b>	<b>СЪХРАНЕНИЕ НА ХЕДЕРА.....</b>	<b>113</b>

**1.1 ПРЕДГОВОР**

Това ръководство помага на оператора при настройването, експлоатацията и обслужването на стрипер хедерите Shelbourne Reynolds (Shelbourne) **XCV, XCS и XRS** и предоставя важна информация за безопасността. Това ръководство трябва да се използва заедно с ръководството за оператора от производителя на комбайна (СМОН).

**ПРОЧЕТЕТЕ ВНИМАТЕЛНО НАСТОЯЩОТО РЪКОВОДСТВО, ПРЕДИ ДА СЕ ОПИТАТЕ ДА НАСТРОИТЕ ИЛИ ИЗПОЛЗВАТЕ ТАЗИ МАШИНА**

Настоящото ръководство трябва да е на разположение за чести справки и трябва да се предаде на нови оператори или собственици. Тръбата за съхранение на ръководството се намира отляво в задната част на машината.

**ТОВА РЪКОВОДСТВО НЕ ПРЕДОСТАВЯ ИНФОРМАЦИЯ ЗА РАЗТОВАРВАНЕ, РАЗОПАКОВАНЕ И СГЛОБЯВАНЕ НА ТАЗИ МАШИНА. СВЪРЖЕТЕ СЕ С SHELBOURNE ЗА ИНФОРМАЦИЯ В ТАЗИ ВРЪЗКА.**

Стрипер хедерът е изпитан с широка гама от култури и условия за култури. Използването на това ръководство, ръководството за настройване на комбайна на Shelbourne и СМОН би следвало да гарантира ефикасна жътва със стрипер хедера и комбайна и постигането на приемливи нива на производителност и загуби при определени култури и условия на полето.

Ръководството за настройване на комбайна на Shelbourne е достъпно като приложение. Връзката за изтегляне е достъпна на [www.shelbourne.com/combinesettings](http://www.shelbourne.com/combinesettings) или чрез сканиране на QR кода по-долу.

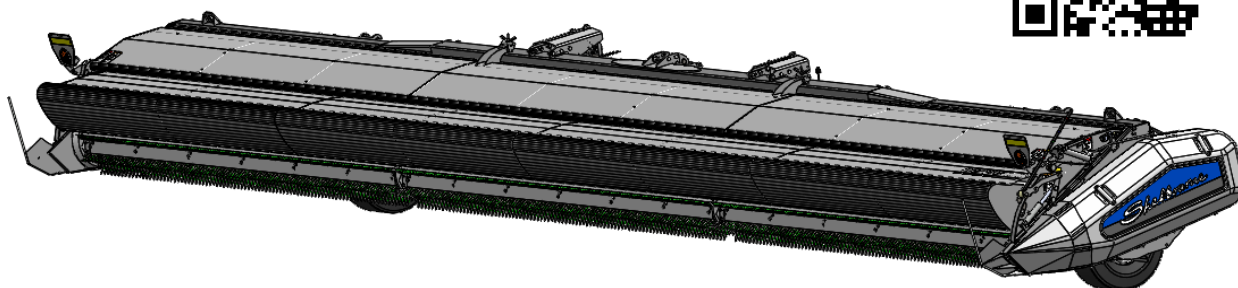
**1.2 ПОДОБРЕНИЯ И ПРОМЕНИ**

Shelbourne непрекъснато подобрява своите продукти, за да удовлетвори нуждите на клиентите и следователно си запазва правото да прави подобрения и промени, когато това е практично, без да се задължава да прави промени и допълнения по оборудване, което е било продадено преди това.

### 1.3 ЧАСТИ ЗА СЕРВИЗНО ОБСЛУЖВАНЕ

Използвайте оригинални резервни части Shelbourne за машините на Shelbourne, за да постигнете максимален експлоатационен живот и най-добра производителност. Те се предлагат чрез Вашия дилър на Shelbourne.

Винаги посочвайте модела, серийния номер и номера на машината, когато поръчвате резервни части.

### 1.4 ИДЕНТИФИКАЦИЯ НА МАШИНАТА

Серийният номер и номерът на машината на стрипер хедера се намират отляво в задната част на машината.

<i>Shelbourne</i>	
REYNOLDS	
SHELBOURNE REYNOLDS ENGINEERING LTD, STANTON, SUFFOLK, UK. IP31 2AR.	
TEL: +44 (0)1359 250415 WWW.SHELBOURNE.COM	
CE	
SERIAL NO.	<input type="text"/>
TYPE M/C NO.	<input type="text"/>
FOR SPARES QUOTE BOTH SERIAL NO. AND MACHINE NO.	
DESIGNATION	<input type="text"/>
YEAR	<input type="text"/>
MAX TOTAL WEIGHT	<input type="text"/>
UNLADEN WEIGHT	<input type="text"/>
FRONT AXLE LOAD	<input type="text"/>
REAR AXLE LOAD	<input type="text"/>
DRAWBAR MAX LOAD	<input type="text"/>
SHELBOURNE REYNOLDS INC. PO BOX 607, COLBY, KANSAS 67701, USA. PH: 785-462-6299	



## РАЗДЕЛ 2

## ПРОЦЕДУРИ ЗА БЕЗОПАСНОСТ

### 2.1 ПРЕДОТВРАТЯВАНЕ НА ЗЛОПОЛУКИ



Следващите инструкции за безопасност са приложими за всички раздели на настоящото ръководство.

Програмите за злополуки могат предотвратяват злополуките само със съдействието на лицата, отговарящи за експлоатацията на оборудването.

За да осигурите своята безопасност и безопасността на другите, работете с оборудването внимателно и не поемайте ненужни рискове, които могат да причинят злополука.

Моля, прочетете внимателно всички инструкции за безопасност, съдържащи се в това ръководство за оператора, и също така спазвайте всички знаци за безопасност, прикрепени към стрипер хедера. Следвайте настоящите инструкции, за да предотвратите злополуките. Тези инструкции трябва да бъдат предоставени и на всички други потребители. Съветваме Ви да се въздържате от всякакви методи на работа, които могат да породят опасности.

Трябва стриктно да се спазват всички приложими разпоредби за предотвратяване на злополуки, уреждащи работата на селскостопански машини, както и други общоприети правила за здраве и безопасност и правилата за движение по пътищата.

Предпазните мерки за безопасност на СМОН също трябва да се спазват, когато използвате стрипер хедер Shelbourne.

В това ръководство се споменава „процедура за безопасно спиране“. Изключително опасно е да се извършва каквато и да е работа по машина, докато тя е включена. Най-важната мярка за безопасност е да изпълните процедурата за безопасно спиране, преди техническо обслужване или настройване, включително при запусване или друг проблем:

Процедурата е следната:

- Задействайте ръчната спирачка.
- Уверете се, че приборите за управление са в неутрална позиция (оборудването е обезопасено).
- Спрете двигателя.
- Отстранете ключа.

Следващите процедури също трябва да се изпълняват съгласно инструкциите в настоящото ръководство.

- Спуснете хедера на земята или повдигнете напълно и заключете цилиндъра на наклонената камера на комбайна.
- Спуснете напълно дефлектора за културата или повдигнете докрай и застопорете предпазния ограничител на дефлектора за културата.

### 2.2 СИМВОЛ ЗА ПРЕДУПРЕЖДЕНИЕ ЗА БЕЗОПАСНОСТТА

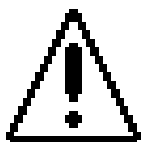

Този символ за предупреждение за безопасността обозначава важна информация за безопасността в настоящото ръководство и знаците за безопасност на машината.

Този символ означава: **ВНИМАНИЕ!  
БЪДЕТЕ ВНИМАТЕЛНИ!  
ОТНАСЯ СЕ ЗА ВАШАТА БЕЗОПАСНОСТ!**

Прочетете внимателно и спазвайте информацията за безопасността, придружаваща този символ.

### **ЗАЩО Е ВАЖНА БЕЗОПАСНОСТТА?**

**ЗЛОПОЛУКИТЕ ВОДЯТ ДО ИНВАЛИДНОСТ И ПРИЧИНЯВАТ СМЪРТ  
ЗЛОПОЛУКИТЕ СЪЗДАВАТ РАЗХОДИ  
ЗЛОПОЛУКИТЕ МОГАТ ДА СЕ ИЗБЕГНАТ**

### **2.3 ЗНАЦИ ЗА БЕЗОПАСНОСТ**

Знаците за безопасност са разположени върху стрипер хедера на местата, показани в раздел 2.6.

- Поддържайте знаците за безопасност винаги чисти и четливи.
- Подменете знаците за безопасност, които липсват или са станали нечетливи.
- Ако се подменят оригинални части, на които е монтиран знак за безопасност, уверете се, че ремонтната част също разполага с актуален знак за безопасност.
- Знаците за безопасност се предлагат от Вашия дилър на Shelbourne.

### **2.4 ПОСТАВЯНЕ НА ЗНАК ЗА БЕЗОПАСНОСТ**

Ако трябва да подмените знак за безопасност, спазвайте следната процедура.

- Уверете се, че мястото за поставяне е чисто и сухо.
- Определете точното местоположение, преди да отстраните хартията от подложката на стикера.
- Отлепете единия край на хартията, за да разкриете част от самозалепващата се подложка.
- Внимателно поставете знака в позиция, позволяваща на откритата подложка да се захване към съответната част правилно и гладко.
- Отлепете бавно останалата част от подложката, като изглаждате знака, докато го залепвате.
- Малките въздушни джобове могат да бъдат изгладени или набодени с карфица.

## 2.6 МЕСТОПОЛОЖЕНИЕ НА ЗНАКА ЗА БЕЗОПАСНОСТ

	<p><b>Част № 198845 01</b> Риск от сериозно притискане или смърт. Спуснете докрай дефлектора за културата или задействайте предпазното захващане, преди започване на работа по машината.</p>		<p><b>Част № 193388 01</b> Риск от тежко нараняване или смърт поради изхвърлени предмети. Стойте далеч. Материали и частици, изхвърлени с висока скорост.</p>		<p><b>Част № 193389 01</b> Роторът създава риск от тежко нараняване или смърт. Не се доближавайте. Спрете двигателя и извадете ключа преди започване на работа по машината.</p>
--	--	--	---	--	---

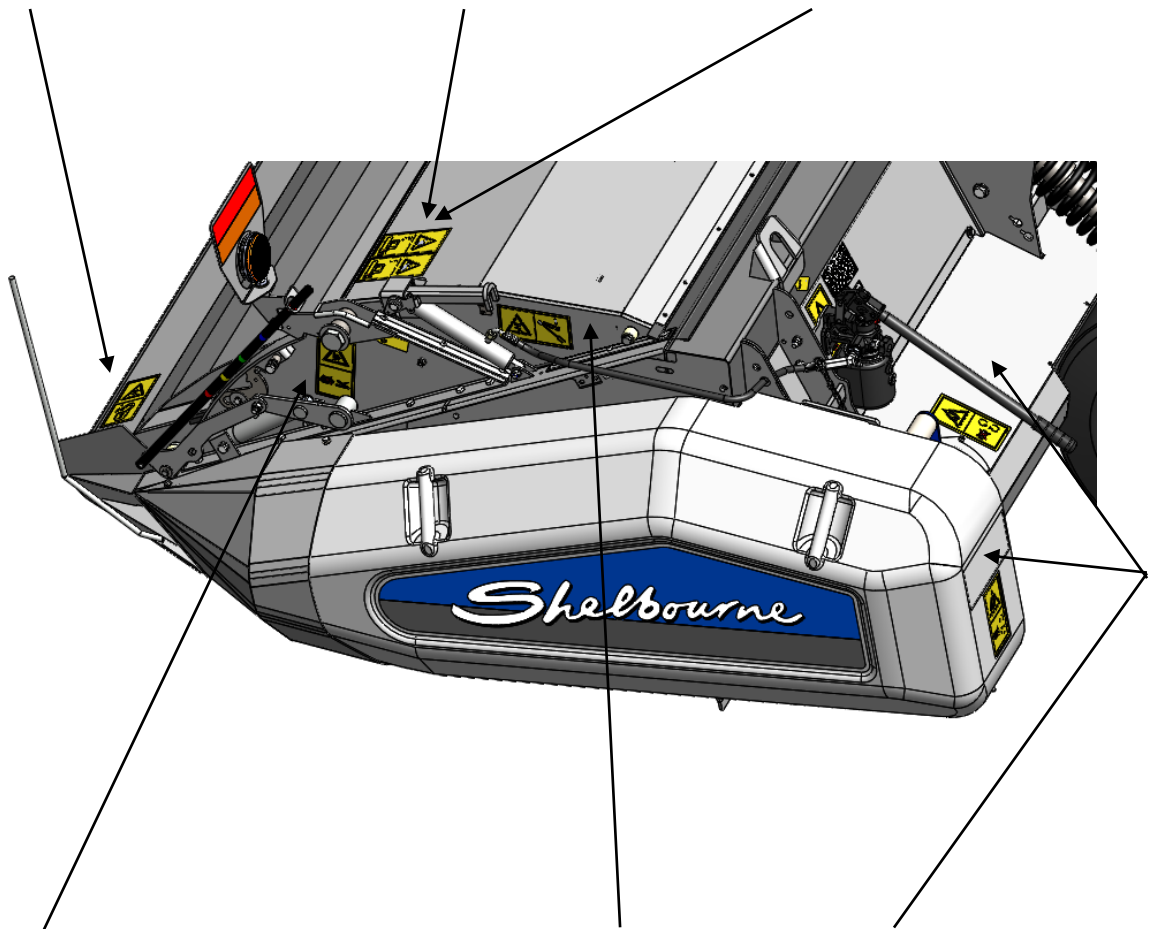

	<p><b>Част № 800215 01</b> Риск от тежки наранявания, причинени от механизма на дефлектора за културата. Дръжте ръцете си далеч. Спуснете докрай дефлектора за културата или задействайте предпазното захващане, преди започване на работа по машината.</p>	<p><b>Част № 210435 01</b> Риск от сериозно притискане или смърт. Задействайте заключването на цилиндъра на горния капак, докато е повдигнат.</p>		<p><b>Част № 193392 01</b> Движещи се части под този предпазител. Не отваряйте, докато двигателят работи. Неспазването може да доведе до смърт или тежки наранявания.</p>
--	---	---	--	---

**Част № TNF-0011**  
Риск от тежки наранявания или смърт. Спрете двигателя и извадете ключа преди започване на работа по машината

**Част № TNF-0011**  
Прочетете внимателно ръководството за експлоатация преди да боравите/работите с машината. Спазвайте всички инструкции за безопасност.



**Част № TNF-0012**  
Не поставяйте карданното предаване върху веригата, използвайте подходяща опора.

**Част № TNF-0012**  
Въртящото се карданно предаване може да причини смърт. Не демонтирайте капака на карданното предаване, докато двигателят работи.

**Част № TNF-0012**  
Роторът на стрипера не трябва да се върти с повече от 1000 об./мин. Шнекът не трябва да се върти с повече от 200 об./мин.

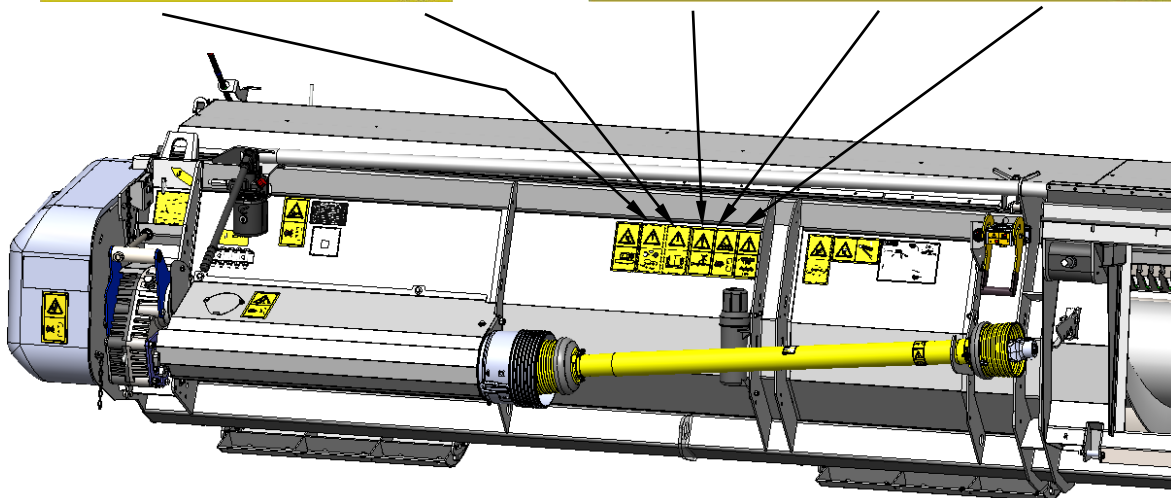
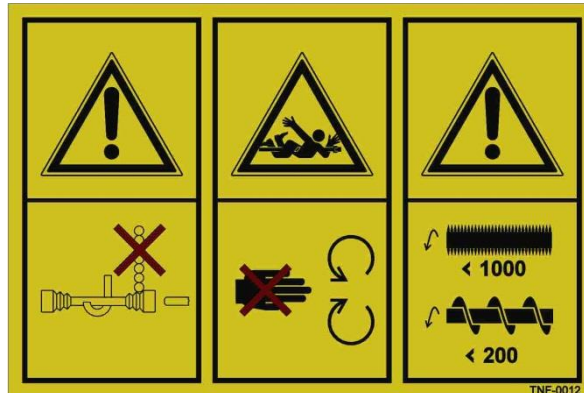

**Част № 193393 01**  
Въртящ се шнек под горния капак. Не отваряйте горния капак, докато двигателят работи. Неспазването може да доведе до смърт или тежки наранявания.

**Част № 198847 01**  
Риск от тежко нараняване или смърт при падане. Не се качвайте върху машината.

**Част № 800221 01**  
Опасност поради течност под високо налягане, риск от инжектиране в тялото. Поддържайте всички компоненти в добро състояние. Не надвишавайте системно налягане от 225 bar.

**Част № 210435 01**  
Риск от сериозно притискане или смърт. Заклучете цилиндъра на наклонената камера или спуснете до земята докрай, преди започване на работа по машината.





**Част № 800215 01**  
 Риск от тежки наранявания, причинени от механизма на дефлектора за културата. Дръжте ръцете си далеч. Спуснете докрай дефлектора за културата или задействайте предпазното захващане, преди започване на работа по машината.



**Част № 193388 01**  
 Риск от тежко нараняване или смърт поради изхвърлени предмети. Стойте далеч. Материали и частици, изхвърлени с висока скорост.



**Част № 193389 01**  
 Роторът създава риск от тежко нараняване или смърт. Не се доближавайте. Спрете двигателя и извадете ключа преди започване на работа по машината.

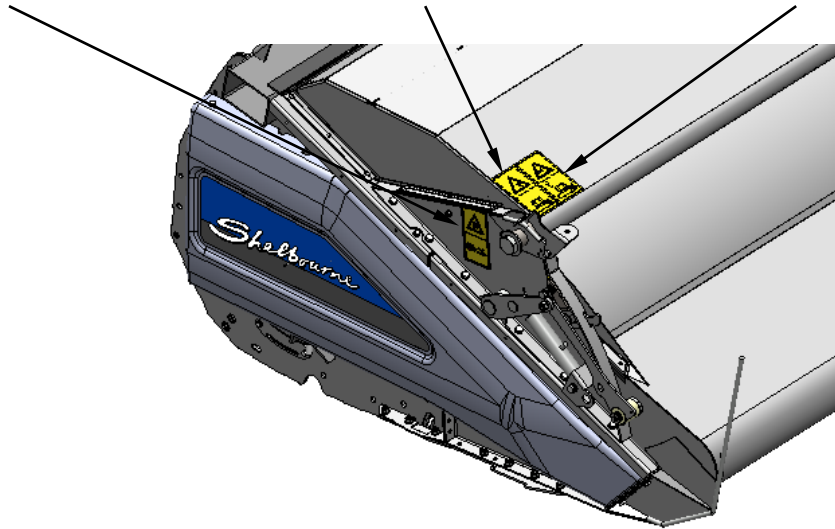

**Част № TNF-0012**  
 Въртящото се карданно предаване може да причини смърт. Не демонтирайте капака на карданното предаване, докато двигателят работи.

**Част № 610257 01**  
 Прочетете внимателно ръководството за експлоатация и ръководството на ВОМ преди да боравите/работите с машината.

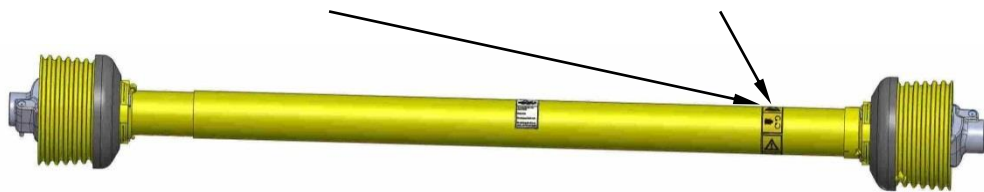

**Част № 292852 01**  
Бързото освобождаване на пружината може да причини нараняване. Винаги дръжте вложката на пружината с гаечен ключ, когато намалявате напрежението на пружината.

(Машини с една разположена отляво пружина и само една външна дясна пружина)

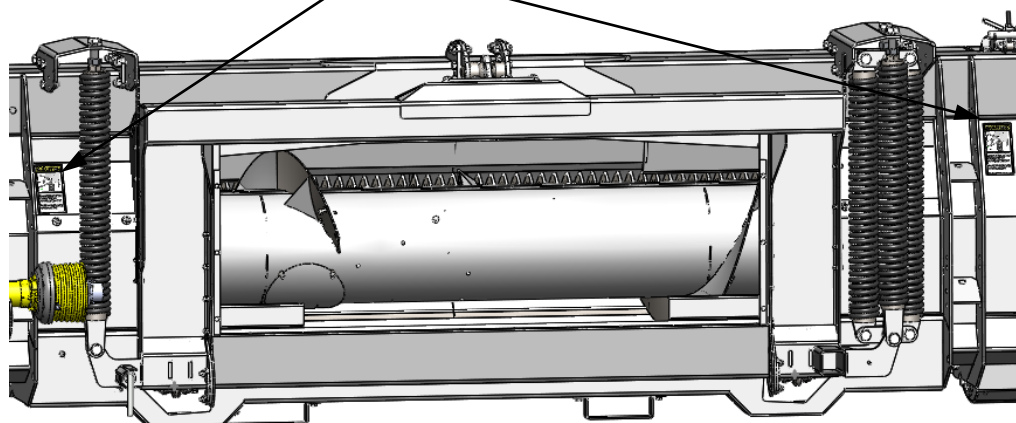

## 2.7 ПРЕДОТВРЯВАНЕ НА ЗЛОПОЛУКИ ПРИ ПОДГОТОВКА И РЕГУЛИРАНЕ НА СТРИПЕР ХЕДЕРА ЗА УПОТРЕБА

Прочетете внимателно ръководството за оператора.

Уверете се, че хората в близост се намират на безопасно разстояние, когато стрипер хедерът се движи или е окачен над земята при повдигане.

Използвайте правилно вилките на високоповдигача, когато премествате стрипер хедера с помощта на вилков високоповдигач и се уверете, че вилковият високоповдигач има достатъчна товароподемност, за да повдигне машината.

Използвайте обозначените идентифицирани точки за повдигане, когато повдигате от горна позиция и се уверете, че сапаните/веригите са оразмерени правилно, както и че ъгълът, под който са разположени сапаните/веригите, е регулиран в съответствие с разпоредбите за повдигане.

Не се качвайте върху стрипер хедера, когато прикрепяте повдигащи сапани или вериги. Използвайте одобрени стъпала, за да достигнете точките на повдигане. Хората в близост трябва да се намират на безопасно разстояние, а Вие да използвате лични предпазни средства (ЛПС), като например ръкавици, за да намалите ефекта при прищипване на пръсти и боравене с остри части, когато подготвяте и настройвате комбайна и хедера.

Използвайте подходящи техники за ръчно боравене, когато повдигате и монтирате компоненти и ВОМ. Уверете се, че за по-тежки предмети се използва подходящо подемно оборудване.

Никога не работете под стрипер хедер, който не правилно обезопасен с опори. Уверете се, че под машината са поставени подходящи опори и машината е паркирана върху твърда равна повърхност. Никога не разчитайте само на вилковия високоповдигач да поддържа хедера.

Отстранете транспортната скоба на централния дефлектор за културата и монтирайте централната опора, преди да премахнете външните транспортни болтове. Хората в близост трябва да се намират на безопасно разстояние (само за 42' модел).

Пазете пръстите си от опората на дефлектора за културата, когато премахвате централната скоба за транспортиране. Имайте предвид потенциалните точки на прищипване, когато премахвате транспортните скоби/болтове и монтирате централната опора. Използвайте ЛПС, като ръкавици.

Осигурете подходяща опора на дефлектора за културата или заредете хидравличната система, когато отстранявате транспортните болтове.

Проверете хидравличните компоненти, преди да заредите дефлектора за културата. Уверете се, че маркучите са в добро състояние, съединенията са затегнати и съединителят е монтиран правилно.

Когато монтирате маркерите за културата, спускате опорите на хедера или отстранявате скобите за транспортиране на дефлектора за културата, трябва да се уверите, че хората в близост се намират на безопасно разстояние; избягвайте да работите под стрипер хедера и се уверете, че под машината са поставени подходящи опори.

Уверете се, че роторът не се върти свободно, когато монтирате маркерите за културата или повдигате/спускате опорите на хедера, за да предотвратите затискане на пръстите.

Уверете се, че фиксаторът на дефлектора за културата е захванат или дефлекторът е напълно спуснат, или разполага с подходяща опора, преди да монтирате индикатора за дефлектора за културата.

Определете потенциалните точки на притискане, когато монтирате и регулирате пружините на адаптерната плоча и частите на копиращото колело. Осигурете опора на частите, за да избегнете затискането на пръстите и използвайте подходящи ЛПС, като ръкавици.

## **2.8 ПРЕДОТВРАТЯВАНЕ НА ЗЛОПОЛУКИ ПРИ ПРИКАЧВАНЕ И РАЗКАЧВАНЕ НА СТРИПЕР ХЕДЕРА ОТ КОМБАЙНА**

Прочетете внимателно ръководството за оператора.

Теглото и размерът на стрипер хедера ще повлияят на стабилността и маневреността на комбайна. Уверете се, че комбайнът е в състояние да работи безопасно със стрипер хедера за и да запази своята стабилност. Направете справка с СМОН.

Уверете се, че комбайнът има достатъчна товароподемност за повдигане на стрипер хедера и че е монтирана правилната адаптерна плоча.

Следвайте процедурата за безопасно спиране, когато напускате кабината на комбайна и преди да заключите/отключите хедера към комбайна и да заключите/отключите щифта за накланяне на хедера.

Стрипер хедерът трябва да бъде паркиран на равна, твърда повърхност при прикачване и разкачване. Уверете се, че опорите на хедера са спуснати правилно. Винаги повдигайте опорите на хедера, след като бъде прикрепен.

Наблюдавайте позицията на всички хора в района и се уверете, че са на безопасно разстояние.

Предупреждавайте хората в близост като натиснете клаксона няколко пъти, преди да стартирате двигателя и да се придвижите.

Следвайте процедурата, описана в това ръководство и СМОН за прикачване и разкачване на хедера.

Проверете стрипер хедера и комбайна преди да започнете работа с машината и се уверете, че никой не работи по машините или в тях.

Уверете се, че заключването на цилиндъра на наклонената камера е задействано, преди да се опитате да работите в близост до стрипер хедера при прикачване и разкачване.

Проверете дали всички заключващи щифтове/точки са напълно захванати и стрипер хедерът е прикачен сигурно и безопасно.

Ако паркирате стрипер хедера на ремарке, трябва да се уверите, че е разположен и прикрепен правилно към ремаркетото, преди да го разкачите от комбайна.

Уверете се, че пружините на адаптерната плоча са регулирани и хедерът е нивелиран, преди да освободите щифта за заключване на наклона. Освободете щифта за блокиране на накланянето едва когато хедерът е повдигнат докрай и заключването на цилиндъра на наклонената камера е задействано.

Внимавайте за потенциални точки на притискане на пръстите, когато фиксирате/отключвате хедера от комбайна и заключвате/отключвате щифта за накланяне на хедера.

Уверете се, че роторът не се върти свободно, когато повдигате/спускате опорите на хедера, за да предотвратите затискане на пръстите.

Използвайте подходящи ЛПС, като гащеризони, ръкавици, очила и маски за лице/против прах, когато прикачване и разкачване стрипер хедера от комбайна, за да предотвратите излагане на прах.

Обезопасете опорите на хедера при повдигане или спускане и имайте предвид потенциалните точки на притискане.

Използвайте одобрени стъпала или стълба за достъп до комбайна, както е описано в СМОН, за да получите достъп до куката на адаптерната плоча (ако има такава).

Използвайте подходящи техники за ръчна работа, когато повдигате или спускате копиращите колела, използвайте дръжката при регулиране и вземете предвид потенциалните точки на притискане.

Използвайте подходящи ЛПС, като предпазни обувки, когато работите с машината.

## **2.9 ПРЕДОТВРАТЯВАНЕ НА ЗЛОПОЛУКИ ПРИ ИЗПОЛЗВАНЕ НА ХИДРАВЛИЧНАТА СИСТЕМА**

Прочетете внимателно ръководството за оператора.



Тъй като е възможно ръцете Ви да се замърсят с масло, препоръчваме да използвате ЛПС, като ръкавици, когато боравите със съединителите на хидравличните маркучи.

Изпълнете процедурата за безопасно спиране, преди да свържете или разкачите хидравличния съединител.

Уверете се, че цилиндърът на наклонената камера е заключен или машината е напълно спусната на земята и стрипер хедерът е заключен към комбайна, преди да свържете или разкачите хидравличния съединител.

Дефлекторът за културата трябва да е спуснат докрай надолу или да е подпрян на предпазния ограничител, когато свързвате или разкачвате хидравличния съединител.

Уверете се, че в хидравличната система на комбайна налягането е нулево, преди да свържете хидравличния съединител.

Хората в близост трябва да се намират на безопасно разстояние, когато работите с хидравличната система.

Хидравличните системи могат да генерират изключително високо налягане. Следователно всички тръбопроводи, маркучи и съединения трябва да се проверяват редовно за течове и видими външни повреди.

Уверете се, че комбайнът не генерира повече от 225 bar (3263 psi) налягане.

Използвайте подходящи и щателни средства за откриване на течове и незабавно отстранете всички щети.

Проверявайте редовно състоянието на всички хидравлични маркучи и сменяйте всички повредени маркучи.

Изтичането на хидравлично масло може да причини наранявания и създава риск от пожар. Потърсете медицинска помощ незабавно в случай на нараняване.

## **2.10 ПРЕДОТВРАТЯВАНЕ НА ЗЛОПОЛУКИ ПРИ ИЗПОЛЗВАНЕ НА ВОМ**

Прочетете внимателно ръководството за оператора.

Във допълнение към следните мерки за безопасност винаги трябва да правите справка с ръководството за безопасност, предоставено отделно с ВОМ.

Уверете се, че процедурата за безопасно спиране е изпълнена преди прикрепване, разкачване, гресиране, обслужване или смяна на срезния болт на карданния вал.

Дръжте ВОМ хоризонтален по време на боравене с него, за да предотвратите разглобяването на половинките при изплъзване, което може да причини нараняване или повреда на защитата.

Използвайте подходящи средства за преместване на тежки ВОМ и използвайте подходящи техники за ръчно боравене.

Използвайте само ВОМ, който се доставя със стрипер хедера и е предназначен за използване със стрипер хедера.

Уверете се, че е оборудван с предвиденото предпазно оборудване (трябва да се монтира предпазна тръба и предпазител на ВОМ с формата на фуния).

Вземете предвид риска от притискане на пръстите/ръката между предпазителя и карданната вилка на ВОМ.

Не променяйте дължината на доставения ВОМ, предпазните конуси и тръбите.

Уверете се, че ВОМ е снабден с правилната карданна вилка за комбайна. Не използвайте адаптери за ВОМ.

Уверете се, че предпазители са закрепени по такъв начин, че да не могат да се въртят с вала, а защитните вериги на предпазителя на ВОМ са монтирани и закрепени.

Преди да започнете работа се уверете, че карданните вилки на ВОМ са захванати правилно.

Уверете се, че със сигурност няма никой, който да се намира в опасна близост до стрипер хедера, когато включите ВОМ. Контактът с ВОМ може да причини смърт.

Не носете широки дрехи или бижута, които биха могли да се оплетат в карданното предаване и вържете косата си, ако е дълга.

## **2.11 ПРЕДОТВРАТЯВАНЕ НА ЗЛОПОЛУКИ ПРИ ПЪРВОНАЧАЛНИЯ МОНТАЖ НА СТРИПЕР ХЕДЕРА НА КОМБАЙНА**

Прочетете внимателно ръководството за оператора.

Прочетете СМОН, преди да монтирате стрипер хедера и да работите по комбайна.

Уверете се, че процедурата за безопасно спиране е изпълнена, преди да монтирате блока за наблюдение и да започнете работа, проверка или регулиране на стрипер хедера или комбайна.

Използвайте стъпалата за достъп до комбайна, когато се качвате в комбайна, както е препоръчано в СМОН, или използвайте одобрени стъпала, за да получите достъп, когато монтирате блока за наблюдение в комбайна.

Използвайте подходящи лични предпазни средства (ЛПС), като например ръкавици, когато монтирате блока за наблюдение, решетките на комбайна, регулирате или работите по стрипер хедера или комбайна. Внимавайте за остри ръбове.

Използвайте подходящи техники за ръчно боравене, когато повдигате решетките на комбайна или осигурете подходящо подемно оборудване и се уверете, че решетките разполагат с безопасна опера.

Използвайте подходящи ЛПС, като гашеризони, ръкавици, очила и маски за лице/против прах по време на работа, регулиране или проверка на стрипер хедера или комбайна, за да предотвратите излагане на прах.

Блокът за наблюдение трябва да бъде монтиран от опитен персонал. Изолирайте захранването и определете полярността на кабела преди монтажа. Консултирайте се с СМОН преди да започнете монтажа.

Уверете се, че цилиндърът на наклонената камера е заключен, всички заключващи щифтове/точки са напълно захванати и стрипер хедерът е прикачен безопасно и здраво към комбайна, преди да направите опит да работите по машината, а когато е възможно, спуснете машината изцяло до земята.

Внимавайте за точките на притискане, когато регулирате адаптерната плоча и дръжте пръстите си далеч. Уверете се, че стрипер хедерът е спуснат до земята, преди да регулирате адаптерната плоча.

Внимавайте, когато регулирате комбайна.

Проверете хидравличната система на ръчната помпа на капака преди употреба и се уверете, че хората в близост се намират на безопасно разстояние, когато повдигате капака.

Винаги използвайте предпазния ограничител на цилиндъра на капака, когато капакът е повдигнат.

Използвайте одобрени стъпала или стълбата за достъп до комбайна, за да достигнете до коритото на шнека. Не се качвайте върху машината.

Внимавайте, докато сте в коритото на шнека, когато проверявате отстоянията на шнека, тъй като повърхностите могат да бъдат хлъзгави.

Уверете се, че няма никой в коритото на шнека и че ръцете и крайниците са далеч от опасности, преди да регулирате хлабината на шнека в краищата.

Не поставяйте ръце под шнека, когато регулирате хлабината на централния шнек; вземете предвид потенциалните точки на притискане.

Бъдете внимателни с горещите задвижващи компоненти, когато регулирате шнека в левия край или проверявате машината и използвайте подходящи ЛПС, като например ръкавици.

Уверете се, че фиксаторът на дефлектора за културата е захванат или дефлекторът е напълно спуснат, преди започване на работа или проверка на машината.

Прочетете СМОН преди да работите с машината.

Уверете се, че всички предпазители са поставени и закрепени и капакът е затворен, преди да стартирате машината.

Проверете стрипер хедера и комбайна, преди да работите с машината, предупредете хората в близост, като натиснете клаксона няколко пъти, преди да стартирате двигателя, и се уверете, че хората в близост се намират на безопасно разстояние.

Уверете се, че хидравличната система на дефлектора за културата е проверена и обслужена.

Внимавайте за точките на притискане, когато регулирате опората на дефлектора за културата и използвайте крик, за да повдигнете дефлектора за културата, когато настройвате опората.

Винаги осигурявайте дефлектора за културата с опора, когато регулирате или проверявате централната опора и използвайте подходящи ЛПС, като например ръкавици за защита на пръстите.

Уверете се, че роторът не може да се завърти, докато работите в непосредствена близост до него.

Дръжте пръстите си далеч от адаптерната плоча и основната рамка, когато регулирате винтовите стяги на адаптерната плоча.

Винаги дръжте регулатора с резба на единичната пружина на адаптерната плоча с гаечен ключ, когато намалявате натягането на пружината, за да предотвратите бързо освобождаване на напрежението на пружината.

Използвайте подходящи техники за ръчно боравене, когато повдигате и спускате копиращите колела. Използвайте дръжката за регулиране и внимавайте за потенциални точки на притискане.

Използвайте подходящи ЛПС, като предпазни обувки, когато работите с машината.

## **2.12 ПРЕДОТВРАТЯВАНЕ НА ЗЛОПОЛУКИ ПРИ ЕКСПЛОАТАЦИЯ НА МАШИНАТА**

Прочетете внимателно ръководството за оператора.

Прочетете СМОН преди да работите с машината.

Стрипер хедерът не трябва да се въвежда в експлоатация, докато на потребителя не бъде проведен надлежно първоначален инструктаж от дилъра или от представител на Shelbourne Reynolds.

Отговорност на собственика е да гарантира, че всеки друг, който използва машината, е компетентен и е преминал инструктаж или обучение.

Проверете стрипер хедера и комбайна преди да започнете работа с машината и се уверете, че никой не работи по машините или в тях. Предупреждавайте хората в близост като натиснете клаксона няколко пъти, преди да стартирате двигателя и се уверете, че хората в близост се намират на безопасно разстояние.

Уверете се, че всички предпазители са поставени и закрепени и капакът е затворен, преди да стартирате машината. Сменете или ремонтирайте всички повредени или липсващи предпазители незабавно. Не работете с машината с отстранени или отворени предпазители.

Не позволявайте на никой друг освен оператора да се вози в комбайна, освен на персонал преминал подходящо обучение, по време на обучение или за кратко при наблюдение. Не допускайте хора да пътуват върху комбайна или хедера.

Никога не допускайте деца до машината или в нея.

Уверете се, че процедурата за безопасно спиране е изпълнена преди започване на работа по машината или при напускане на кабината на комбайна.

В случай на неизправност спрете незабавно работа и изпълнете процедурата за безопасно спиране.

Проверете хидравличните компоненти преди употреба и се уверете, че са обслужени.

Когато работите със стрипер хедера, се уверете, че вратите и прозорците на кабината на комбайна са затворени. Ако това не е възможно или докато работите с машината, използвайте подходящи ЛПС, като гащеризони, ръкавици, очила и маски за лице/против прах.

Внимавайте за електрическите далекопроводи и стълбове и ги избягвайте, когато работите с комбайна.

Уверете се, че комбайнът е в състояние да работи безопасно със стрипер хедера за и запазва своята стабилност по време на експлоатация.

Проверете машината за признаци на износване или повреда на компоненти и отстранете растителния материал от компонентите, генериращи топлина, за да намалите риска от пожар.

Използвайте предпазния ограничител на цилиндъра на капака, когато капакът е повдигнат.

Използвайте одобрени стъпала или стълбата за достъп до комбайна, за да достигнете до коритото на шнека, не се качвайте върху машината и внимавайте, докато сте в коритото на шнека, когато проверявате отстоянията на шнека, тъй като повърхностите могат да бъдат хлъзгави.

Пазете ръцете си от зоните на притискане и използвайте подходящи ЛПС, като ръкавици, когато работите по машината или почиствате запусвания от шнека или ротора, за да предотвратите контакт с остри предмети и ръбове.

Уверете се, че цилиндърът на наклонената камера е заключен или машината е напълно спусната на земята, преди да се опитате да работите по машината.

Проверете, за да се уверите, че всички заключващи щифтове/точки са напълно захванати и стрипер хедерът е прикачен сигурно и безопасно към комбайна преди да направите опит да работите по машината.

Уверете се, че фиксаторът на дефлектора за културата е захванат или дефлекторът е напълно спуснат, преди започване на работа или почистване на запусване на машината.

Вземете предвид риска от притискане на пръстите/ръката между предпазителя и карданната вилка на ВОМ и се уверете, че има подходяща опора, когато сменяте срезния болт.

Осигурете адекватна опора на плъзгащите щитове или ролките по време на регулиране и използвайте подходящи техники за ръчно боравене при повдигане, и използвайте подходящи ЛПС, като например ръкавици.

Бъдете внимателни с горещите задвижващи компоненти, когато регулирате или променят скоростта на ротора на XCS и XRS и използвайте подходящи ЛПС, като например ръкавици.

Бъдете внимателни, когато монтирате задвижващия ремък, за да предотвратите притискане на пръстите и използвайте подходящи техники за ръчно боравене, когато повдигате части, като например ролки.

Използвайте подходящи техники за ръчна работа, когато повдигате и спускате копиращите колела, използвайте дръжката при регулиране и вземете предвид потенциалните точки на притискане.

Използвайте подходящи ЛПС, като предпазни обувки, когато работите с машината.

Уверете се, че пружините на адаптерната плоча са регулирани и хедерът е нивелиран, преди да освободите щифта за заключване на наклона. Освободете щифта за блокиране на наклоняването едва когато хедерът е повдигнат докрай и заключването на цилиндъра на наклонената камера е задействано.

Внимавайте за потенциални точки на притискане на пръстите, когато заключвате и отключвате щифта за наклоняване на хедера.

## **2.13 ПРЕДОТВРАТЯВАНЕ НА ПОЖАРИ ПРИ ЕКСПЛОАТАЦИЯ НА МАШИНАТА**

Хедерът трябва да се проверява периодично през целия ден по време на жътвата. Натрупаният растителен материал и други остатъци трябва да бъдат отстранени, за да се осигури правилното функциониране на машината и да се намалят потенциалните щети по машината и евентуалният риск от пожар.

Проверете краищата на ротора за увиване на външен материал и проверете настройката на плочите против увиване

Проверете дали коритото на шнека е чисто и в него няма чужди тела.

Проверете дали е износен предпазният триещ съединител на шнека.

Проверете задвижващия ремък за износване и регулирайте.

Проверете състоянието на всички лагери на задвижването.

Бъдете подготвени, ако възникне пожар. Съхранявайте пожарогасител в близост до стрипер хедера/комбайна заедно с комплект за първа помощ.

Подгответе план за действие при извънредни ситуации, като осигурите подходящо обучение на целия персонал.

## **2.14 ПРЕДОТВРАТЯВАНЕ НА ЗЛОПОЛУКИ ПРИ ТРАНСПОРТИРАНЕ НА СТРИПЕР ХЕДЕР**

Прочетете внимателно ръководството за оператора и СМОН.

Когато транспортирате стрипер хедера на ремарке, използвайте одобрено от Shelbourne ремарке и теглещо превозно средство с достатъчна мощност.

Ако паркирате стрипер хедера на ремарке, трябва да се уверите, че е разположен и прикрепен правилно към ремаркетото, преди да го разкачите от комбайна.

Уверете се, че дефлекторът за културата е спуснат докрай.

Уверете се, че всички спирачни системи и системи за осветление на комбайна или теглещото превозно средство и ремаркетото (ако използвате ремарке) са напълно изправни и могат да се използват пълноценно и правилно.

Преди пътуване по магистралата със стрипер хедера, почистете машината от прах/отломки.

Преди пътуване по магистрала, повдигнете докрай дефлектора за културата и застопорете предпазния ограничител на дефлектора за културата. Разкачете хидравличните връзки и ВОМ от комбайна, за да предотвратите нежелано задействане.

Никое друго лице освен операторът няма право да пътува в комбайна. Не допускайте хора да пътуват върху комбайна или хедера.

Обезопасете напълно предпазителите, капаците, ВОМ, хидравличните съединители и другите компоненти, преди пътуването по магистралата.

Правилата за движение по пътищата трябва да се спазват при транспортиране на стрипер хедера по пътища, пътеки и на други обществени места.

Спазвайте максимално допустимата ширина за транспортиране по пътищата и поставете всички необходими знаци за безопасност и предпазители.

Винаги захващайте заключващия щифт на хедера, когато транспортирате стрипер хедера, за да предотвратите накланянето му.

Повдигнете копиращите колела в „транспортна позиция“, когато транспортирате хедера.

Не използвайте като опора ротора или опорите на хедера, когато стрипер хедерът се намира на ремарке.

## **2.15 ПРЕДОТВРАТЯВАНЕ НА ЗЛОПОЛУКИ ПРИ ТЕХНИЧЕСКО ОБСЛУЖВАНЕ, ПОЧИСТВАНЕ И СЪХРАНЕНИЕ**

Прочетете внимателно ръководството за оператора.

Уверете се, че процедурата за безопасно спиране е изпълнена преди започване на работа по машината или напускане на кабината на комбайна.

Уверете се, че цилиндърът на наклонената камера е заключен или машината е напълно спусната на земята, преди да се опитате да работите по машината.

Проверете, за да се уверите, че всички заключващи щифтове/точки са напълно захванати и стрипер хедерът е прикачен сигурно и безопасно към комбайна преди да направите опит да работите по машината.

Уверете се, че фиксаторът на дефлектора за културата е захванат или дефлекторът е напълно спуснат, преди започване на работа по машината.

Бъдете внимателни с горещите задвижващи компоненти при обслужване или почистване на машината и използвайте подходящи ЛПС, като например ръкавици.

Не работете около машината, ако сте облечени със свободни дрехи, които могат да се захванат в движещи се части.

Използвайте подходящи ЛПС, като гащеризони, ръкавици, очила и маски за лице/против прах по време на работа по стрипер хедера, за да предотвратите излагане на прах.

Използвайте подходящи ЛПС, като например ръкавици, когато работите по стрипер хедера. Бъдете внимателни с острите ръбове и дръжте ръцете си далеч от точките на притискане.

Вземете предвид риска от притискане на пръстите/ръката между предпазителя и карданната вилка на ВОМ и се уверете, че има подходяща опора при свързване или разкачване.

Уверете се, че всички предпазители са поставени и закрепени и капакът е затворен, преди да стартирате машината. Сменете или ремонтирайте всички повредени или липсващи предпазители незабавно.

Бъдете внимателни, когато завъртате задвижващия ремък или регулирате позицията на предавателната кутия, за да избегнете премазване на пръстите.

Не поставяйте ръката си между ролките на макарите, използвайте дървено блокче, за да заклините здраво ролките, ако е необходимо по време на техническото обслужване. Използвайте подходящи ЛПС, като например ръкавици, за да избегнете контакт с маслото.

Използвайте одобрени стъпала или стълбата за достъп до комбайна, за да достигнете до коритото на шнека. Не се качвайте върху машината, тъй като повърхностите може да са хлъзгави, когато са мокри и/или прашни.

Следвайте препоръчителните предпазни мерки, посочени от производителите на водоструйката/пароструйката или на въздушния компресор, когато използвате това оборудване за почистване на стрипер хедера.

Ако паркирате стрипер хедера на ремарке, трябва да се уверите, че е разположен и прикрепен правилно към ремаркетото, преди да го разкачите от комбайна.

Стрипер хедерът трябва да бъде паркиран на равна твърда повърхност.

Не се качвайте върху и не преминавайте над паркирани или складирани машини.

Уверете се, че копираците колела са спуснати до земята, преди тяхното техническо обслужване и смазване.

Използвайте подходящи ЛПС, като предпазни обувки, когато работите с машината.

При напмпване на гумите не надвишавайте посоченото налягане. Винаги използвайте въздухопроводи с манометър, клапан за регулиране на налягането и съединители на клапана с щипка и не блокирайте отворения клапан за управление.

Проверявайте гумата за повреда и износване, преди да я напмпате и винаги стойте извън траекторията на евентуална експлозия.

Стойте извън коритото на шнека, докато въртите шнека при подравняване на точката за гресиране.

Внимавайте, докато сте в коритото на шнека, когато гресирате шнека, тъй като повърхностите могат да бъдат хлъзгави.

Проверете хидравличната система на ръчната помпа на капака преди употреба и се уверете, че хората в близост се намират на безопасно разстояние, когато повдигате капака.

Използвайте предпазния ограничител на цилиндъра на капака, когато капакът е повдигнат.

## 2.16 ЕМИСИИ НА ШУМ

Ниво на звуково налягане, измерено при седалката на оператора в кабината на комбайна.	Когато работи само комбайнът. (пълна работна скорост)	Затворена врата на комбайна.	74 dB(A)
		Отворена врата на комбайна.	92 dB(A)
	Когато работи комбайнът и стрипер хедерът. (пълна работна скорост)	Затворена врата на комбайна.	74 dB(A)
		Отворена врата на комбайна.	92 dB(A)

Нивата на звуково налягане, измерени навсякъде около комбайна и стрипер хедера, на разстояние от 1 метър и височина от 1,6 метра варират от 96–104 dB (A).

(Горепосочените резултати от изпитването са получени с помощта на произволно избран/съвременен комбайн).

Ако вратата или прозорецът на комбайна са отворени по време на работа, се препоръчва операторът да носи лични предпазни средства за слуха.



## 2.17 ПРЕДНАЗНАЧЕНИЕ

Стрипер хедерът е базиран на най-съвременна технология и е произведен в съответствие с признатите изисквания за безопасност. Въпреки това използването на хедера не изключва риска от нараняване на потребителя или трети страни и/или риска от повреда на самия хедер или на други материали или елементи от оборудването.

Поддържайте стрипер хедера в идеално технически изправно състояние и го използвайте правилно по предназначение и изцяло в съответствие с инструкциите в това ръководство. Всички неизправности или дефекти, които могат да повлияят на безопасната работа на хедера, трябва незабавно да бъдат отстранени.

Стрипер хедерът се монтира на комбайн и се управлява от седяща позиция в кабината.

Стрипер хедерът трябва да се използва, обслужва и ремонтира само от лица, които са запознати с работата му и са напълно наясно с рисковете, свързани с него.

Резервните части и аксесоари на производителите на оригинално оборудване (ОЕМ), доставяни от Shelbourne, са специално проектирани за използване със стрипер хедера. Аксесоарите, които не са доставени от Shelbourne, не са изпитани и одобрени. Монтирането и/или използването на продукти, които не са на Shelbourne, може при определени обстоятелства да окаже отрицателно въздействие върху посочените конструктивни характеристики на хедера и следователно да повлияе неблагоприятно върху неговата безопасна и надеждна работа и Вашата безопасност. Следователно Shelbourne не може да носи отговорност за щети или наранявания, причинени поради използването на резервни части или аксесоари, които не са произведени от ОЕМ.

Стрипер хедерът е предназначен за типични стопанства и жътва на зърнени и оризови култури. Всяка употреба, различна от тези, за които е предназначен хедерът, като например транспортиране, автоматично ще освободят Shelbourne или дилъра на Shelbourne от отговорност по отношение на последващи щети. Следователно при такива случаи на неправилна употреба рискът е изцяло за сметка на потребителя.

Трябва стриктно да се спазват всички приложими разпоредби за предотвратяване на злополуки, както и други общоприети правила за здраве и безопасност и правилата за движение по пътищата.

Неправилната употреба също включва неспазване на инструкциите в това ръководство за оператора и изискванията на производителя за техническа поддръжка и обслужване.

## 2.18 БЕЗ ОТГОВОРНОСТ ЗА ПОСЛЕДВАЩИ ЩЕТИ

Въпреки че стрипер хедерът е произведен с максимално внимание дори и при правилна употреба, могат да възникнат колебания и прекъсвания в работата му.

Операторът/потребителят е длъжен да се увери, че в хедера няма да проникнат чужди тела, напр. камъни, метални предмети и др. Неспазването на това изискване може да доведе до повреда на хедера и/или нараняване на оператора/потребителя и/или повреда на комбайна.

Shelbourne и неговите дилъри не носят отговорност за последващи щети.

**Тази страница умишлено е оставена празна**

### 3.1 ОПИСАНИЕ

Стрипер хедерът се състои от основна рама (a), която се свързва с комбайна чрез сменяема адаптерна плоча (b). Предлагат се различни адаптерни плочи, подходящи за различни модели популярни комбайни. Адаптерната плоча и основната рама са свързани чрез шарнир (c), който позволява на стрипер хедера да се накланя странично независимо от комбайна. Регулируемите пружини на адаптерната плоча (d) свързват адаптерната плоча с основната рама и се използват за нивелиране на хедера. Регулируемите винтови стяги (e), разположени под основната рама, също така свързват адаптерната плоча и основната рама. Основната рама осигурява опора за всички останали компоненти и е монтирана централно на адаптерната плоча.

В предната част на машината има три режещи ротора (f), които жънат културата. Между всеки ротор има разделителна плоча (g), която служи като опора на роторите. Роторите са снабдени с патентована система против увиване. Над режещия ротор е разположен дефлекторът за културата (h), който отклонява неокосената култура, за да създаде уплътнение пред режещия ротор. Позицията на дефлектора за културата се регулира от хидравличната система на комбайна (повдигане/спускане на мотовилото или напред/назад), която се свързва посредством хидравличен съединител (i). Индикатор с цветно кодиране (j) показва на оператора позицията на дефлектора за културата. Моделът 42' разполага с централна опора за дефлектора за културата (k).

Ожънатата култура се насочва от долната страна на дефлектора към коритото на шнека (l), където шнекът (m) транспортира културата към адаптерната плоча. Шнекът има спирални нива и работи с постоянни обороти, номинал – 190 об./мин. Лопатките на шнека, захванати с болтове (n), в центъра на шнека, придвижват културата в комбайна през отвор в адаптерната плоча. Шнекът е защитен от триещ съединител (o). Моделите 36' и 42' имат разделен шнек с регулируема разделителна опорна плоча (p). Моделът 32' има еднокомпонентен шнек без централна опора.

Шнекът и коритото на шнека са покрити от капака (q), който се завърта и повдига от хидравличен цилиндър, управляван чрез ръчна помпа (r), осигурявайки достъп.

ВОМ (s) разполага със защита чрез срезен болт, свързващ изходящото задвижване от комбайна с предавателната кутия на стрипер хедера (t). Предавателната кутия може да бъде оборудвана с различни предавателни числа, подходящи за различни модели комбайни. Задвижващата сила се предава към режещия ротор чрез една от двете различни системи за ремъчно задвижване (u). Задвижването с променливи обороти се монтира на моделите XCV и поддържа променливи обороти на ротора между приблизително 430 и 830 об./мин. Оборотите се контролират от кабината на комбайна. Моделите XCS и XRS разполагат с НТД (клиновидно) ремъчно задвижване. Оборотите на ротора могат да се променят на определени стъпки чрез промяна на комбинациите от входящи и изходящи шайби, прикрепени към предавателната кутия и режещия ротор, или чрез промяна на оборотите на задвижващия вал за хедера при комбайни, оборудвани с наклонена камера с променлива скорост.

Предпазителят на лявото крайно задвижване (v) покрива задвижването на шнека и ротора и може да се отвори за достъп при техническо обслужване. Мониторът за оборотите на ротора и шнека показва визуализация в кабината с функция за настройване на полуавтоматична аларма, което позволява да се следи производителността. Датчиците за тази система са защитени от десния краен предпазител (w). Неподвижен разделител с маркиращи пръти (x), разположен в двата края на режещия ротор, осигурява визуален ориентир за ширината на стрипер хедера.

Регулируемите плъзгащи щитове (y), разположени под хедера не допускат роторът да влезе в контакт със земята. Пружинните регулируеми копиращи колела (z) следват контурите на земята и завъртат странично стрипер хедера (не се монтира на XRS).

Шарнирните опори на хедера, (aa) са монтирани в долните предни ъгли на основната рама и трябва да бъдат сгънати надолу, когато стрипер хедерът е разкачен от комбайна и се намира на земята.

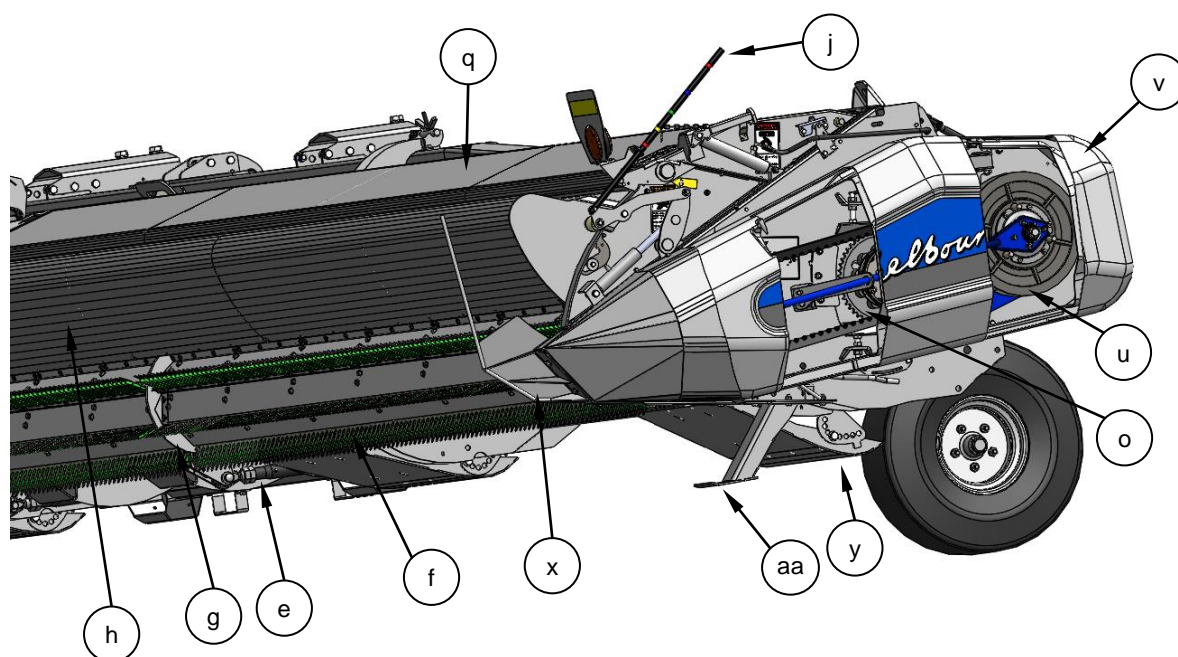
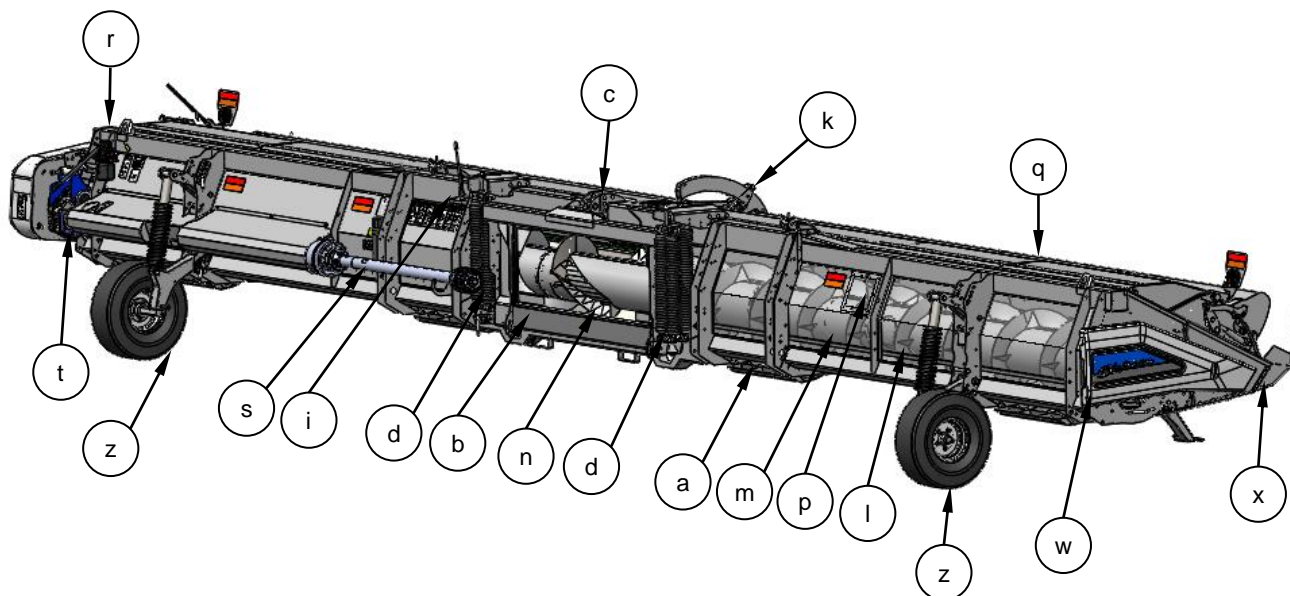

Дясната, лявата, предната и задната част на машината са обозначени в това ръководство, гледани от седалката на водача на комбайна.

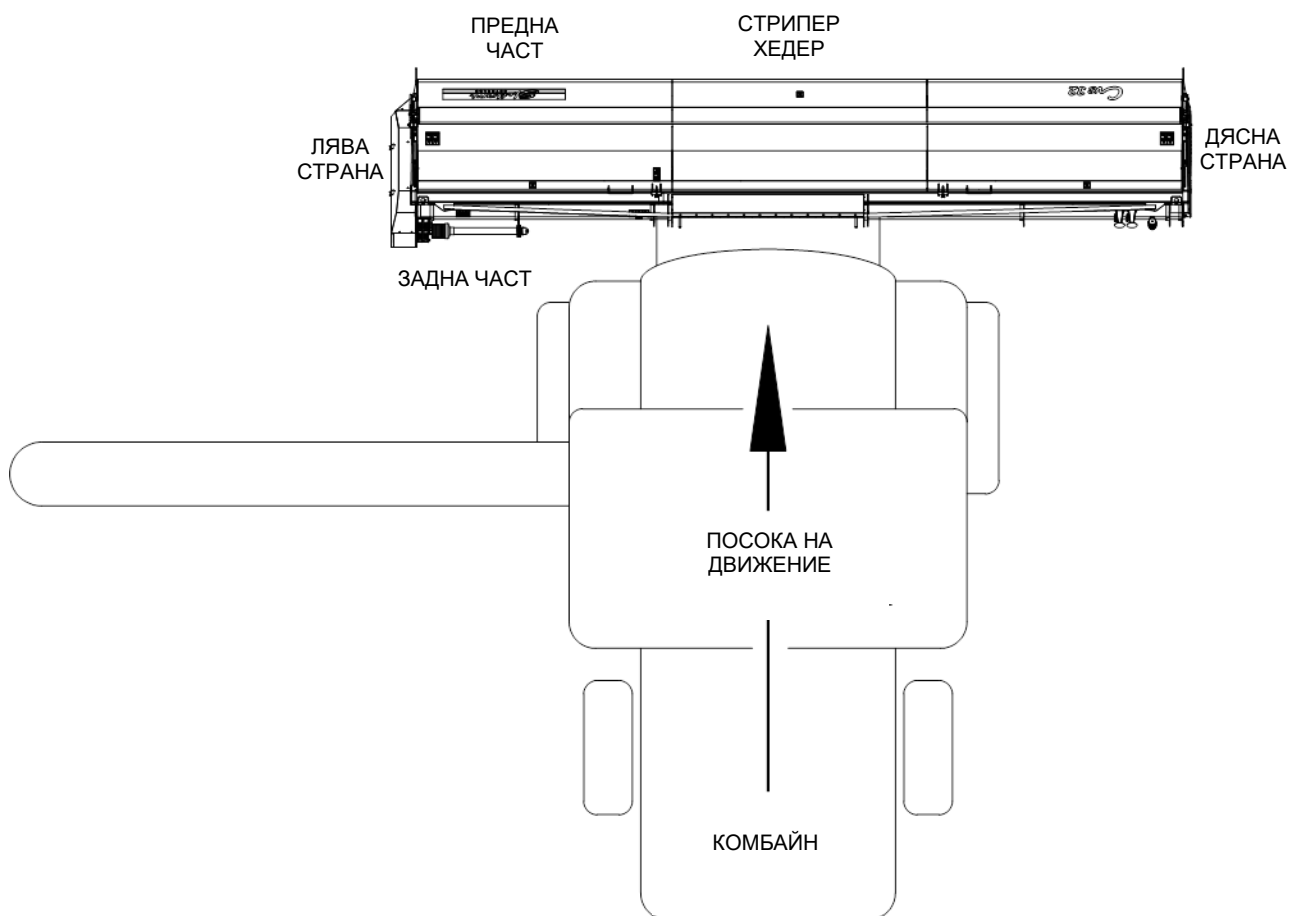

## 3.2 ТЕХНИЧЕСКА СПЕЦИФИКАЦИЯ

Размери и тегло на машините: (всички размери и теглото са приблизителни).

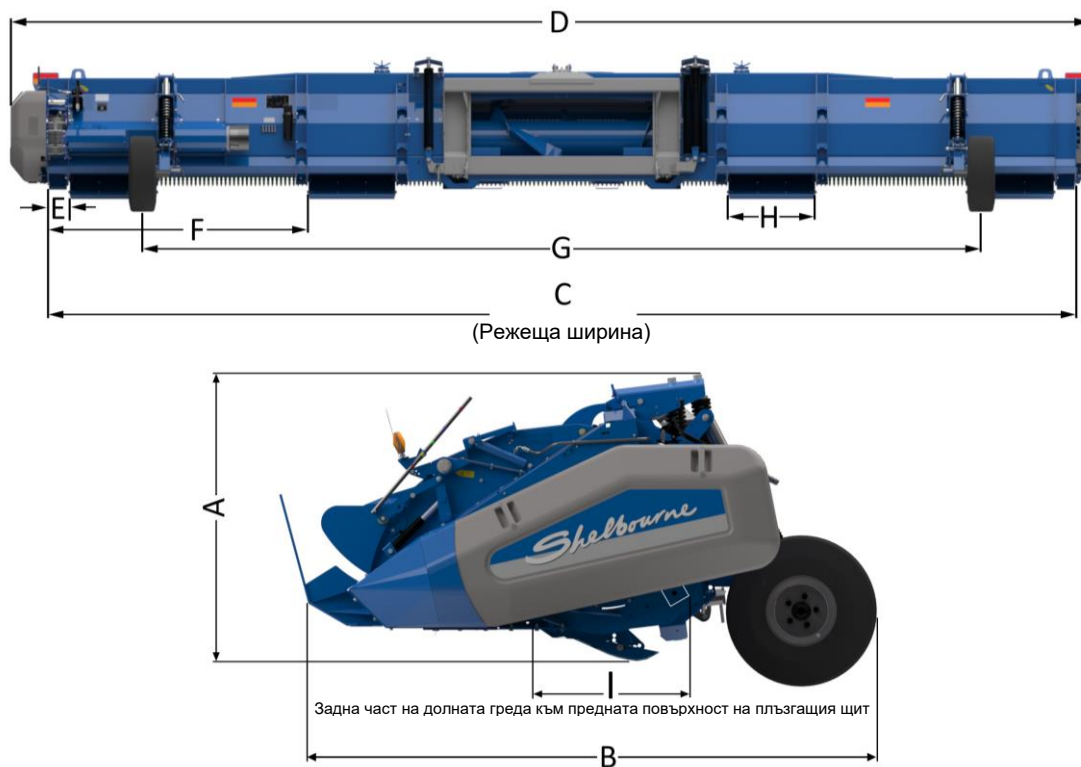

Модел Размер	XCV 32 XCS 32	XCV 36 XCS 36	XRS 36	XCV 42 XCS 42
<b>A</b>	1233 mm 4'1"	1233 mm 4'1"	1233 mm 4'1"	1233 mm 4'1"
<b>B</b>	2698 mm 8'10"	2698 mm 8'10"	2100 mm 6'11"	2698 mm 8'10"
<b>C</b>	9636 mm 31'7"	10836 mm 35'7"	10836 mm 35'7"	12636 mm 41'5"
<b>D</b>	10079 mm 33'1"	11279 mm 37'	11279 mm 37'	13079 mm 42'9"
<b>E</b>	213 mm 8"	586 mm 2'11"	586 mm 2'11"	586 mm 2'11"
<b>F</b>	2450 mm 8'	3050 mm 10"	3050 mm 10"	3950 mm 13"
<b>G</b>	7961 mm 26'1"	8311 mm 27'3"	Не е приложимо	10111 mm 33'2"
<b>H</b>	800 mm 2'7"	800 mm 2'7"	800 mm 2'7"	800 mm 2'7"
<b>I</b>	742 mm 2'5"	742 mm 2'5"	742 mm 2'5"	742 mm 2'5"
<b>ТЕГЛО (прибл.)</b>	3700 kg 8160 lbs	3960 kg 8730 lbs	3960 kg 8730 lbs	4460 kg 9830 lbs

Моля, свържете се с дилър на Shelbourne за подробна информация относно точните размери и монтажа на комбайна, за който се планира да се използва стрипер хедерът.



Направете справка с раздел 2 за информация за предотвратяване на злополуки

За да предотвратите повреда на стрипер хедера, машината трябва да се мести по един от следните начини:

- Прикачване към комбайн (вижте раздел 5).
- С помощта на вилков високоповдигач, с въвеждане на вилиците под хедера.
- Повдигане във височина чрез сапани.
- На ремарке, което осигурява опора на хедера в правилните позиции.

#### 4.1 ЧРЕЗ ВИЛКОВ ВИСОКОПОВДИГАЧ



Направете справка с раздел 2.7 за информация за предотвратяване на злополуки

Уверете се, че вилковият високоповдигач има достатъчна товароподемност за повдигане на стрипер хедера. Теглото на машината е посочено на табелата със серийния номер, а също и в раздел 3.2 на настоящото ръководство. Номиналният капацитет трябва да бъде на 750 mm (30") от задния край на вилката.

Приближете се до хедера от задната страна и плъзнете вилиците под задната греда в лентите (a) и под опорните плочи за високоповдигачи (b). По този начин се гарантира, че вилките няма да влязат в контакт с режещия ротор. Използвайте парче дърво, за да предотвратите контакта на задната част на носача за вилките с адаптерната плоча.

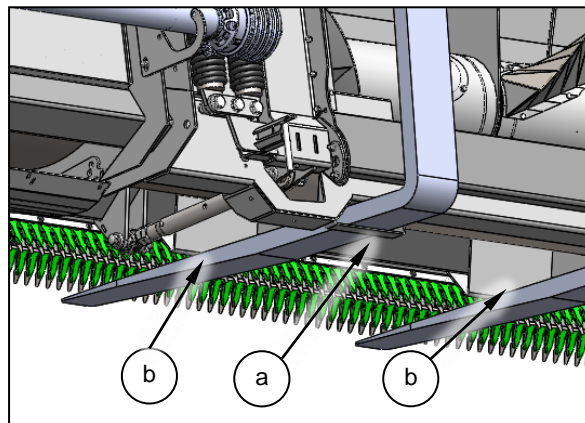

Бавно повдигнете машината на вилковия високоповдигач и я наклонете назад.

#### 4.2 ПОВДИГАНЕ ВЪВ ВИСОЧИНА



Направете справка с раздел 2.7 за информация за предотвратяване на злополуки

Използвайте точки за прикачване на сапани, когато повдигате машината във височина. Има две точки за сапани в десния край (a) и две в същата позиция в левия край.

Регулирайте сапаните, така че хедерът да е хоризонтален при повдигане.

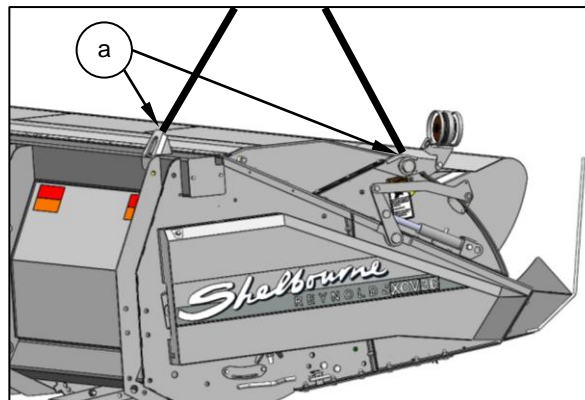

### 4.3 ПРЕМЕСТВАНЕ С РЕМАРКЕ



Направете справка с раздел 2.14 за информация за предотвратяване на злополуки

Стрипер хедерът може да се транспортира с ремарке, одобрено от Shelbourne, което осигурява опора на машината по подходящ начин, така че да се избегнат злополуки и да се намали рискът от повреда.

Стрипер хедерът трябва да има опора под задната долна греда (a). Опорите на ремаркето (b) трябва да бъдат разположени извън вътрешните плъзгачи щитове (c), близо до външния заден ъгъл (d). Машината трябва да има опора и от двете страни.

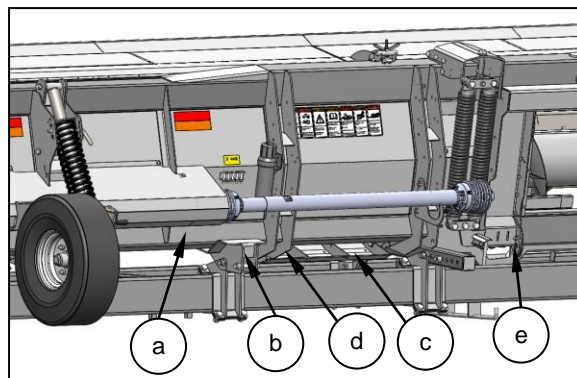

Предната част на стрипер хедера трябва да има опора на всеки от четирите плъзгачи щита (f).

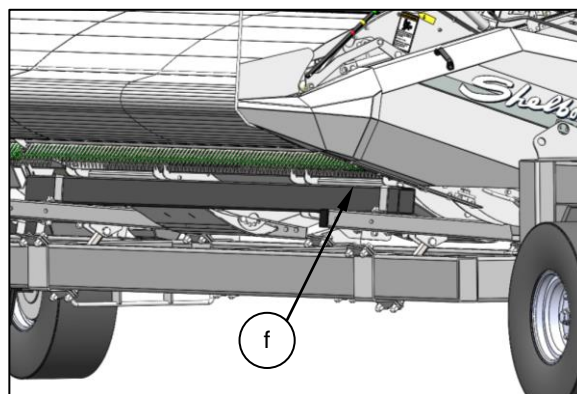

Не използвайте като опора ротора или опорите на хедера за стрипер хедера.

Уверете се, че стрипер хедерът е здраво закрепен към ремаркето с подходящи колани.

Използвайте точките за завързване (g и h) в двата края на основната рама.

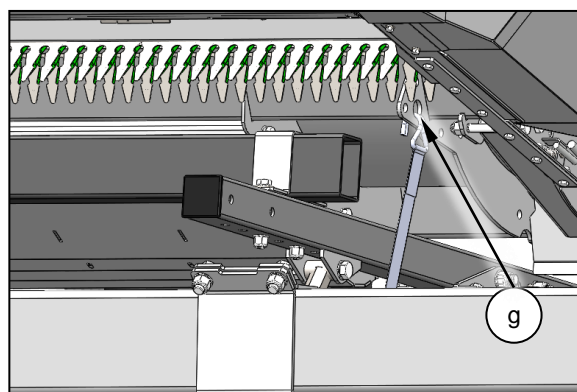

Коланите могат да се захванат от двете страни на долната греда на адаптерната плоча (e) в точките за прикрепване на комбайна. Тези колани могат да се захванат диагонално, за да се предотврати плъзгането на машината по ремаркето.

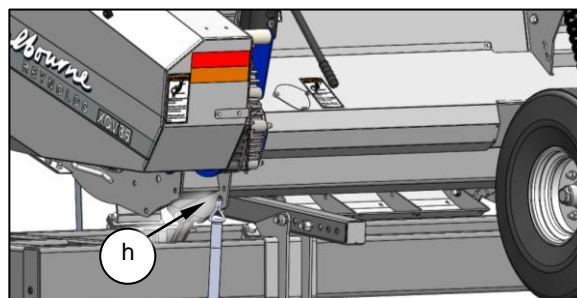





Направете справка с раздели 2.8, 2.9 и 2.10 за информация за предотвратяване на злополуки

Стрипер хедерът е конфигуриран фабрично за различни модели комбайни. Това ръководство съдържа информация за изброените по-долу комбайни.

Използвайте тази информация заедно с указанията в СМOM.

Моля, свържете се с дилър на Shelbourne и направете справка с СМOM за информация, свързана с прикачването на стрипер хедер към други модели и марки комбайни, които не са изброени по-долу.

John Deere серии 60, 70 и S.

Case IH серия 10, 20, 30, 40, 50 и 88.

New Holland CR и CX.

Claas/CAT Lexion.

AGCO.

### 5.1 ПРИКАЧВАНЕ НА ХЕДЕР

Следващият раздел съдържа инструкции за прикачване на стрипер хедера към комбайна.

### 5.1.1 John Deere серии 60, 70 и S

Издърпайте дръжката (а) на многофункционалния съединител на комбайна (е) нагоре към наклонената камера, за да приберете докрай щифтовете (b) в долните ъгли на наклонената камера.

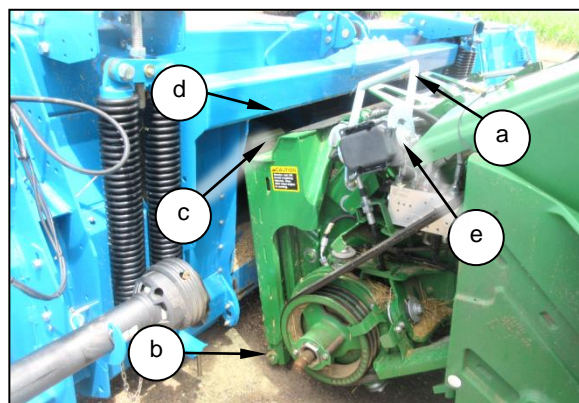

Придвигнете комбайна бавно напред, като се уверите, че наклонената камера е центрирана и успоредна на отвора на адаптерната плоча, докато седлото на наклонената камера (с) застане директно под горната греда на адаптерната плоча (d).

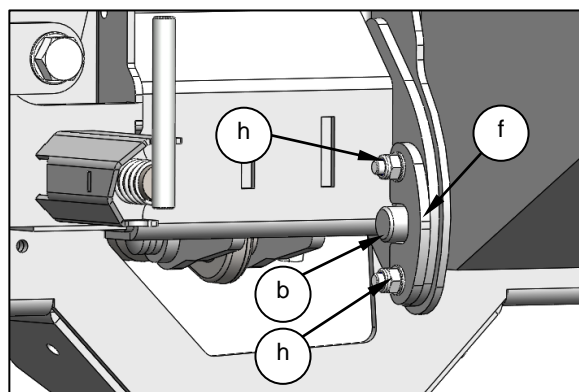

Повдигнете наклонената камера, за да повдигнете хедера, и се уверете, че седлото на наклонената камера е захванато правилно в адаптерната плоча, след което повдигнете хедера докрай.



**Спрете машината и изпълнете процедурата за безопасно спиране**



**Заклучете цилиндъра на наклонената камера на комбайна**

Издърпайте надолу дръжката (а), за да се захванат заключващите щифтове (b) в адаптерната плоча. Уверете се, че щифтовете (b) от двете страни на наклонената камера са напълно захванати и излизат извън регулиращата плоча (f). За да регулирате, разхлабете гайките (h) и плъзнете регулиращата плоча (f) нагоре или надолу. Позиционирайте регулиращата плоча (f), така че да има малка междина между нея и долната страна на заключващия щифт (b). Затегнете отново болтовете.

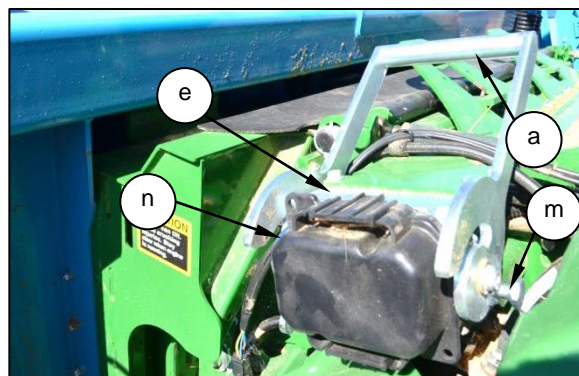

Избутайте нагоре дръжката на многофункционалния съединител (а) до „почти горна позиция“, отстранете пластмасовия капак (n) от многофункционалния съединител на комбайна (е) и почистете лицевата страна на многофункционалния съединител.

Отстранете съединителя (g) от скобата за съхранение (j) на хедера и го поставете на многофункционалния съединител на наклонената камера. Издърпайте дръжката (a) до хоризонтална позиция, така че дюбелите да се захванат в радиалните процепи на дръжката.

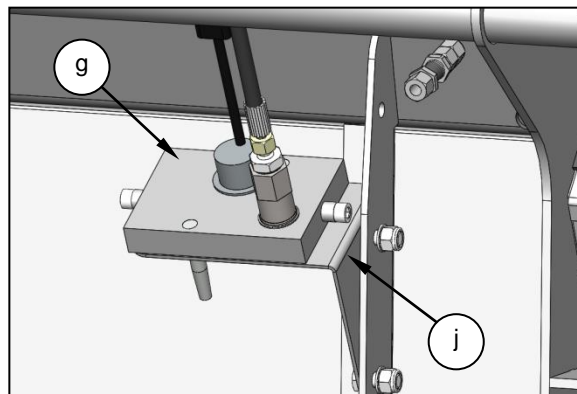

Уверете се, че бутонът (m) е задействан, за да заключите дръжката (a) или плъзнете резето (k) напречно и закрепете с шпелнта (l).

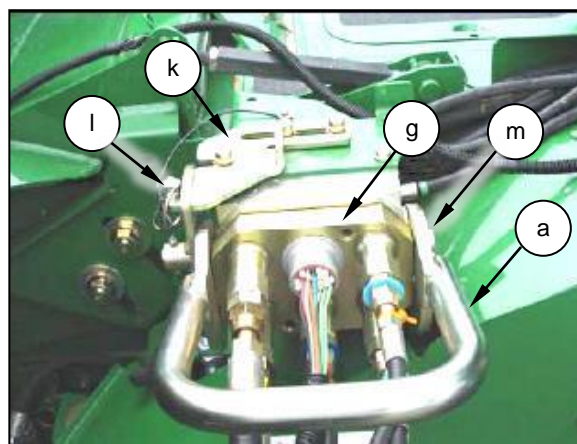

Съхранявайте пластмасовия капак (n) върху скобата за съхранение (j).



Свържете BOM и наблюдавайте електрическите конектори, след което повдигнете опорите на хедера и освободете заключващия щифт на шарнира на адаптерната плоча, както е описано в раздел 5.1.6.

**⚠ Монтирайте отново всички предпазители**

**БЕЛЕЖКА:** Стрипер хедерът XCV не може да се монтира на комбайни John Deere с наклонена камера с въртящ се блок (p).



### 5.1.2 Case IH серии 10, 20, 30, 40, 50 и 88

Уверете се, че дръжката (a) е позиционирана така, че куките (b) да могат да се закачат за адаптерната плоча.

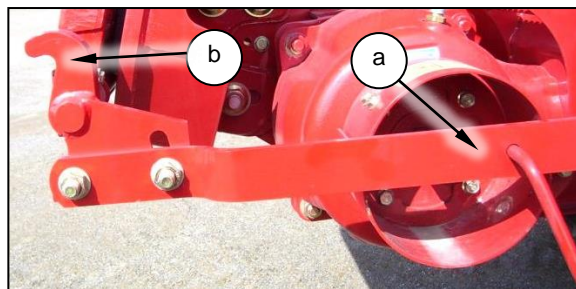

Проверете дали куката на адаптерната плоча (r) е в повдигнато положение и е захваната с шплинта (s).

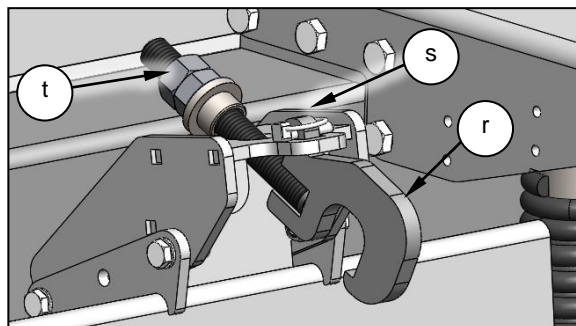

Придвигнете комбайна бавно напред, като се уверите, че наклонената камера е центрирана и успоредна на отвора на адаптерната плоча, докато седлото на наклонената камера (c) застане директно под горната греда на адаптерната плоча (d).

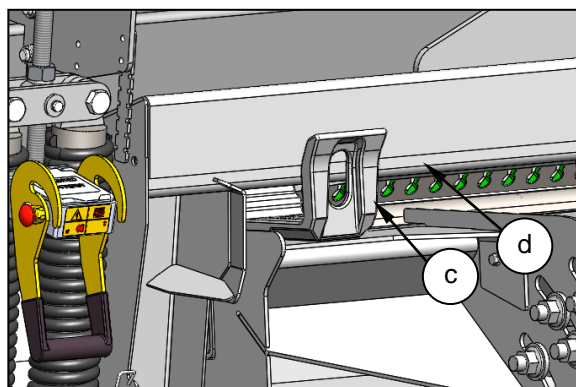

Повдигнете наклонената камера, за да повдигнете хедера и се уверите, че седлото на наклонената камера е захванато правилно в адаптерната плоча, след което повдигнете хедера докрай.

 **Спрете машината и изпълнете процедурата за безопасно спиране**

 **Заклучете цилиндъра на наклонената камера на комбайна**

Избутайте дръжката (a) към хедера, за да се захванат куките (b) от двете страни на наклонената камера. Уверете се, че прорезът в заключващата плоча (e) е захванат в дръжката, за да я заключите в позицията.

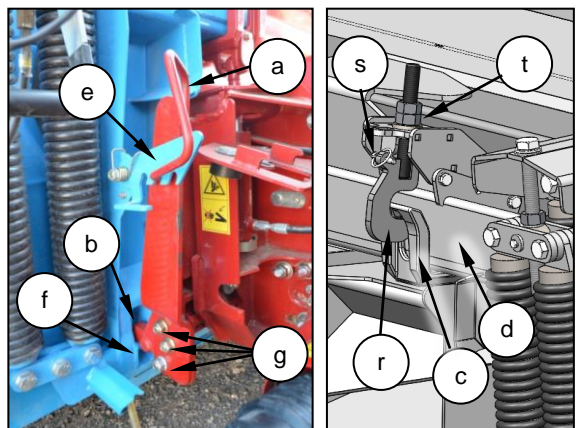

Ако куките (b) не захващат напълно щифтовете (f) на адаптерната плоча, когато дръжката (a) и заключващата плоча (e) са захванати, разхлабете болтовете (g) и регулирайте куките, ако е необходимо, така че да се усеща известно съпротивление, когато заключващата плоча (e) захване дръжката (a). Затегнете отново болтовете.

Отстранете шплинта (s) от куката на адаптерната плоча (r) и поставете куката в отвора на седлото на наклонената камера (c). Затегнете гайките (t), за да издърпате горната греда на адаптерната плоча (d) надолу върху седлото на наклонената камера (c). Заклучете двете гайки (t) заедно и поставете отново шплинта (s).

Проверете отново, за да се уверите, че куките (b) са напълно захванати с щифтовете (f). Ако не са, регулирайте дръжката (a), както е описано по-горе.

За да свържете хидравличния бързосменник на комбайна (l) към многофункционалния съединител на хедера (h), отворете капака (j), след което натиснете червения бутон (k) и повдигнете дръжката (n) до „напълно отворена“ позиция.

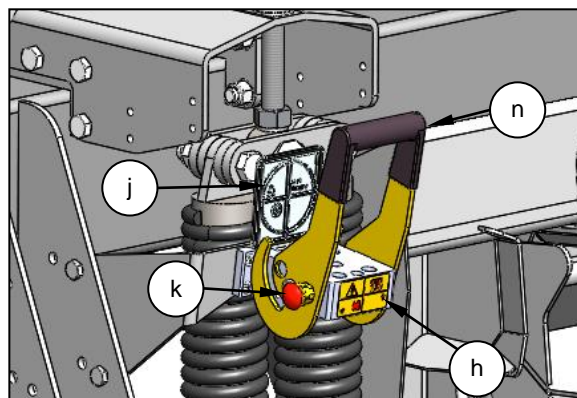

Извадете съединителя на комбайна (l) от позицията му за съхранение (p) и почистете контактните повърхности.

Позиционирайте съединителя на комбайна (l) върху многофункционалния съединител на хедера (h) и спуснете дръжката (n), за да захванете щифтовете.

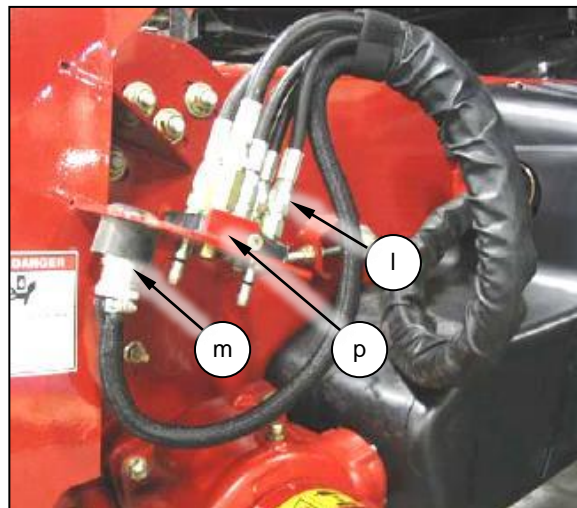

Натиснете дръжката (n) надолу до „затворено положение“, докато червеният бутон за заключване (k) щракне.

Извадете електрическия съединител (m) от позицията му за съхранение на наклонената камера и го свържете с извода (o) от задната страна на стрипер хедера. За целта, подравнете зъбците на куплунга с прорезите в извода, притиснете ги един към друг и завъртете пръстена на куплунга, за да го заключите.

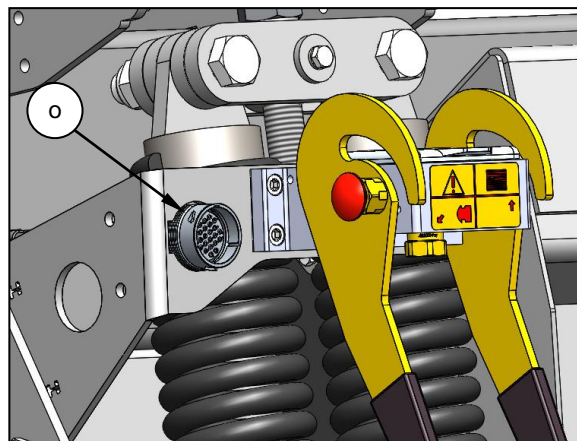

Свържете ВОМ и наблюдавайте електрическите конектори, след което повдигнете опорите на хедера и освободете заключващия щифт на шарнира на адаптерната плоча, както е описано в раздел 5.1.6.



**Монтирайте отново всички предпазители**

### 5.1.3 New Holland CR, CX

Уверете се, че дръжката (a) е позиционирана така, че куките (b) да могат да се закачат за адаптерната плоча.

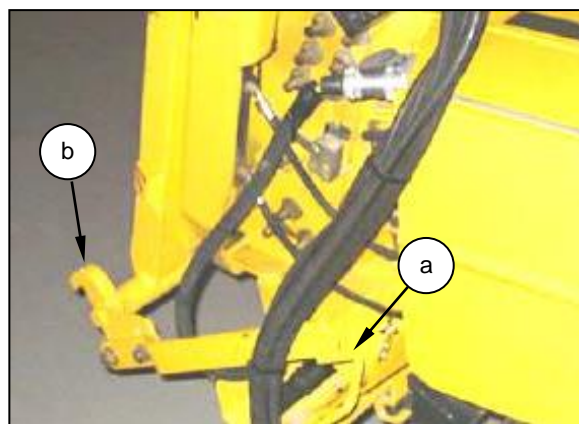

Ако седлото на наклонената камера (c) има процеп в средата, трябва да се монтира куката на адаптерната плоча (r). Ако седлото на наклонената камера (u) няма прорез, трябва да се монтира заключващият елемент на долната греда (v).

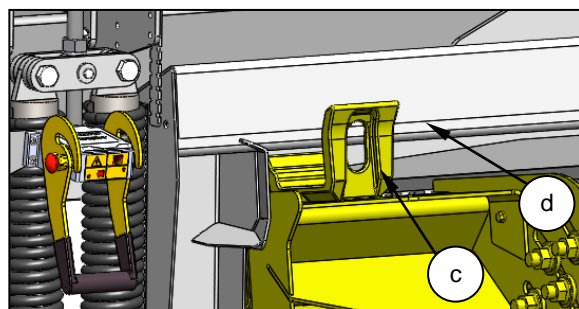

Проверете дали куката на адаптерната плоча (r) е в повдигнато положение и е захваната с шплинта (s) или заключващия елемент на долната греда (v) е в спуснато положение и D щифтът (x) е отстранен.

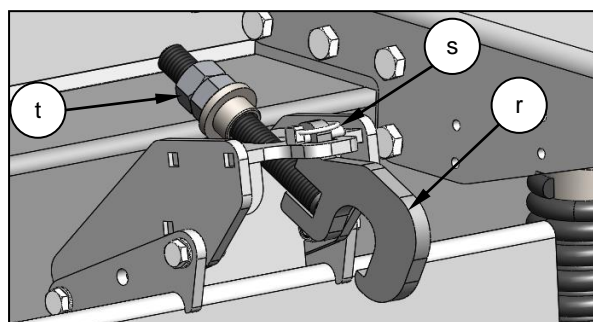

Придвигнете комбайна бавно напред, като се уверите, че наклонената камера е центрирана и успоредна на отвора на адаптерната плоча, докато седлото на наклонената камера (c) застане директно под горната греда на адаптерната плоча (d).

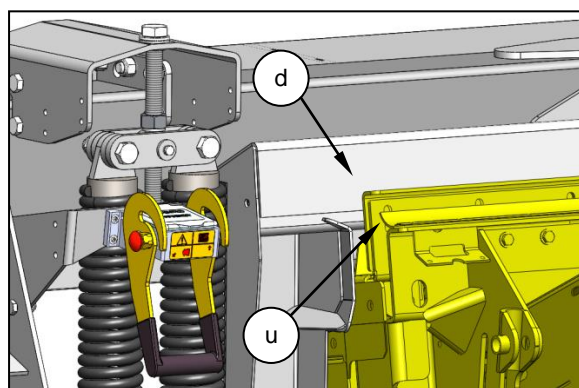

Повдигнете наклонената камера, за да повдигнете хедера и се уверите, че седлото на наклонената камера е захванато правилно в адаптерната плоча, след което повдигнете хедера докрай.

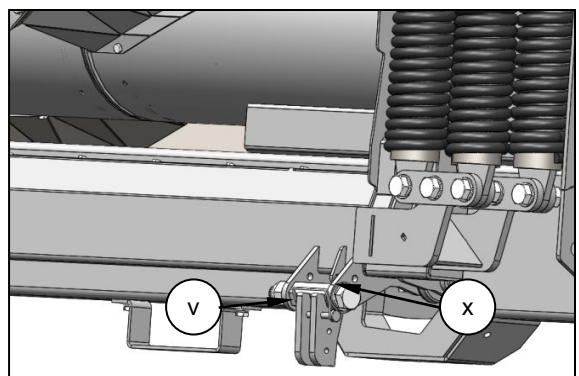

**Спрете машината и изпълнете процедурата за безопасно спиране**



**Заклучете цилиндъра на наклонената камера на комбайна**

Избутайте дръжката (a) към хедера, за да се захванат куките (b) от двете страни на наклонената камера. Уверете се, че прорезът в заключващата плоча (e) е захванат в дръжката, за да я заключите в позицията.

Ако куките (b) не захващат напълно щифтовете (f) на адаптерната плоча, когато дръжката (a) и заключващата плоча (e) са захванати, разхлабете болтовете (g) и регулирайте куките, ако е необходимо, така че да се усеща известно съпротивление, когато заключващата плоча (e) захване дръжката (a). Затегнете отново болтовете.

(Когато монтирате куката на заключващата плоча (r), отстранете шплинта (s) и поставете куката в отвора на седлото на наклонената камера (c). Затегнете гайките (t), за да издърпате горната греда на адаптерната плоча (d) надолу върху седлото на наклонената камера (c). Заклучете двете гайки (t) заедно и поставете отново шплинта (s).

Когато монтирате заключващия елемент на долната греда (v), може да се наложи да наклоните наклонената камера на комбайна наляво, така че левият край на стрипер хедера да докосне земята.

 **Спрете машината и изпълнете процедурата за безопасно спиране**

Отстранете щифта D (x) и повдигнете заключващия елемент на долната греда (v) нагоре, така че да застане под дъното на наклонената камера, влизайки в контакт с адаптерната плоча. Фиксирайте позицията с щифт D (x). Повдигнете хедера докрай и центрирайте страничния наклон.

Проверете отново дали куките (b) са напълно захванати с щифтовете (f). Ако не са, регулирайте дръжката (a), както е описано по-горе.

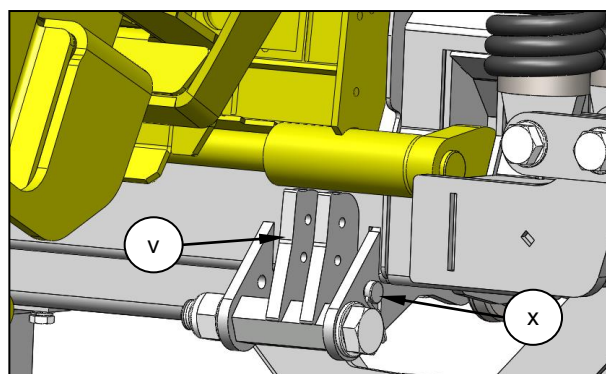
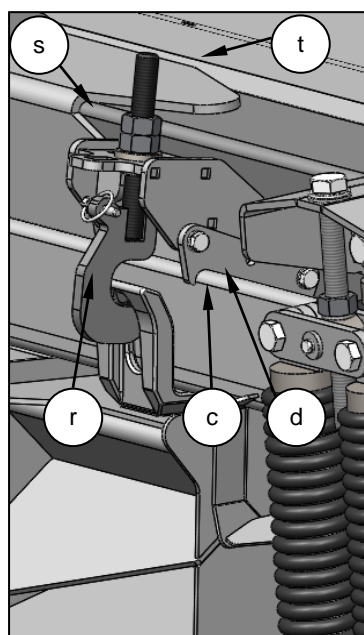
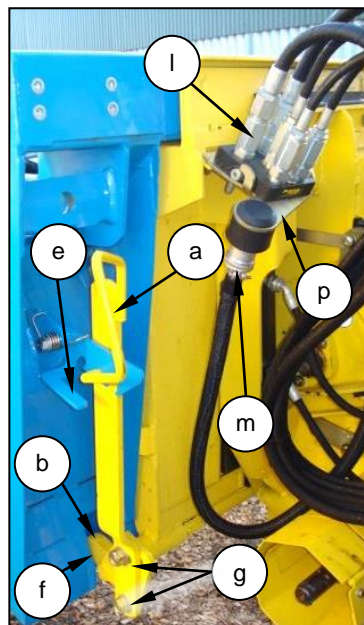

 **Спрете машината и изпълнете процедурата за безопасно спиране**

 **Заклучете цилиндъра на наклонената камера на комбайна**

За да свържете хидравличния бързосменник на комбайна (l) към многофункционалния съединител на хедера (h), отворете капака (j), след което натиснете червения бутон (k) и повдигнете дръжката (n) до „напълно отворена“ позиция.

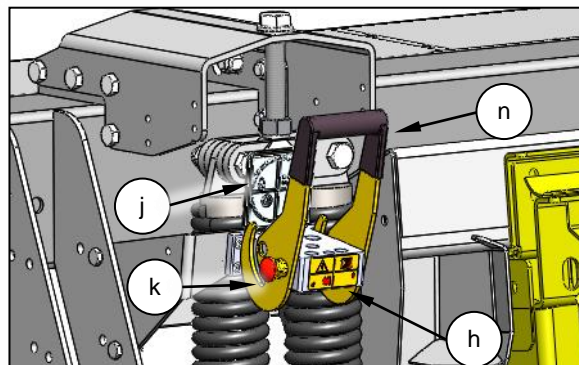

Извадете съединителя на комбайна (l) от позицията му за съхранение (p) и почистете контактните повърхности.

Позиционирайте съединителя на комбайна (l) върху многофункционалния съединител на хедера (h) и спуснете дръжката (n), за да захванете щифтовете.

Натиснете дръжката (n) надолу до „затворено положение“, докато червеният бутон за заключване (k) щракне.

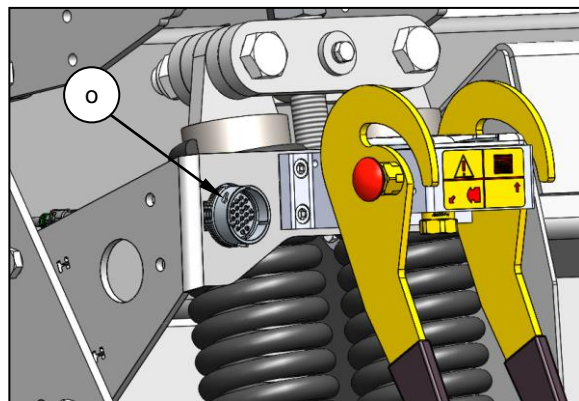

Извадете електрическия съединител (m) от позицията му за съхранение (p) на наклонената камера и го свържете с извода (o) от задната страна на стрипер хедера. За целта, подравнете зъбите на куплунга с прорезите в извода, притиснете ги един към друг и завъртете пръстена на куплунга, за да го заключите.

Свържете BOM и наблюдавайте електрическите конектори, след което повдигнете опорите на хедера и освободете заключващия щифт на шарнира на адаптерната плоча, както е описано в раздел 5.1.6.



**Монтирайте отново всички предпазители**



### 5.1.4 AGCO

Приберете куките (a) в основата на корпуса на наклонената камера с дръжката за заключване (b).

Придвижете комбайна бавно напред, като се уверите, че наклонената камера е центрирана и успоредна на отвора на адаптерната плоча, докато куките на наклонената камера (c) застанат директно под горната греда на адаптерната плоча (d) и долните щифтове (e) се подравнят с отворите (f) на адаптерната плоча.

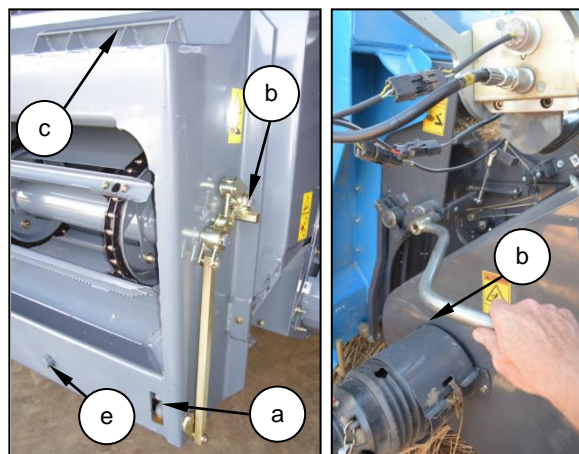

Повдигнете наклонената камера, за да повдигнете хедера и се уверете, че куките на наклонената камера (c) са правилно захванати в адаптерната плоча, така че да могат долните щифтове (e) да влязат в отворите (f), след което повдигнете напълно хедера.

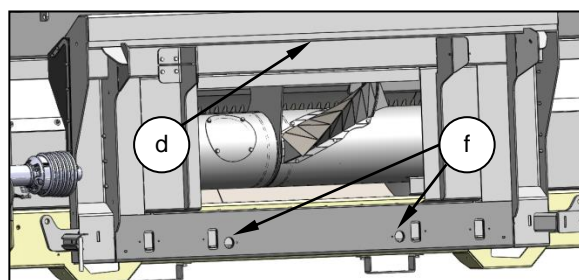

 **Спрете машината и изпълнете процедурата за безопасно спиране**

 **Заклучете цилиндъра на наклонената камера на комбайна**

Използвайте дръжката (b), за да захванете куките (a) в адаптерната плоча; уверете се, че дръжката (b) е завъртяна „над централната позиция“, за да заключите сигурно куките (a).

Отстранете дръжката (b) и я съхранявайте в съответната позиция на наклонената камера.

Избутайте дръжката на многофункционалния съединител (h) в „напълно отворена позиция“.

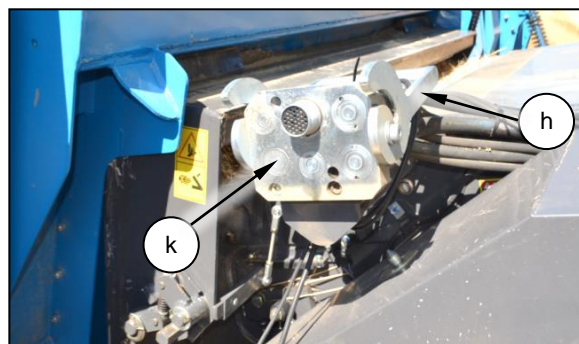

Отстранете съединителя (g) от неговата скоба за съхранение (j) на хедера и почистете двете страни на многофункционалния съединител.

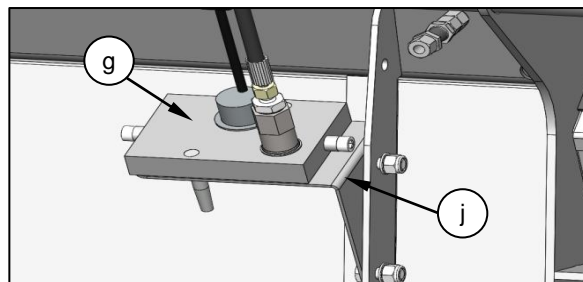

Поставете съединителя (g) върху приемащата повърхност на многофункционалния съединител (k) на наклонената камера. Издърпайте дръжката (h) надолу, за да захванете напълно съединителя (g).

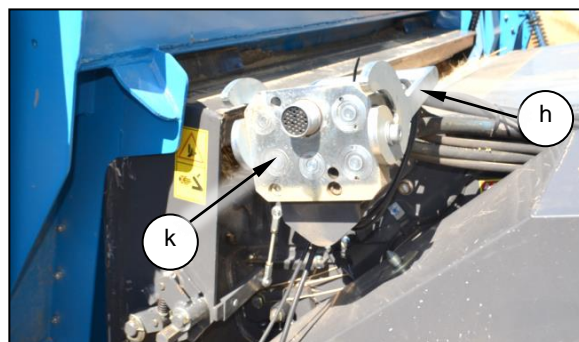

Свържете ВОМ и наблюдавайте електрическите конектори, след което повдигнете опорите на хедера и освободете заключващия щифт на шарнира на адаптерната плоча, както е описано в раздел 5.1.6.

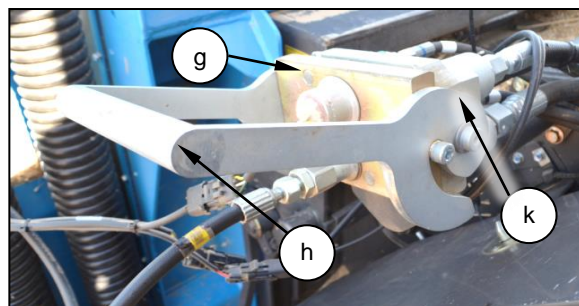

**Монтирайте отново всички предпазители**

### 5.1.5 Claas/CAT Lexion

Издърпайте долните заключващи щифтове (а), така че отворът на наклонената камера да не е възпрепятстван.

Повдигнете лостовете (b) и ги закрепете в „горна позиция“ с помощта на щифтове (c).

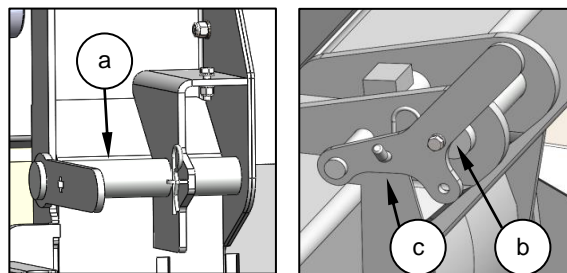

Придвигнете комбайна бавно напред, като се уверите, че наклонената камера е центрирана и успоредна на отвора на адаптерната плоча, докато куките на наклонената камера (d) застанат директно под захващащите щифтове на адаптерната плоча.

Повдигнете наклонената камера, за да повдигнете хедера и се уверете, че куките на наклонената камера (d) са захванати правилно в адаптерната плоча, след което повдигнете хедера докрай.

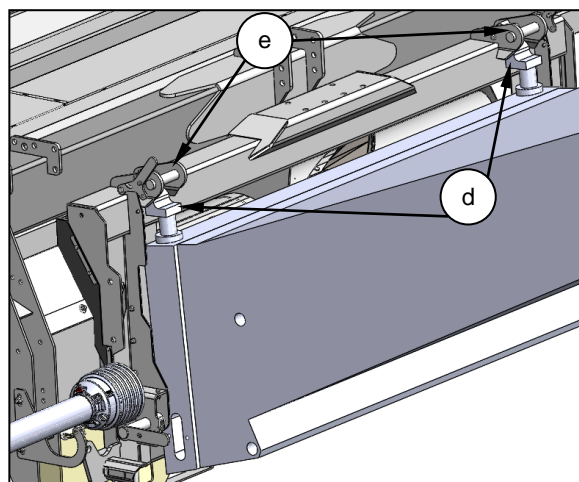

**Спрете машината и изпълнете процедурата за безопасно спиране**



**Заклучете цилиндъра на наклонената камера на комбайна**

Поставете долните заключващи щифтове (а) от двете страни на наклонената камера в прорезите на наклонената камера и ги захванете с R скобите (j).

Отстранете щифта (c) и спуснете лостовете (b), захванете лостовете (b) в „долна позиция“ с щифтовете (c) и ги захванете с R скобите (k).

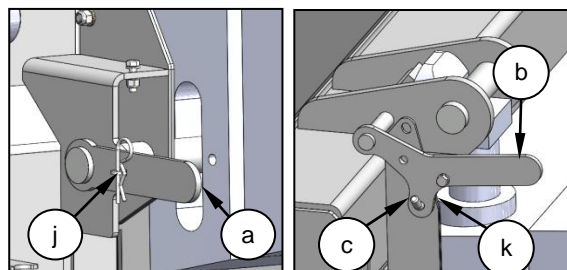

Развийте болта с ръкохватка (f) на съединителя на комбайна (g) и извадете съединителя от позицията му за съхранение (h).

Отстранете капака (l) от хидравличния съединител на хедера (m) и почистете двете контактни повърхности.

Поставете съединителя на комбайна (g) върху хидравличния съединител на хедера (m) и затегнете болта с ръкохватка (f), за да го захванете.

Поставете капака (l) върху скобата за съхранение на комбайна (h).

Свържете ВОМ и наблюдавайте електрическите конектори, след което повдигнете опорите на хедера и освободете заключващия щифт на шарнира на адаптерната плоча, както е описано в раздел 5.1.6.



**Монтирайте отново всички предпазители**

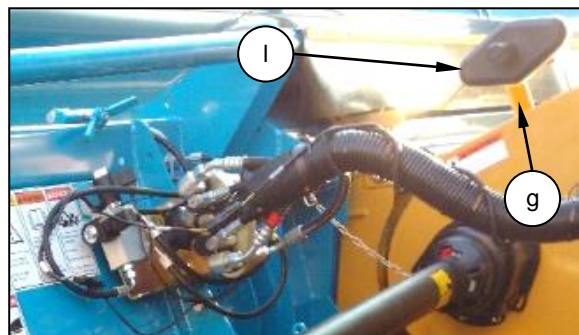
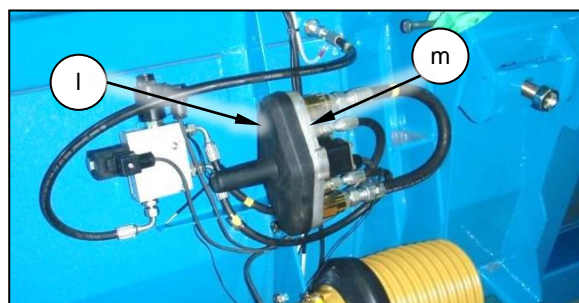
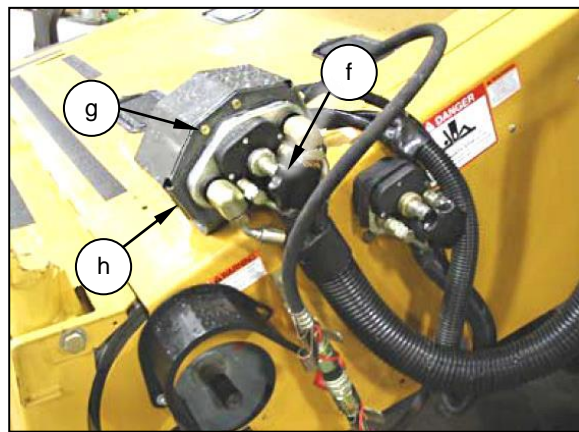

## 5.1.6 Прикачване на хедера: всички комбайни

Следните точки са характерни за всички модели комбайни.

След като стрипер хедерът е здраво прикачен към комбайна, повдигнете хедера докрай.



**Спрете машината и изпълнете процедурата за безопасно спиране**



**Заклучете цилиндъра на наклонената камера на комбайна**

Когато монтирате WOM към комбайна, извадете вала (e) от неговата скоба за съхранение (g), плъзнете пръстена (i) към левия край на стрипер хедера и плъзнете WOM върху изходящия вал на комбайна, докато пръстенът се заключи.

Проверете дали заключващият пръстен е захванал правилно на вала.

Уверете се, че задържащата верига на предпазителя на WOM (j) е захваната към скобата за съхранение (g) или към друга неподвижна част на стрипер хедера или комбайна. Ако е необходимо, преместете скобата за съхранение (g), за да се уверите, че няма да влезе в контакт с WOM (e), когато стрипер хедерът се наклони странично.

### Монтирайте отново всички предпазители

Щепселите, които свързват модула за дисплея на монитора към кабелния сноп на стрипер хедера, трябва да бъдат свързани. Свържете щепсела с четири щифта (p) и гнездото (k).

Свържете щепсела с два щифта (l) и гнездото (m), които захванват линейния изпълнителен механизъм с променлива скорост на XCV машините.

Уверете се, че палецът (n) е захванат, за да се предотврати разделянето на конекторите.

Повдигнете опорите на хедера, разположени в предните ъгли от долната страна на основната рама. Издърпайте щифта (a) и бавно завъртете опората на хедера (b) нагоре под основната рама. Освободете щифта (a) и се уверете, че опората (b) се задържа в „горна“ позиция.

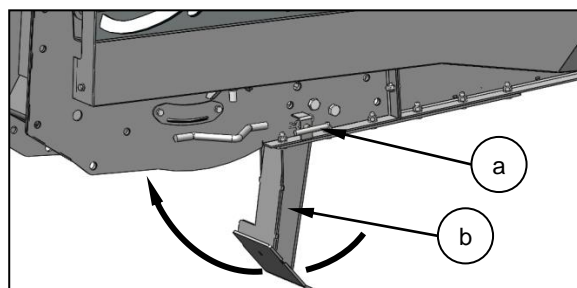
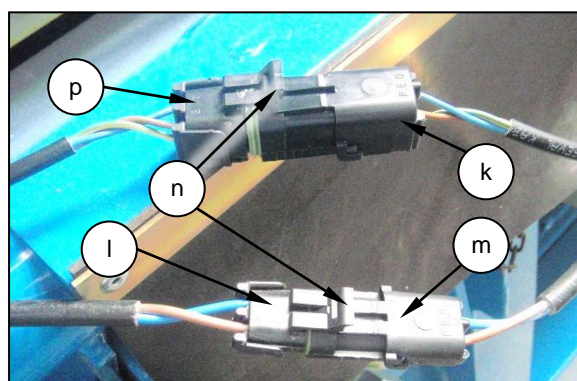
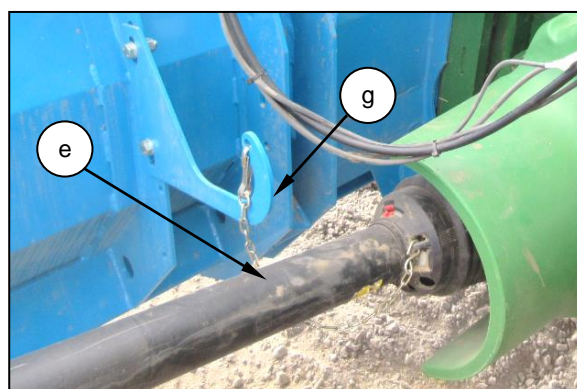
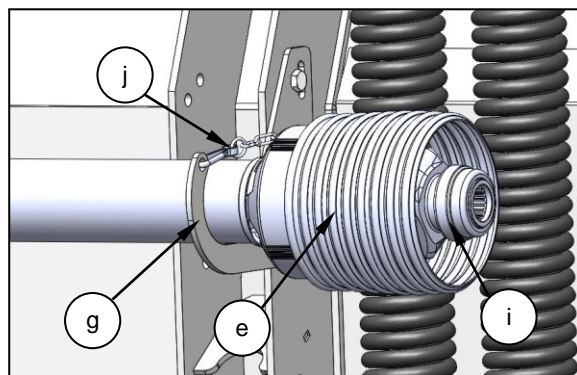

Уверете се, че опорите на хедера са повдигнати и в двата края на машината.

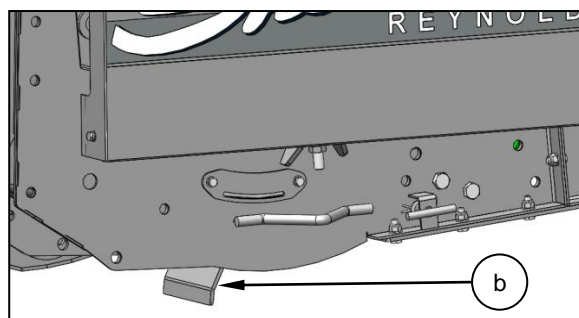

Завъртете заключващия щифт на адаптерната плоча (c) по посока на часовниковата стрелка, докато дръжката застане вертикално, сочейки нагоре и заеме позиция във вдлъбнатината. Това ще позволи на стрипер хедера да се върти странично независимо от комбайна.

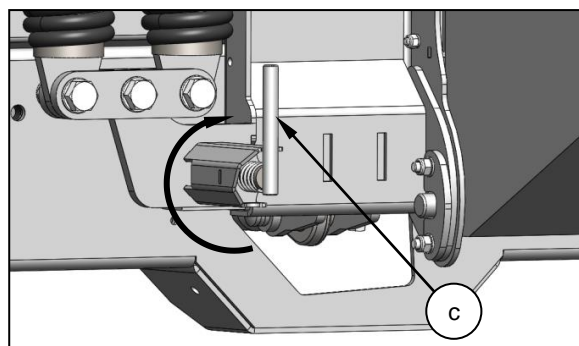

Освободете заключването на цилиндъра на наклонената камера.

## 5.2 РАЗКАЧВАНЕ НА ХЕДЕР

### 5.2.1 Разкачване на хедера от всички комбайни

Следните точки са характерни за всички модели комбайни.

Преди да разкачите стрипер хедера, изберете равна площ с твърда повърхност, където да паркирате хедера.

Копиращите колела (ако са монтирани) трябва да бъдат повдигнати, за да се гарантира, че машината ще застане правилно на земята. За целта спуснете машината на земята, така че долните щифтове (t) да могат да бъдат отстранени.

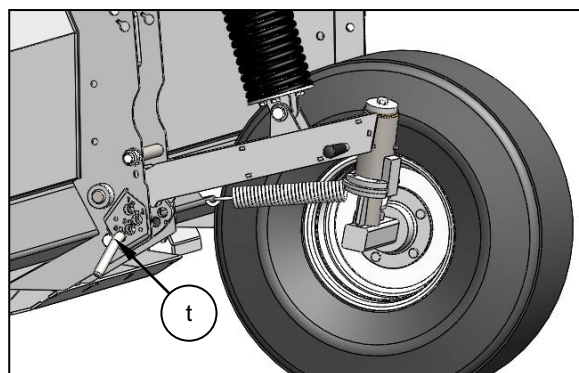

 **Спрете машината и изпълнете процедурата за безопасно спиране**

Отстранете двата долни щифта (t) и ги поставете в отвора, маркиран с 4.

Повдигнете хедера докрай.

 **Спрете машината и изпълнете процедурата за безопасно спиране**

 **Заклучете цилиндъра на наклонената камера на комбайна**

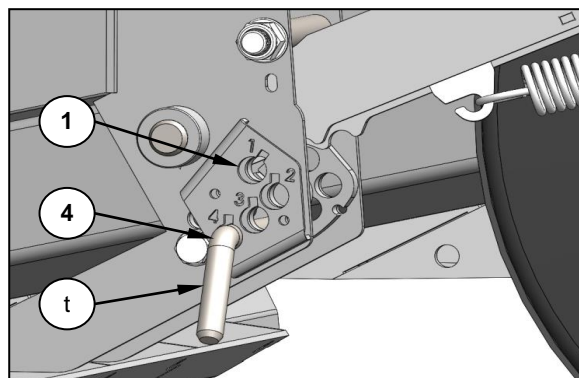

Отстранете двата горни щифта (u) и ги поставете в позицията за съхранение (v), след което спуснете машината на земята.

**⚠ Спрете машината и изпълнете процедурата за безопасно спиране**

Повдигнете дръжката (w), за да повдигнете модула на копиращото колело и поставете долния щифт (t) в отвора, маркиран с 1. По този начин рамото на копиращото колело (x) трябва да се задържи повдигнато в „транспортна“ позиция. Проверете дали щифтовете (t) са разположени така, че цилиндричния щифт да преминава през задържащия прорез.

Спуснете докрай дефлектора за културата или го спуснете върху предпазния ограничител. Това ще облекчи налягането върху хидравличния съединител.

За да включите предпазния ограничител на дефлектора за културата, спуснете хедера до земята, след което повдигнете дефлектора за културата докрай.

**⚠ Спрете машината и изпълнете процедурата за безопасно спиране**

Повдигнете предпазния ограничител (p) от опората (q) и го плъзнете през прореза в страничната плоча (r). Ограничителят има канал, който трябва да се разположи върху прореза в страничната плоча. Спуснете ролката на дефлектора за културата (s) върху предпазния ограничител.

Повдигнете хедера докрай.

**⚠ Спрете машината и изпълнете процедурата за безопасно спиране**

**⚠ Заклучете цилиндъра на наклонената камера на комбайна**

Разкачете BOM от комбайна.

Плъзнете пръстена (b) към левия край на стрипер хедера и плъзнете BOM (c) от изходящия вал на комбайна.

Поставете BOM в скобата за съхранение (d).

Уверете се, че задържащата верига на предпазителя на BOM (e) не е прикрепена към комбайна.

**⚠ Монтирайте отново всички предпазители**

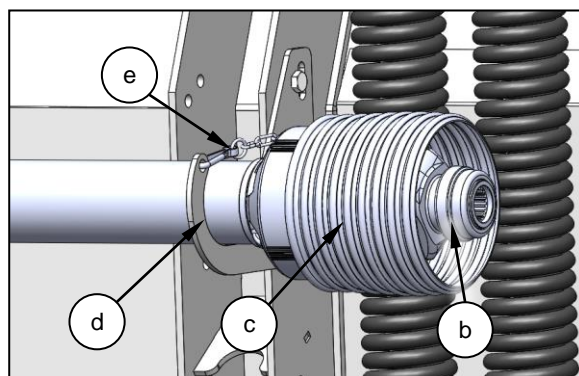
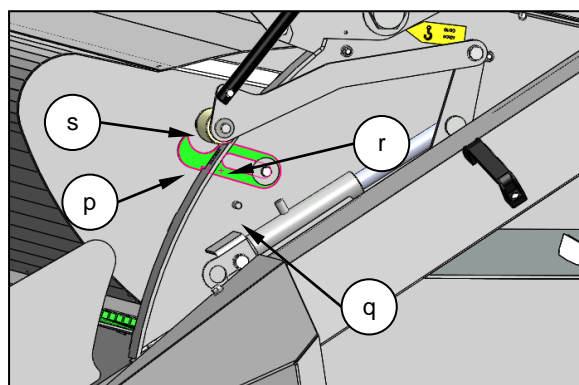
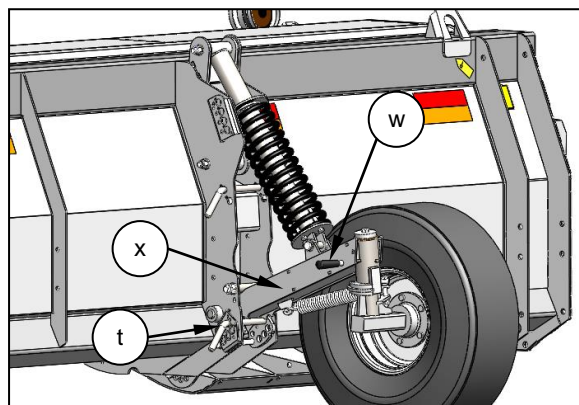
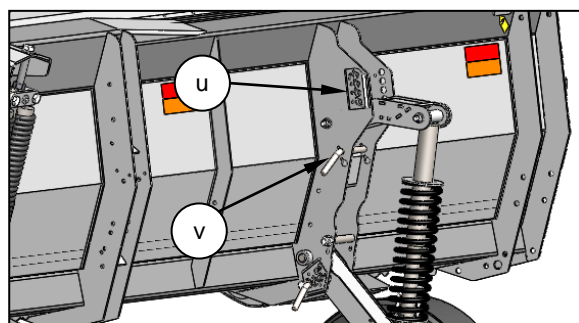

Разкачете щепселите, които свързват модула за дисплея на монитора с кабелния сноп на стрипер хедера.

Повдигнете палеца (f) и издърпайте щепсела (g) от извода (h). Повторете процедурата за щепсела (i) и извода (j), ако са монтирани.

Обезопасете разкачените кабели, за да предотвратите евентуални щети.

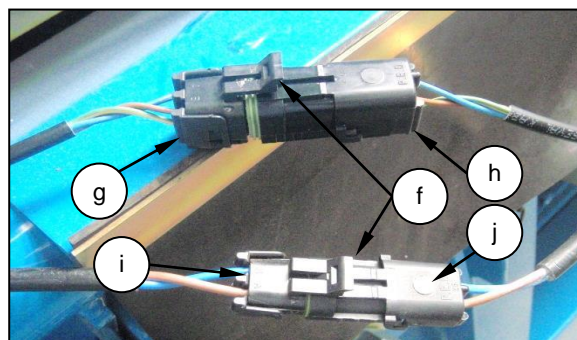

Спуснете опорите на хедера, разположени в предните ъгли от долната страна на основната рама. Осигурете опората в задната част на хедера (k), издърпайте щифта (l) и бавно спуснете опората на хедера (k) под основната рама. Освободете щифта (l) и избутайте опората (k) напред в „спуснато“ положение.

Уверете се, че опората на хедера (k) е захваната в „спусната“ позиция чрез щифта (l).

Спуснете опората на хедера от другия край на машината.

Заклучете адаптерната плоча, като завъртите заключващия щифт на адаптерната плоча (m) обратно на часовниковата стрелка (в посока, обратно на часовниковата стрелка), докато дръжката се насочи надолу и влезе във вдлъбнатината. Уверете се, че щифтът (m) се намира в отвора (o) в долната греда на основната рама (n). Ако не е в отвора, разклатете горната част на стрипер хедера странично, докато щифтът (m) влезе в отвора.

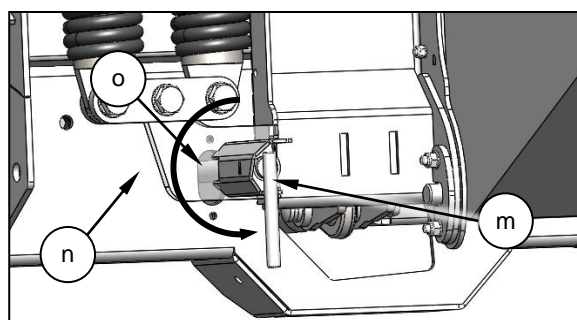
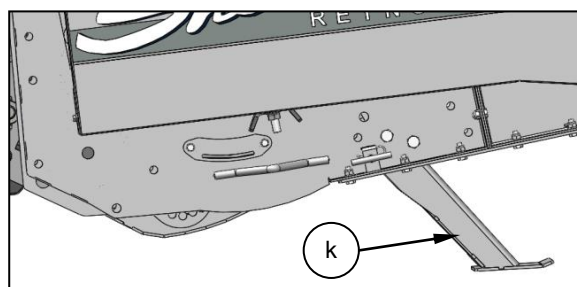
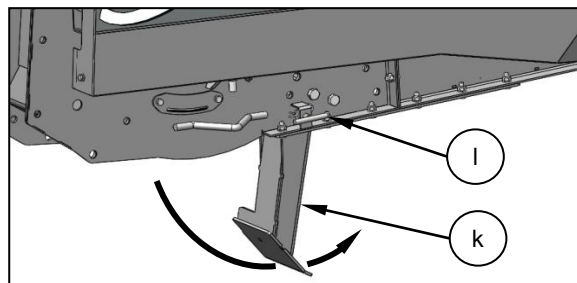



## 5.2.2 John Deere серии 60, 70 и S

Повдигнете копиращите колела, спуснете опорите на хедера, заключете адаптерната плоча и разкачете BOM и електрическите конектори за монитора, и се уверете, че дефлекторът за културата е спуснат, както е описано в раздел 5.2.1.

Повдигнете хедера докрай.

 **Спрете машината и изпълнете процедурата за безопасно спиране**

 **Заклучете цилиндъра на наклонената камера на комбайна**

 **Монтирайте отново всички предпазители**

Отстранете пластмасовия капак (n) от скобата за съхранение (j).

Отстранете щифта (l) и плъзнете резето (k) напречно или издърпайте щифта (m) и повдигнете докрай дръжката (a) нагоре и към наклонената камера.

Отстранете съединителя (g) от многофункционалния съединител (e) и го поставете в скобата за съхранение на хедера (j). Поставете пластмасовия капак (n) върху многофункционалния съединител на комбайна.

Уверете се, че щифтовете (b) са напълно изтеглени от адаптерната плоча.

Освободете заключването на цилиндъра на наклонената камера.

Спуснете наклонената камера, докато седлото (c) се освободи и премине покрай горната греда на адаптерната плоча (d).

Бавно отдръпнете комбайна назад от хедера.

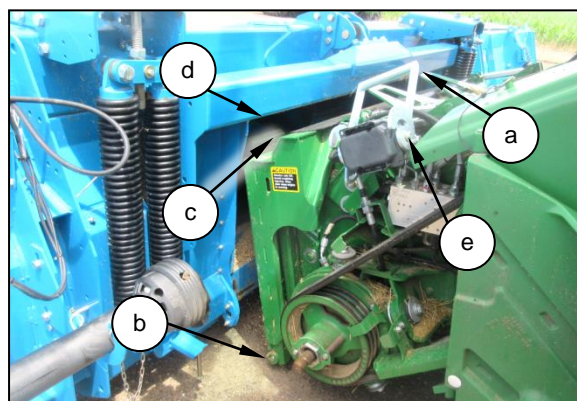
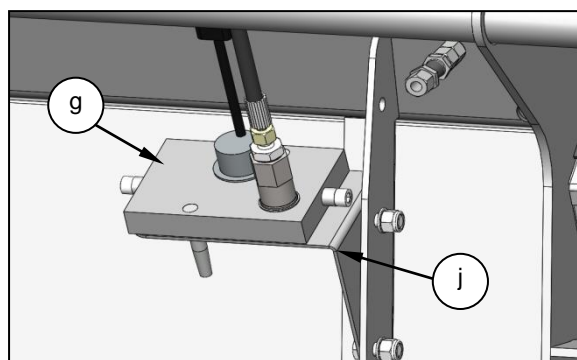
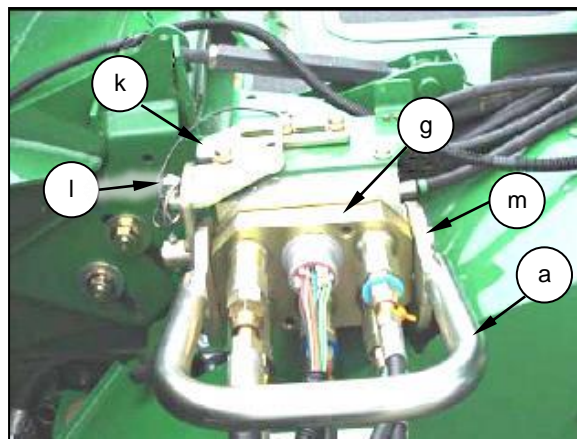

### 5.2.3 Case IH серии 10, 20, 30, 40, 50 и 88

r

Повдигнете копиращите колела, спуснете опорите на хедера, заключете адаптерната плоча и разкачете BOM и електрическите конектори за монитора, и се уверете, че дефлекторът за културата е спуснат, както е описано в раздел 5.2.1.

Повдигнете хедера докрай.



**Спрете машината и изпълнете процедурата за безопасно спиране**



**Заклучете цилиндъра на наклонената камера на комбайна**



**Монтирайте отново всички предпазители**

Изключете електрическия конектор на комбайна (m) от щепсела на хедера (o) и го поставете в чашата за съхранение (q) на комбайна.

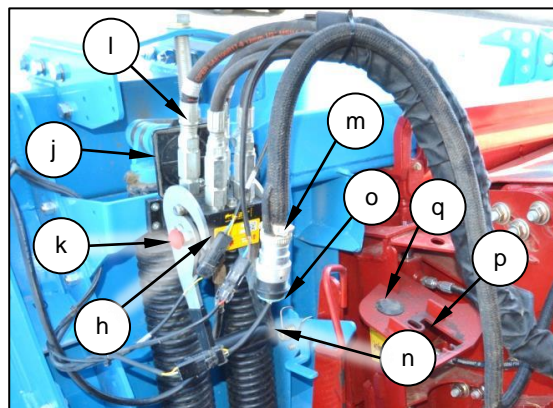

Натиснете червения бутон (k) на многофункционалния съединител на хедера (h) и повдигнете дръжката (n), за да освободите бързосменника на комбайна (l).

Поставете бързосменника на комбайна (l) в скобата за съхранение (p) на комбайна.

Затворете капака (j) на многофункционалния съединител на хедера и спуснете дръжката (n) до „затворено положение“.

Разхлабете двете гайки (t), за да освободите куката на адаптерната плоча (r) от седлото на наклонената камера (c).

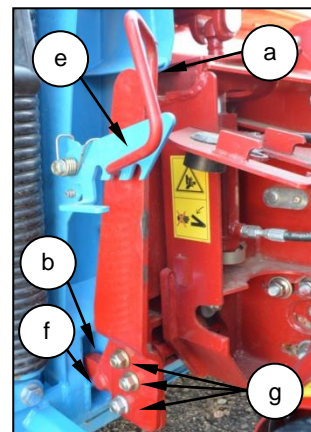
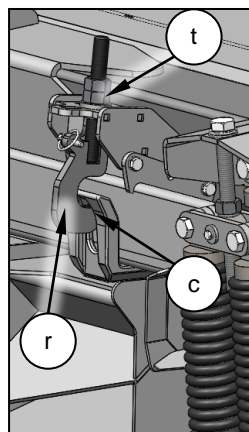

Отстранете шплинта (s) от куката на адаптерната плоча (r), повдигнете куката нагоре и поставете палеца в гнездото на монтажната скоба (y). Закрепете куката (r) с помощта на шплинта (s). Затегнете двете гайки (t) заедно.

Повдигнете заключващата плоча (e), издърпайте и спуснете дръжката (a), за да освободите куките (b) от щифтовете (f).

Освободете заключването на цилиндъра на наклонената камера.

Спуснете наклонената камера, докато седлото (c) се освободи от горната греда на адаптерната плоча (d).

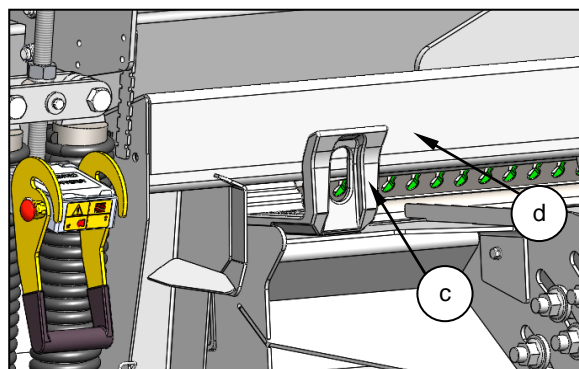

Бавно отдръпнете комбайна назад от хедера.



## 5.2.4 New Holland CR, CX

Повдигнете копиращите колела, спуснете опорите на хедера, заключете адаптерната плоча и разкачете BOM и електрическите конектори за монитора, и се уверете, че дефлекторът за културата е спуснат, както е описано в раздел 5.2.1.

Повдигнете хедера докрай.

-  **Спрете машината и изпълнете процедурата за безопасно спиране**
-  **Заклучете цилиндъра на наклонената камера на комбайна**
-  **Монтирайте отново всички предпазители**

Изключете електрическия конектор на комбайна (m) от щепсела на хедера (o) и го поставете в чашата за съхранение (q) на комбайна.

Натиснете червения бутон (k) на многофункционалния съединител на хедера (h) и повдигнете дръжката (n), за да освободите бързосменника на комбайна (l).

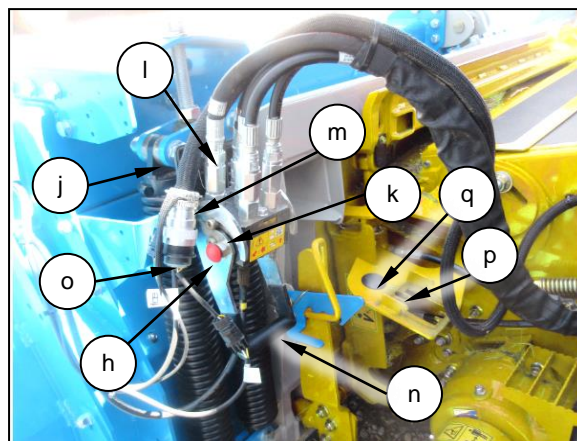

Поставете бързосменника на комбайна (l) в скобата за съхранение (p) на комбайна.

Затворете капака (j) на многофункционалния съединител на хедера и спуснете дръжката (n) до „затворено положение“.

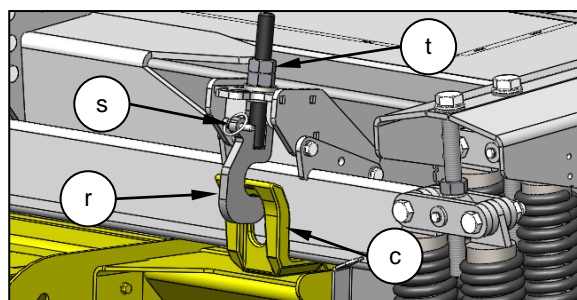

Ако е монтирана куката на адаптерната плоча (r), разхлабете двете гайки (t), за да освободите куката на адаптерната плоча (r) от седлото на наклонената камера (c).

Отстранете шплинта (s) от куката на адаптерната плоча (r), повдигнете куката нагоре и поставете палеца в гнездото на монтажната скоба (y). Закрепете куката (r) с помощта на шплинта (s). Затегнете двете гайки (t) заедно.

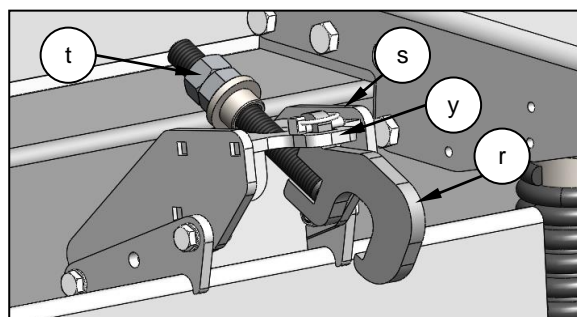

Ако заключващия механизъм на долната греда (v) е монтиран, отстранете щифта D (x) и завъртете заключващия механизъм на долната греда (v) надолу.

Поставете отново D щифта (x) в заключващия механизъм на долната греда (v).

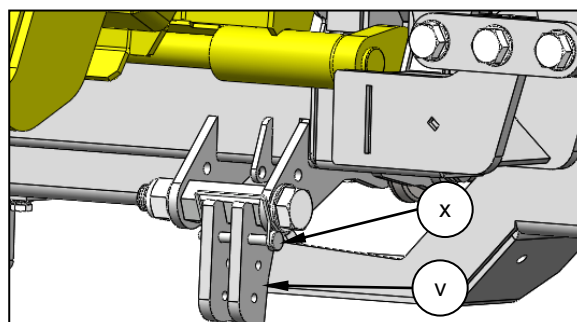

Повдигнете заключващата плоча (e), издърпайте и спуснете дръжката (a), за да освободите щифтовете (f) и куките (b).

Освободете заключването на цилиндъра на наклонената камера.

Спуснете наклонената камера, докато седлото (c) се освободи от горната греда на адаптерната плоча (d).

Бавно отдръпнете комбайна назад от хедера.

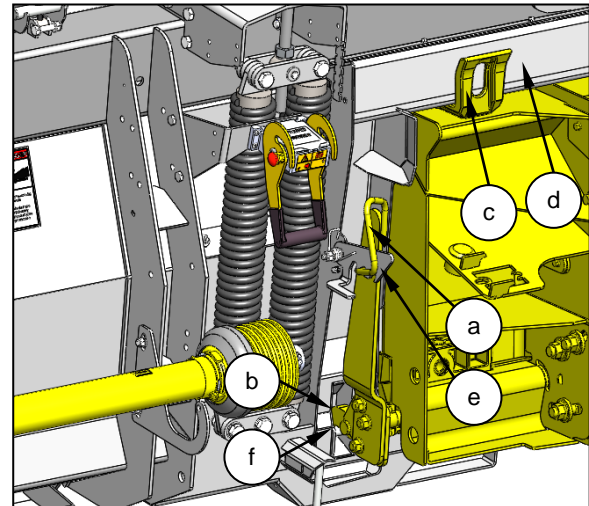

## 5.2.5 AGCO

Повдигнете копиращите колела, спуснете опорите на хедера, заключете адаптерната плоча и разкачете BOM и електрическите конектори за монитора, и се уверете, че дефлекторът за културата е спуснат, както е описано в раздел 5.2.1.

Повдигнете хедера докрай.

 **Спрете машината и изпълнете процедурата за безопасно спиране**

 **Заклучете цилиндъра на наклонената камера на комбайна**

 **Монтирайте отново всички предпазители**

Избутайте дръжката на многофункционалния съединител (h) до „напълно отворена позиция“, отстранете съединителя (g) и го поставете в скобата за съхранение (j) на хедера.

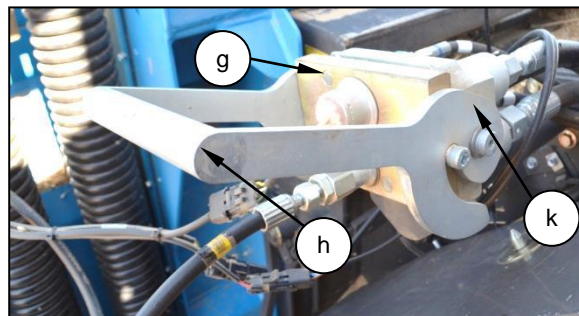

Поставете дръжката (b) и я завъртете, за да приберете куките (a) от адаптерната плоча, отстранете дръжката (b) и я съхранявайте в съответната позиция на наклонената камера.

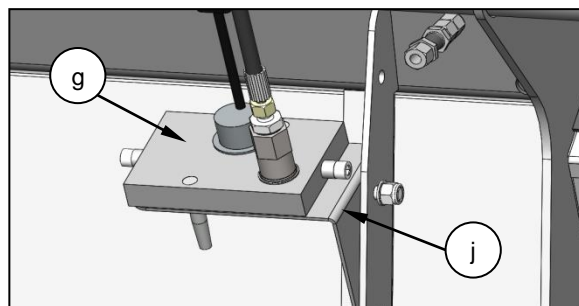

Освободете заключването на цилиндъра на наклонената камера.

Спуснете наклонената камера, докато се освободи от горната греда на адаптерната плоча.

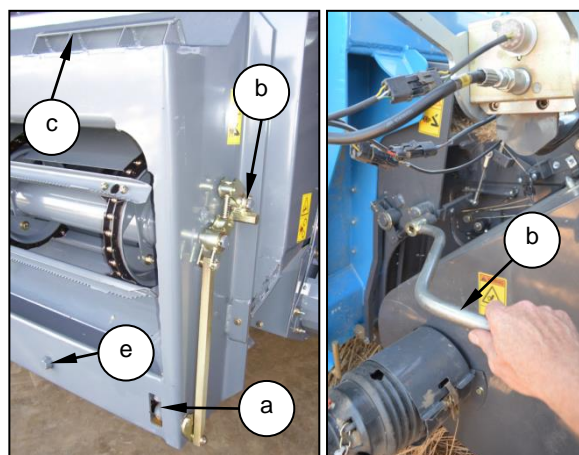

Бавно отдръпнете комбайна назад от хедера.



## 5.2.6 Claas/CAT Lexion

Повдигнете копиращите колела, спуснете опорите на хедера, заключете адаптерната плоча и разкачете BOM и електрическите конектори за монитора, и се уверете, че дефлекторът за културата е спуснат, както е описано в раздел 5.2.1.

Повдигнете хедера докрай.

-  **Спрете машината и изпълнете процедурата за безопасно спиране**
-  **Заклучете цилиндъра на наклонената камера на комбайна**
-  **Монтирайте отново всички предпазители**

Отстранете капака (l) от скобата за съхранение на комбайна (h).

Развийте болта с ръкохватка (f) на съединителя на комбайна (g) и извадете съединителя от хедера.

Поставете съединителя на комбайна (g) на позицията за съхранение на комбайна (h) и затегнете болта с ръкохватка (f), за да го захванете.

Поставете капака (l) върху хидравличния съединител на хедера (m).

Приберете долните заключващи щифтове (a) и повдигнете лостовете (b) и ги закрепете в „горна позиция“ с помощта на щифта (c).

Освободете заключването на цилиндъра на наклонената камера.

Спуснете наклонената камера, докато се освободи от адаптерната плоча.

Бавно отдръпнете комбайна назад от хедера.

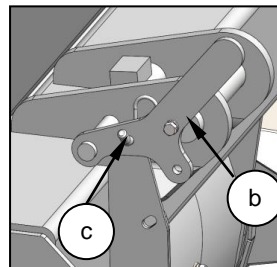
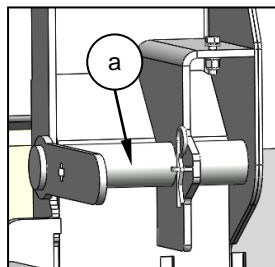
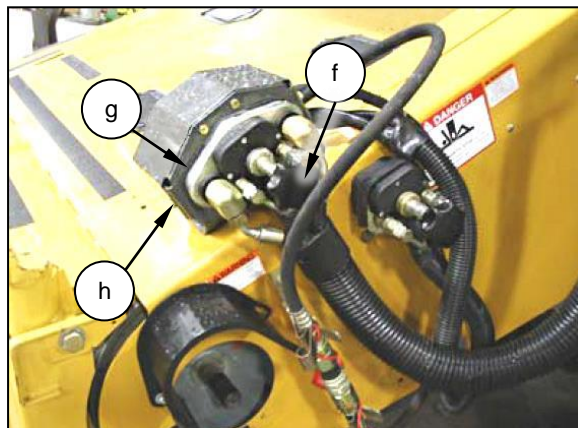
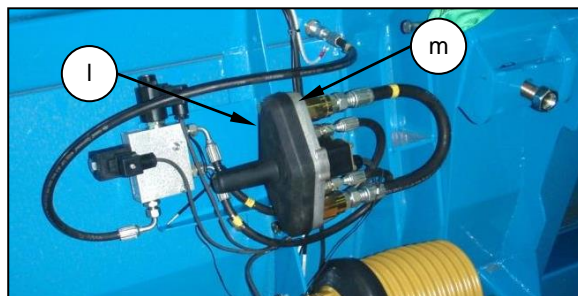

**Тази страница умишлено е оставена празна**



Преди доставка стрипер хедерът ще бъде настроен и проверен (PDI) от дилър на Shelbourne, но може да се наложи преди употреба да направите някои допълнителни настройки и регулирания.

 **Направете справка с раздели 2.7 и 2.11 за информация за предотвратяване на злополуки**

### 6.1 ПРЕМАХВАНЕ НА СКОБИТЕ ЗА ТРАНСПОРТИРАНЕ НА ДЕФЛЕКТОРА ЗА КУЛТУРАТА

Скобите за транспортиране, които закрепват дефлектора за културата, трябва да бъдат отстранени от всеки край на машината преди употреба. Спуснете стрипер хедера до земята, докато е прикачен към комбайна.

 **Спрете машината и изпълнете процедурата за безопасно спиране**

Моделът XCV42 има централна лента за транспортиране (f) или болт (d), които трябва да бъдат отстранени, преди да се отстранят крайните болтове за транспортиране (c).

Отстранете крепежните елементи (g, h и n) и лентата (f), като алтернатива отстранете болта за транспортиране (d).

Ако опората на дефлектора за културата (j) не е монтирана, отстранете външната ролка (k) и закрепете опората (j) към дефлектора за културата (m) с помощта на крепежните елементи (h и p). Монтирайте отново външната ролка (k).

Поставете подходящи опори (a) под всеки край на дефлектора за културата (b), за да поемат тежестта от болта за транспортиране (c).

Отстранете болта за транспортиране (c) и неговите дистанционери и шайби. Гайката е фиксирана.

Повторете процедурата с болта за транспортиране от другата страна на машината.

Заредете хидравличната система на дефлектора за културата и повдигнете дефлектора за културата, като използвате функцията за повдигане на мотовилото на комбайна или функцията за преместване на мотовилото напред/назад. Отстранете опората (a) и освободете предпазния ограничител на дефлектора за културата (e), след което спуснете докрай дефлектора за културата, като задействате функцията на комбайна за спускане или преместване на мотовилото напред/назад.

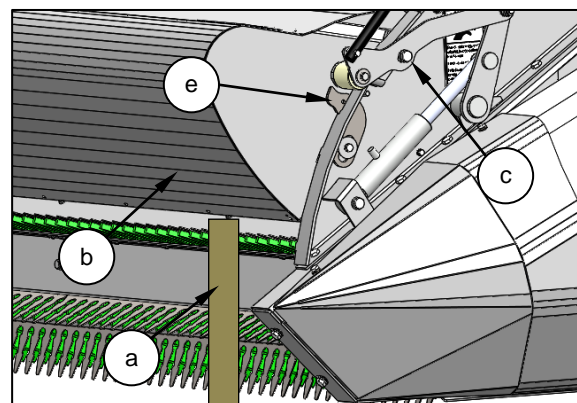
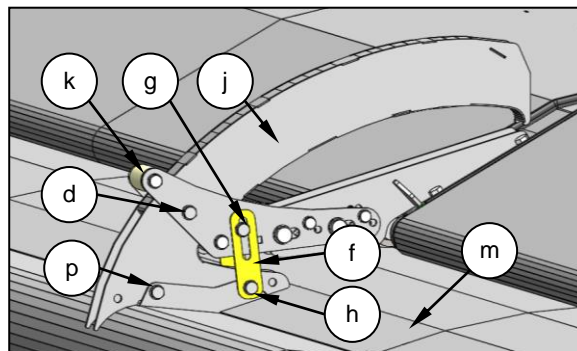
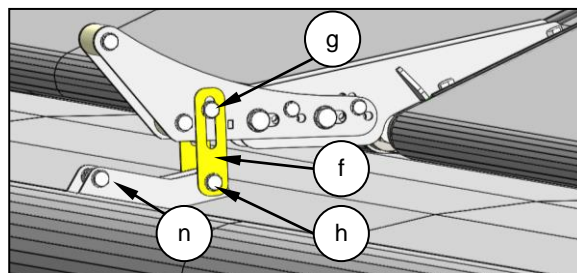

## 6.2 МОНТИРАНЕ НА МАРКЕРИ ЗА КУЛТУРАТА

Маркерите за културата трябва да бъдат монтирани на предния ляв и десен ъгъл.

 **Повдигнете дефлектора за културата и го захванете с предпазния ограничител**

Спуснете стрипер хедера на земята.

 **Спрете машината и изпълнете процедурата за безопасно спиране**

Отстранете маркера за културата (b) от транспортната скоба (c), като премахнете крепежните елементи (a). Отстранете транспортната скоба (c) от стрипер хедера, като премахнете крепежните елементи (d); запазете крепежните елементи, има захващащи гайки, заварени към основната рама за тези крепежни елементи.

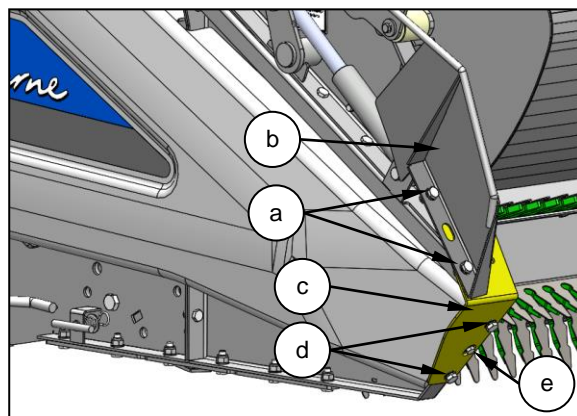

Няма нужда да демонтирате крепежния елемент на десния предпазител (e).

Позиционирайте маркера за културата (b), както е показано, и го захванете като поставите отново крепежните елементи (d).

Повторете тази процедура от лявата страна и поставете левия маркер за културата.

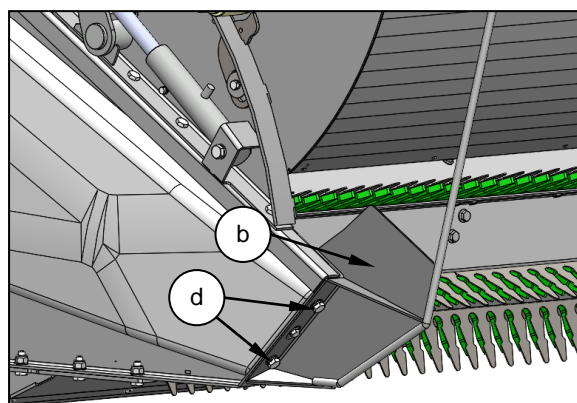

### 6.3 ОТСТРАНЯВАНЕ НА СКОБИТЕ ЗА ВИЛКОВ ВИСОКОПОВДИГАЧ

Преди работа трябва да се премахнат скобите за вилков високоповдигач, разположени под центъра на стрипер хедера.

Повдигнете стрипер хедера докрай, докато е свързан към комбайна и заключете цилиндъра на наклонената камера на комбайна.



**Спрете машината и изпълнете процедурата за безопасно спиране**



**Заклучете цилиндъра на наклонената камера на комбайна**

Задните скоби (a) се отстраняват чрез премахване на крепежните елементи (b). Поставете отново крепежните елементи, след като скобата бъде отстранена.

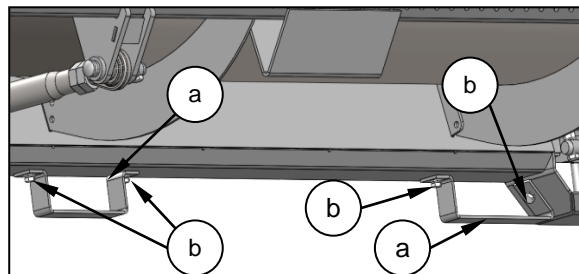

Съхранявайте задните скоби на сигурно място, за да могат да бъдат монтирани отново, ако някога трябва да се премести стрипер хедерът с помощта на вилков високоповдигач.

### 6.4 ИНДИКАТОР ЗА ВИСОЧИНАТА НА ДЕФЛЕКТОРА ЗА КУЛТУРАТА

Индикаторният прът за височина на дефлектора за културата трябва да се монтира. Може да се монтира от двете страни на стрипер хедера.



**Повдигнете дефлектора за културата и го захванете с предпазния ограничител**



**Спрете машината и изпълнете процедурата за безопасно спиране**

Отстранете кабелната връзка, закрепваща индикаторния прът (a) за транспортиране.

Завъртете скобата за монтиране на светлината (d) в изправена позиция. Отстранете крепежния елемент (e) от отвора за транспортиране (f) и го поставете в отвора (g). Завъртете скобата за монтиране на светлината (d) напред, така че да спре до захващача (e)

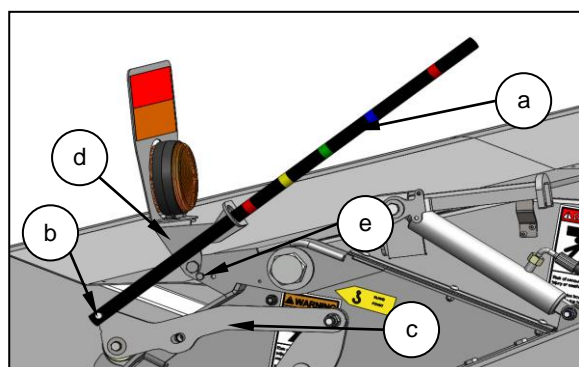

Отстранете болта (b), закрепващ индикаторния прът към рамото на връзката (c). Прокарайте края на индикаторния прът през скобата за монтиране на светлината (d). Захванете с индикаторния прът отново за рамото на връзката.

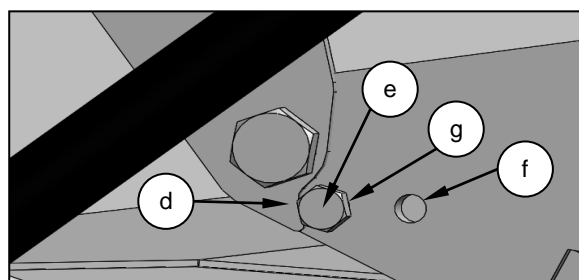

## 6.5 РЕГУЛИРАНЕ НА ПЛЪЗГАЩИТЕ ЩИТОВЕ

Стрипер хедерът се доставя с четири регулируеми плъзгащи щита, два външни и два вътрешни. Плъзгащите щитове влизат в контакт със земята при работа на ниски нива. Височината на плъзгащия щит може да се регулира, за да се промени разстоянието между режещия ротор и земята, като по този начин режещият ротор се предпазва от повреди.

Повдигнете стрипер хедера докрай, докато е свързан към комбайна и заключете цилиндъра на наклонената камера на комбайна.



**Спрете машината и изпълнете процедурата за безопасно спиране**



**Заклучете цилиндъра на наклонената камера на комбайна**

Разхлабете болтовете (a и b) от двете страни на плъзгащия щит (c). Осигурете опора в задната част на плъзгащия щит и отстранете болта (b) от едната страна на плъзгащия щит. Уверете се, че има опора в задната част на плъзгащия щит и отстранете болта (b) от другата страна на плъзгащия щит.

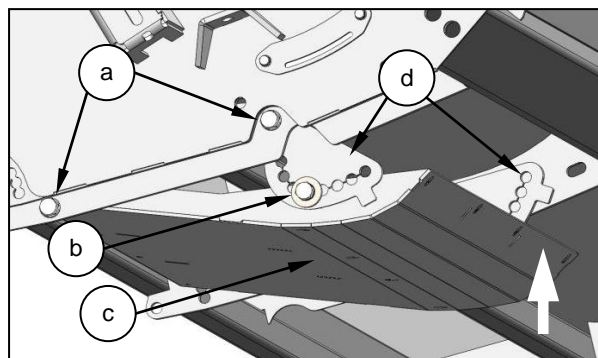

Спуснете плъзгащия щит до желаната позиция и поставете отново болта (b), като го подравните със съответния отвор на плочата за регулиране на плъзгащия щит (d) и с плъзгащия щит. Повторете процедурата от другата страна на плъзгащия щит, като се уверите, че се използва същият отвор и в двете плочи за регулиране на плъзгащия щит. Затегнете докрай всички болтове (a и b) от двете страни на плъзгащия щит.

Повторете процедурата с другите плъзгащи щитове и се уверете, че и двата външни плъзгащи щита са регулирани на една и съща височина. Вътрешните плъзгащи щитове трябва да бъдат поставени с две позиции по-високо от външните плъзгащи щитове.

## 6.6 РЕГУЛИРАНЕ НА ВИНТОВИТЕ СТЯГИ НА АДАПТЕРНАТА ПЛОЧА

Повдигнете стрипер хедера докрай, докато е свързан към комбайна и заключете цилиндъра на наклонената камера на комбайна.



**Спрете машината и изпълнете процедурата за безопасно спиране**



**Заклучете цилиндъра на наклонената камера на комбайна**

Двете регулируеми винтови стяги на адаптерната плоча (a) под машината трябва да се регулират така, че стрипер хедерът да може свободно да се накланя настрани. Винтовите стяги са предварително настроени с дължина от 580 mm ( $22\frac{13}{16}$ " ) (център на щифт до център на щифт).

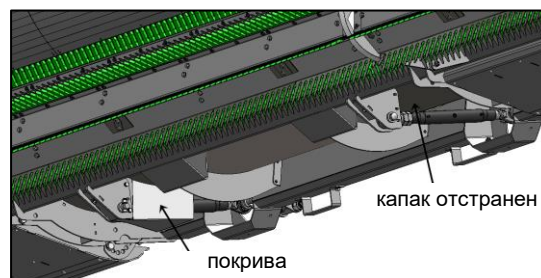

Отстранете двата капака, след което разхлабете двете контрагайки (b и c) и затегнете винтовите стяги (a), като поставите щанга в отвора (d). Винтовите стяги трябва да се регулират, докато се постигне разстояние от 10 mm ( $\frac{3}{8}$ " ) в центъра на хедера между долната греда на основната рама (e) и гредата на адаптерната плоча (f). И двете винтови стяги (a) трябва да се регулират до еднаква дължина.

След като разстоянието бъде зададено, затегнете вътрешната контрагайка (b), така че да влезе в контакт с тялото на винтовата стяга. След това затегнете вътрешната контрагайка (b) като същевременно не допускате винтовата стяга да се върти, поставяйки прът в отвора (d). Навийте външната контрагайка (c) към вътрешната контрагайка (b) и затегнете. Поставете капците върху винтовите стяги.

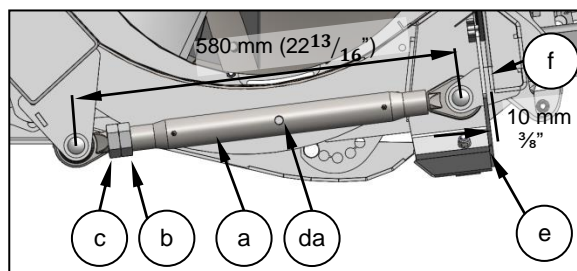

Освободете заключващия щифт на адаптерната плоча, както е описано в раздел 5.1.6. Проверете дали хедерът може да се накланя свободно. Когато хедерът се накланя, разстоянието между долната греда на основната рама (e) и гредата на адаптерната плоча (f) намалява. Затова е важно да има разстояние от 10 mm ( $\frac{3}{8}$ ”).

Освободете заключването на цилиндъра на наклонената камера и спуснете хедера.



**Спрете машината и изпълнете процедурата за безопасно спиране**

Повдигнете капака и използвайте ограничителя за капака, вижте раздел 6.10.



**Използвайте ограничителя за капака**

Проверете дали уплътнението (g) е в „горна“ позиция и уплътнява разстоянието между долната греда на основната рама (e) и гредата на адаптерната плоча (f). Проверете, за да се уверите, че уплътнението (g) не е в „долна“ позиция между долната греда на основната рама (e) и гредата на адаптерната плоча (f). Ако разстоянието е твърде голямо за уплътнението (g), намалете дължината на винтовите стяги (a).

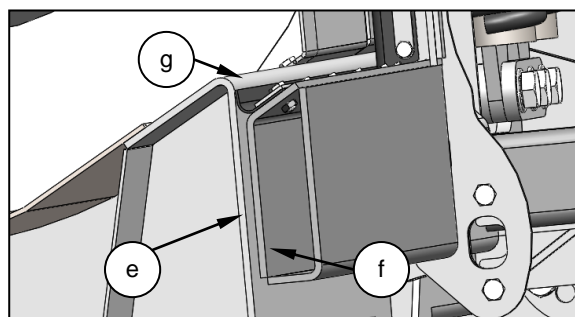

Заклучете адаптерната плоча, както е описано в раздел 5.2.1, след което спуснете и захванете капака.

## 6.7 РЕГУЛИРАНЕ НА НАКЛОНА НА ХЕДЕРА

Може да се наложи наклонът на стрипер хедера да се регулира, за да се постигне правилната височина на ротора. Това става чрез промяна на ъгъла на челната плоча на наклонената камера на комбайна; направете справка в СМОМ за инструкции в тази насока.

Паркирайте стрипер хедера и комбайна върху равна бетонна повърхност с копиращите колела в „повдигната“ позиция; вижте раздел 5.2.1. Регулирайте външните плъзгащи щитове, както е описано в раздел 6.5, така че болтът (b) да се намира в четвъртия отвор на плочата за регулиране на плъзгащите щитове (d).

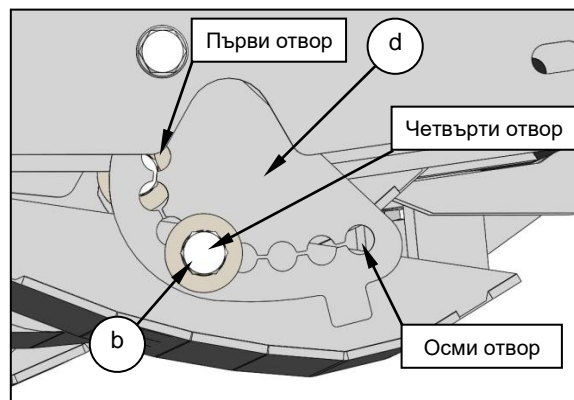

Спуснете стрипер хедера, така че външните плъзгащи щитове да влязат в контакт с бетона.



**Спрете машината и изпълнете процедурата за безопасно спиране**

Проверете настройката на наклона. Страничните плочи на хедера трябва да са успоредни на земята или да имат много лек наклон назад. Това трябва да се равнява на приблизително разстояние (e) от 100 mm (4") между палеца на режещия ротор и земята и (f) 150 mm (6") между дъното на страничната плоча и земята.

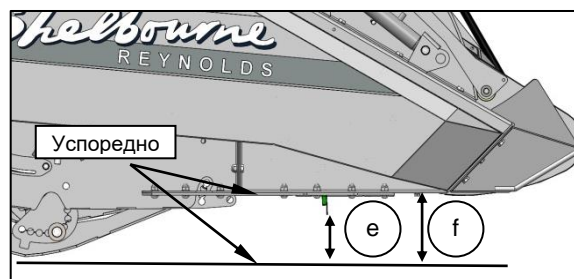

За да се намалят загубите на хедера, понякога може да се наложи хедерът да се наклони повече нагоре.

Ако е необходимо регулиране, променете ъгъла на челната плоча на наклонената камера на комбайна; направете справка в СМОН за инструкции в тази насока.

## 6.8 РЕГУЛИРАНЕ НА ПРУЖИНИТЕ НА АДАПТЕРНАТА ПЛОЧА

Пружините на адаптерната плоча трябва да се регулират, за да се нивелира хедерът и да може хедерът да „плава“ и да се накланя странично. За целта, спуснете хедера до земята.



**Спрете машината и изпълнете процедурата за безопасно спиране**

Поради теглото на силовото предаване, хедерът е по-тежък отляво. За да повдигнете левия край на хедера, вътрешната дясна двойка пружини (a) трябва да бъде натегната; за да направите това, разхлабете контрагайката (d) и завъртете стопорния винт (e) по посока на часовниковата стрелка. Пружините са предварително натегнати спрямо размерите в таблицата на противоположната страница, като разстоянието (f) се измерва между горната втулка (g) и контрагайката (d). Това трябва да нивелира хедера спрямо адаптерната плоча.

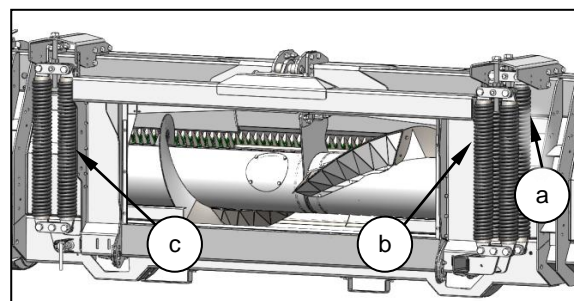

За да проверите, повдигнете стрипер хедера докрай и заключете цилиндъра на наклонената камера на комбайна.

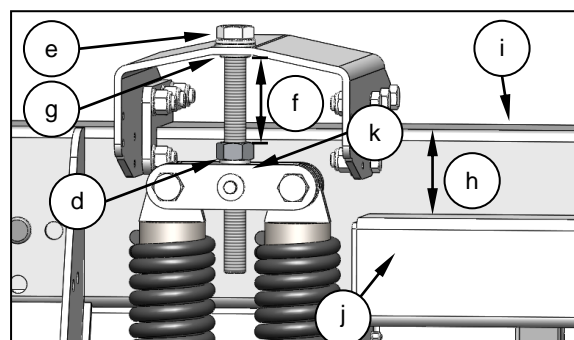

**Спрете машината и изпълнете процедурата за безопасно спиране**



**Заклучете цилиндъра на наклонената камера на комбайна**

Измерете разстоянието (h) между горната греда на основната рама (i) и горната греда на адаптерната плоча (j). Това разстояние трябва да е еднакво от двете страни на адаптерната плоча.

В зависимост от модела на комбайна и конструкцията на наклонената камера хедерът може да не се нивелира спрямо земята по този начин. За да направите това, регулирайте комбайна в съответствие с СМОН, тъй като методът на настройка е същият като този за конвенционален хедер.

Като алтернатива вътрешната дясна пружина (a) може да бъде натегната допълнително, за да нивелира хедера спрямо земята, ако и тогава регулирането не е достатъчно, могат да бъдат натегнати и външните десни пружини (b).

Освободете заключващия щифт на адаптерната плоча, както е описано в раздел 5.1.6, след което наклонете ръчно хедера от едната към другата страна; това може да стане чрез издърпване надолу и избутване нагоре в края на машината. Проверете отново дали хедерът е нивелиран. Може да се наложи допълнително регулиране, за да се нивелира хедерът, когато механизмът за накланяне се освободи.

След като завършите регулирането, затегнете контрагайката (d) към резбованата розетка (k).

Пружините отляво (c) и външната дясна пружина (b) се регулират така, че да може хедерът да следва променящите се контури на земята. Натягането може да се регулира според предпочитанията на оператора. Пружините са предварително натегнати спрямо различните размери в зависимост от ширината на модела, вижте таблицата по-долу.

ШИРИНА НА МОДЕЛА	РАЗСТОЯНИЕ F – МЕЖДУ ВТУЛКАТА С ФЛАНЕЦ И КОНТРАГАЙКАТА		
	ВЪТРЕШНА ДЯСНА ПРУЖИНА (a)	ВЪНШНА ДЯСНА ПРУЖИНА (b)	ЛЯВА ПРУЖИНА (c)
32	50 mm (2")	75 mm (3")	75 mm (3")
36	25 mm (1")	105 mm (4")	105 mm (4")
42	0 mm (0")	95 mm (3 ¾")	95 mm (3 ¾")

За да регулирате натягането, спуснете хедера до земята.



**Спрете машината и изпълнете процедурата за безопасно спиране**

Разхлабете контрагайката (d) и завъртете стопорния винт (e) по посока на часовниковата стрелка, за да увеличите натягането, което ще ограничи движенията на машината. За да намалите натягането на пружината, така че да може машината да се накланя по-лесно, завъртете стопорния винт обратно на часовниковата стрелка (в посока, обратна на часовниковата стрелка).

Когато намалявате натягането при машини с една пружина (m), винаги дръжте резбования регулатор (n) с гаечен ключ, за да предотвратите изваждането му от пружината.

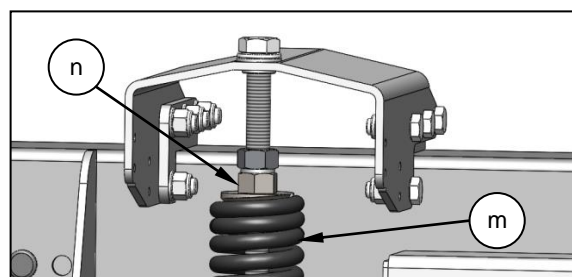

**Дръжте резбования регулатор с гаечен ключ, когато намалявате напрежението на пружината**

Лявата (c) и външната дясна (b) пружини трябва да са натегнати еднакво.

След като пружините бъдат регулирани, затегнете контрагайката (d) надолу към резбования регулатор (k или n).

При някои модели комбайни с 42' стрипер хедер може да се наложи външните десни пружини да бъдат натегнати повече от левите пружини, за да се нивелира хедерът спрямо земята.

Ако машината се клати твърде много, особено когато хедерът е повдигнат по време на завъртане при синора, може да се наложи допълнително натягане на лявата пружина (c) и външната дясна пружина (b).

Ако машината е твърде стегната, може да усетите как плъзгащите щитове влизат в контакт със земята или копиращите колела може да не успеят да наклонят машината. Намаляването на натягането на лявата пружина (c) и външната дясна пружина (b) ще позволи на машината да се движи по-свободно.

## 6.9 РЕГУЛИРАНЕ НА КОПИРАЩИТЕ КОЛЕЛА (XCV И XCS)

Двете въртящи се копиращи колела влизат в контакт със земята и позволяват на хедера да се накланя странично, докато се движи през полето.

Копиращите колела имат множество позиции, които позволяват ефективна работа при различни височини на жътва.

Копиращите колела трябва да бъдат настроени така, че когато машината е напълно спусната на земята, компресията на пружините все още да оказват натиск върху плъзгащите щитове. Когато е на височина за жътва, пружината трябва да бъде частично компресирана.

При настройване на копиращите колела първо спуснете машината на земята, така че долните щифтове (e) да могат да бъдат отстранени.

 **Спрете машината и изпълнете процедурата за безопасно спиране**

Повдигнете дръжката (f), за да повдигнете модула на копиращите колела и поставете долния щифт (e) в отвора, маркиран с 4.

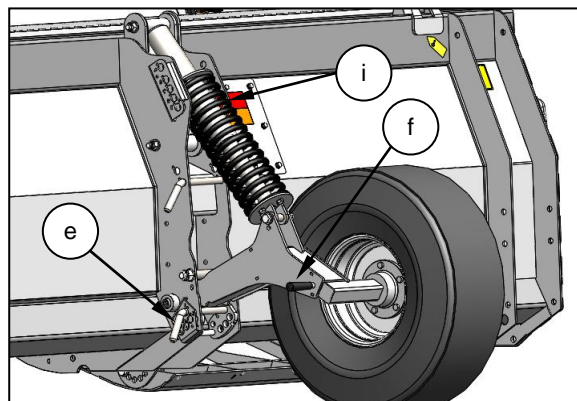

Повдигнете стрипер хедера докрай и заключете цилиндъра на наклонената камера на комбайна.

 **Спрете машината и изпълнете процедурата за безопасно спиране**

 **Заклучете цилиндъра на наклонената камера на комбайна**

Поставете горния щифт (g) в един от горните отвори, над горното рамо (h). Горните отвори са маркирани с **A, B, C, D и E**. Поставете щифта в отвор **C** за първоначална настройка. Уверете се, че щифтът е разположен така, че цилиндричния щифт да преминава през задържащия прорез.

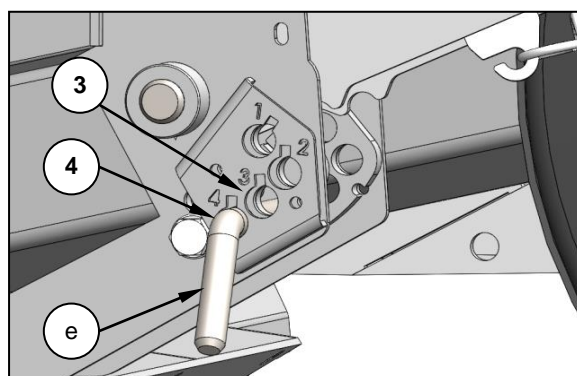

Освободете заключването на цилиндъра на наклонената камера и спуснете хедера докрай до земята. Може да се наложи да се придвижите леко напред, за да предотвратите заклещване на копиращите колела под машината.

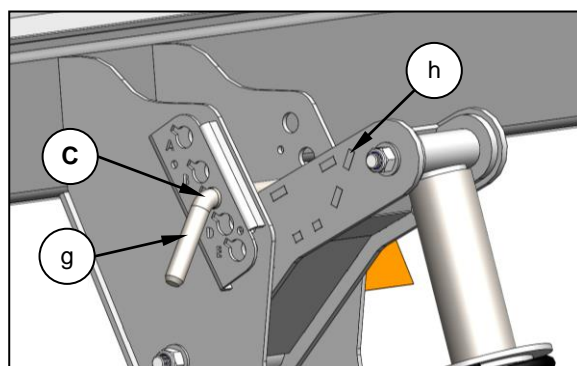

 **Спрете машината и изпълнете процедурата за безопасно спиране**

Измерете дължината на пружината (i), за да проверите дали все още има достатъчна компресия. Дължината на пружината трябва да е между 300 mm–350 mm (12"–14"). Ако е по-малко, повторете процедурата по-горе и преместете горния щифт (g) нагоре с една позиция; ако е повече, преместете горния щифт (g) надолу с една позиция.



Поставете долния щифт (е) в един от долните отвори под рамото на копиращото колело (l). Долните отвори са обозначени с 1, 2, 3 и 4. Поставете щифта в отвор 3 за първоначална настройка. Уверете се, че щифтът е разположен така, че цилиндричния щифт да преминава през задържащия прорез.

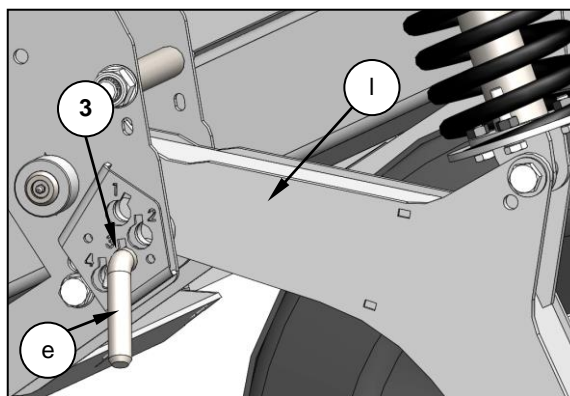

Повдигнете докрай стрипер хедера и проверете дали копиращите колела се повдигат от земята.

Може да се наложи регулиране на копиращите колела за по-високи култури, като в този случай може двата щифта да бъдат преместени надолу.

Проверете налягането на гумите и въртящите моменти на гайките на колелата; гумите трябва да бъдат напompани до 3,9 бара (57 psi); въртящият момент на гайката на колелото трябва да бъде 210 Nm (155 lb/ft).

ПЪРВОНАЧАЛНИ НАСТРОЙКИ НА КОПИРАЩИТЕ КОЛЕЛА		
ЩИФТ	ПОЗИЦИЯ НА ОТВОРА	ПОЗИЦИЯ НА ЩИФТ/РАМО
ГОРЕН	С	ЩИФТ НАД ГОРНОТО РАМО (h)
ДОЛЕН	3	ЩИФТ ПОД РАМОТО НА КОПИРАЩОТО КОЛЕЛО (l)
	1 (ТРАНСПОРТИРАНЕ)	

## 6.10 ПРЕДПАЗИТЕЛИ НА ЗАДВИЖВАЩИЯ КРАЙ И КРАЯ ЗА СВОБОДЕН ХОД

За да се изпълнят някои задачи по регулиране, техническо обслужване и смазване, може да е необходим достъп до предпазителя на задвижването от лявата страна и предпазителя на свободен ход от дясната страна



**Спрете машината и изпълнете процедурата за безопасно спиране**

### 6.10.1 Отваряне на предпазителя на задвижването от лявата страна

За да отворите предпазителя на задвижването от лявата страна (a), отстранете шплинтовете (b) от фиксиращите плочи (h)

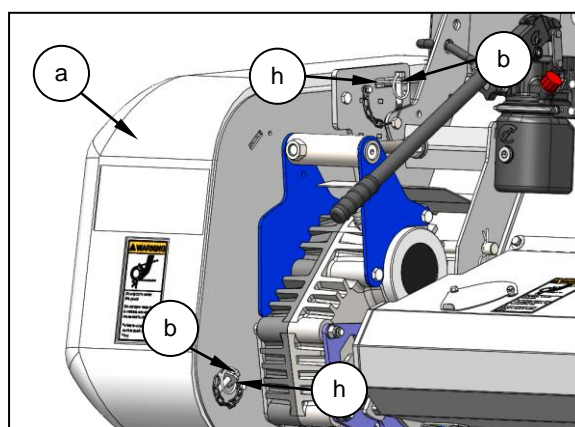

Ако е монтирано, завъртете самозаключащото се резе (c) обратно на часовниковата стрелка (в посока, обратна на часовниковата стрелка), за да освободите предпазителя.

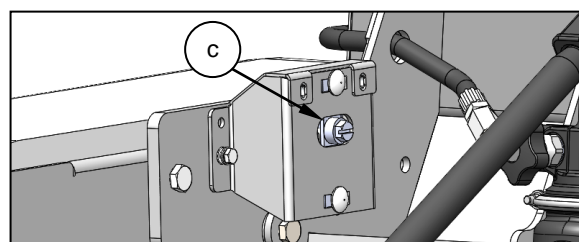

Задната част на предпазителя може да се завърти навън и да се отвори чрез рамото (d).

Ако е необходим по-широк достъп, предпазителят (а) може да се повдигне от рамото (d) след премахване на крепежните елементи (е).

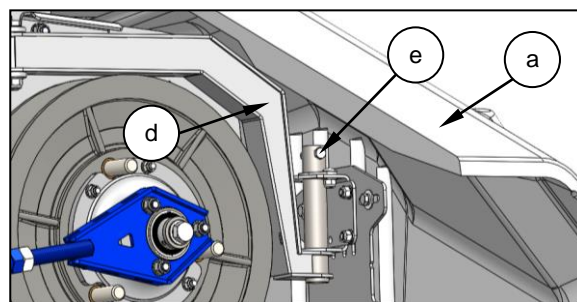

### 6.10.2 Затваряне на предпазителя на задвижването от лявата страна

Ако е отстранен, поставете отново предпазителя (а) на рамото (d) и монтирайте отново крепежните елементи (е). Завъртете предпазителя (а) в затворена позиция и поставете предната част в неподвижния ъглов предпазител (f). Притиснете задната част на предпазителя към монтажната плоча (g), така че фиксиращите плочи (h) да преминат през монтажната плоча (g). Поставете отново шплинтовете (b) във фиксиращите пластини (h). Ако е монтирано samozaklyuchashchoto se reze (c), трябва да се уверите, че фиксиращата плоча (h) е захваната здраво с него.

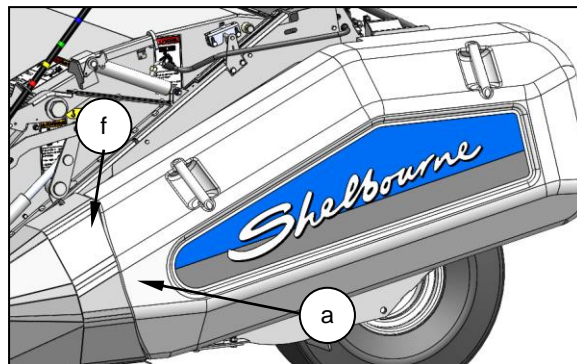

### 6.10.3 Демонтиране на предпазителя на десния край за свободен ход

При извънредно настройване може да се наложи отстраняване на предпазителя на десния край за свободен ход (i). За целта отстранете крепежните елементи (j и k) и повдигнете предпазителя.



### 6.10.4 Монтиране на предпазителя на десния край за свободен ход

Поставете отново предпазителя (i) отстри на стрипер хедера. Монтирането първо на предния крепежен елемент (k) ще улесни процеса на повторно монтиране. Поставете отново останалите крепежни елементи (j), захващайки предпазителя.

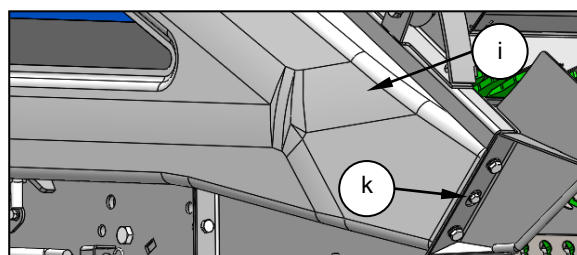

## 6.11 РЕГУЛИРАНЕ НА ПРОСВЕТА НА ШНЕКА

Преди употреба, особено ако адаптерната плоча е била регулирана, трябва да се провери просветът на шнека. Стрипер хедерът трябва да е прикачен към комбайна и спуснат на земята.

 **Спрете машината и изпълнете процедурата за безопасно спиране**

Отворете капака. За да направите това, развийте двете задържащи гайки (a) обратно на часовниковата стрелка (посока, обратна на часовниковата стрелка) и освободете задържащите пръти (b).

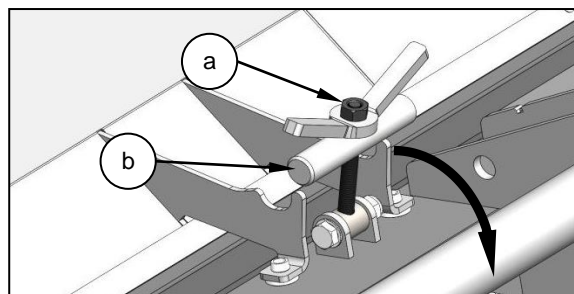

Ако е монтирано, завъртете samozаклучащото се резе (v) обратно на часовниковата стрелка (в посока, обратна на часовниковата стрелка), за да освободите капака.

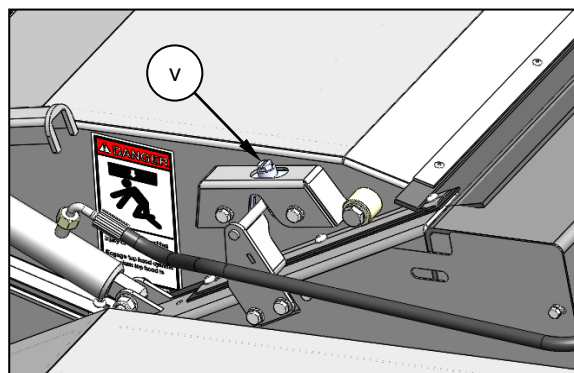

Завъртете докрай по часовниковата стрелка крана (c) на ръчната помпа (d). Използвайте дръжката на ръчната помпа (e) и повдигнете капака (f) докрай.

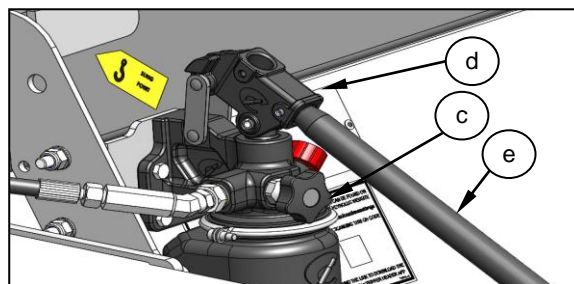

Повдигнете ограничителя на цилиндъра (h) от неговата опора (g), позволявайки на ограничителя на цилиндъра да падне на мястото си. Уверете се, че ограничителят на цилиндъра е напълно спуснат и захванат в хидравличния цилиндър (i).

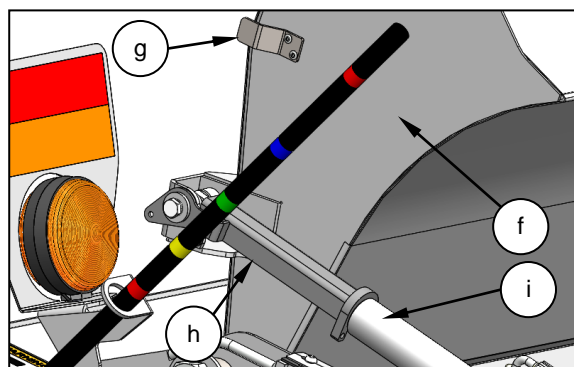

 **Използвайте ограничителя за капака**

Проверете просвета на шнековата секция. Трябва да има разстояние от 18 mm ( $\frac{3}{4}$ " ) между секцията и дъното на коритото на шнека и 5 mm ( $\frac{3}{16}$ " ) между секцията на шнека и задния скрепер.

Регулирайте шнека еднакво в двата края (и там, където шнековете се съединяват при 42' и 36' модели шнекове от две части), за да получите правилния просвет по дължината на шнека. И двата крайни предпазителя трябва да бъдат отворени.

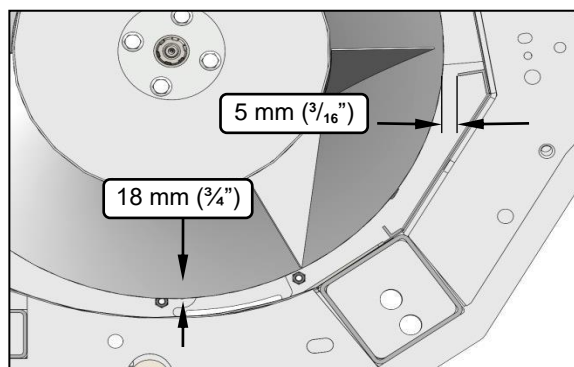

За да преместите шнека в краищата напред или назад, навийте гайките (h) по дължината на регулатора (i).

За да преместите шнека нагоре и надолу, навийте гайките (j) на стопорните винтове (k).

Може да се наложи да натегнете или отпуснете задвижващата верига на шнека (l). Разхлабете леко шпиндела за свободен ход (m), след което завъртете гайката (n), за да повдигнете или спуснете зъбното колело за свободен ход (o). Затегнете докрай шпиндела за свободен ход (m) и се уверете, че веригата не е прекалено обтегната.

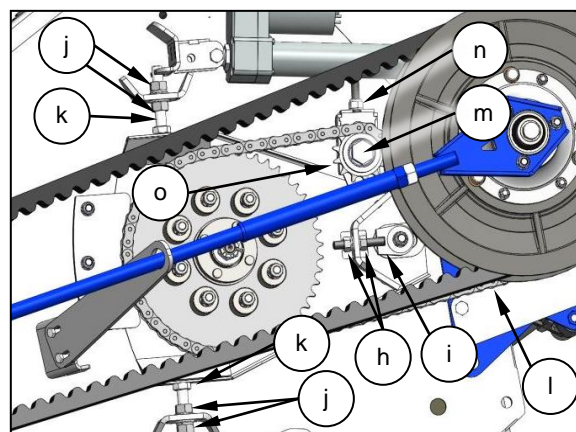

Регулирайте шнека в другия край, уверете се, че гайките (h и j) са затегнати докрай.

За да регулирате шнековете там, където се съединяват при моделите 36' и 42', отстранете заключващия болт (p), след това разхлабете леко плъзгащите се болтове (q).

За да преместите шнека напред или назад, задръжте стопорния винт (r) и навийте гайките (s) по него.

За да преместите шнека нагоре и надолу, задръжте стопорния винт (t) и навийте гайките (u) нагоре/надолу по него.

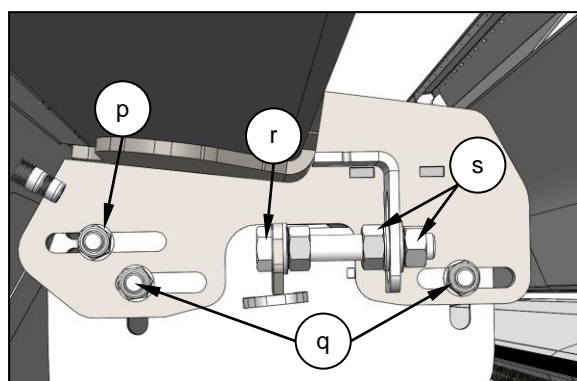

Когато шнекът е регулиран правилно, поставете отново заключващия болт (p). Може да се наложи леко регулиране на шнека, за да се подравни отворът. Затегнете плъзгащите се болтове (q) и се уверете, че гайките (s и u) са затегнати докрай.

Уверете се, че има просвет между секцията на шнека и лопатките и наклонената камера на комбайна, и веригите на елеватора на комбайна.

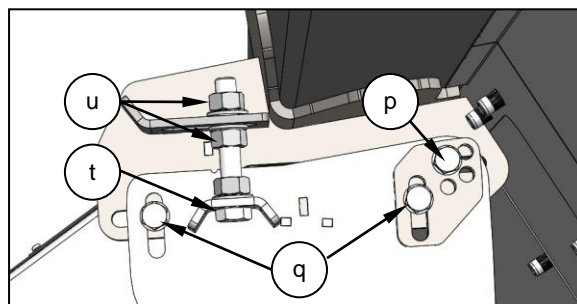

Поставете отново всички предпазители, след което спуснете и захванете капака.

## 6.12 ОПОРА НА ДЕФЛЕКТОРА ЗА КУЛТУРАТА (САМО ЗА 42' МОДЕЛ)

Моделите XCV42 имат централна опора за дефлектора за културата, която трябва да се регулира, след като стрипер хедерът бъде монтиран на комбайна.

Повдигнете стрипер хедера, така че плъзгащите щитове да са повдигнати леко от земята и регулирайте дефлектора за културата, така че индикаторът за височина да достигне жълта настройка; вижте раздел 8.2.4.



**Спрете машината и изпълнете процедурата за безопасно спиране**

Преди да регулирате ролковото водещо рамо (а), поставете крик под дефлектора (b), за да го поддържате центриран. След това отстранете заключващите болтове (с) и разхлабете леко плъзгащите се болтове (d). Регулирайте крика така, че разстоянието между дефлектора за културата (b) и капака (e) да е еднакво в центъра и в краищата. Регулирайте ролковото водещо рамо (а), така че долната ролка (f) да прибира долната страна на опората (g). Поставете отново заключващите болтове (с) в най-близките отвори за подравняване и затегнете плъзгащите се болтове (d).

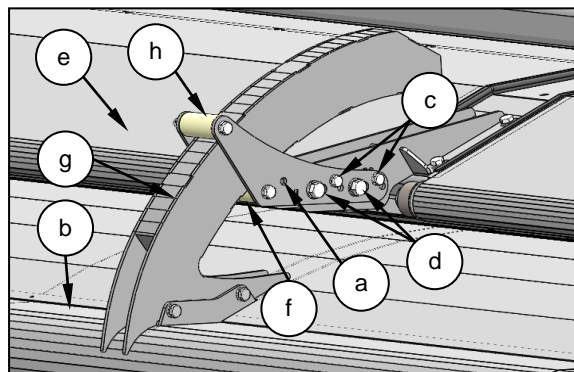

Отстранете крика, след което повдигнете и спуснете дефлектора за културата (b), за да сте сигурни, че долната ролка (f) поддържа тежестта на дефлектора за културата, а горната ролка (h) не влиза в контакт с опората (g) във всички позиции.



**Спрете машината и изпълнете процедурата за безопасно спиране**



**Задействайте ограничителя на дефлектора за културата или подпрете дефлектора за културата, когато проверявате опората на дефлектора за културата.**

Когато дефлекторът за културата е повдигнат докрай, долната ролка (f) трябва да се намира в долната част на опората (g), а когато е напълно спуснат, долната ролка (f) трябва да влиза в контакт с края на опората (g). Регулирайте ролковото водещо рамо (а) напред или назад, за да постигнете това.

## 6.13 МОНИТОР

Стрипер хедерът се доставя с комплект за монитор и кабелен сноп за комбайна. Той се свързва с вече монтирания кабелен сноп на стрипер хедера.

Мониторът и кабелният сноп на комбайна трябва да бъдат монтирани от дилър на Shelbourne.

### 6.13.1 Основен модул

Определете къде да монтирате основния модул (а) в кабината след като се консултирате с оператора на машината. Основният модул не трябва да ограничава видимостта навън от кабината, нито да възпрепятства използването на приборите за управление, но трябва да е лесен за разчитане и достъпен от седалката на оператора.

Основният модул може да се монтира върху чисто стъкло или други непорести повърхности в кабината на комбайна с помощта на вакуумната стойка (j) главата. Ако не използвате вакуумната стойка, направете справка с ръководството за оператора на производителя на комбайна или с представител на дилъра за насоки относно подходящи места за монтиране на основния модул.

Основният модул е снабден със свързващ проводник с 12-пътен конектор „Qikmate“ (b) за кабела на съединителната кутия. Доставка се с монтажен комплект, състоящ се от следните части.

- 1 x дълга скоба (c)
- 1 x къса скоба (d)
- 3 x болт с ръкохватка (e)
- 1 x капак (f)
- 1 x монтажна плоча (g)
- 2 x самонарязващи винтове (h)
- 1 x монтажна подложка (i)
- 1 x вакуумна стойка (j)



### 6.13.2 Монтиране на основния модул

Това устройство е предвидено за монтаж така, че да предлага максимална гъвкавост при позициониране на основния модул отдясно в кабината, на арматурното табло или в горна позиция.

Захванете капака във вдлъбнатината на дългата скоба (може да се постави само по един начин).



Сглобете двете скоби и монтажната плоча с помощта на болтовете с ръкохватка и ги прикрепете към основния модул. Всяка точка на завъртане на монтажната скоба може да бъде разположена, така че да промени ъгъла на основния модул спрямо монтажната плоча.

Към основния модул може да се прикрепят дългата или късата скоба в зависимост от това коя е най-подходящата ориентация. Поставете монтажната подложка под монтажната плоча.

След като определите ориентацията на скобата, захванете монтажната плоча към кабината с помощта на предоставените самонарязващи винтове.



**Не пробивайте отвори в ROPS или FOPS рамки**

Ако захванете монтажната плоча към пластмаса, напр. арматурното табло или друг панел в кабината, се препоръчва използването на винтове M4 с шайби с голям диаметър за укрепване на монтажната точка.

Ако използвате вакуумната стойка (j), използвайте винтове, за да я закрепите към монтажната плоча (g). Уверете се, че монтажната повърхност е чиста, поставете вакуумната стойка върху повърхността и завъртете палците, за да я закрепите. Монтажната повърхност трябва да е равна, така че избягвайте извити участъци от стъклото на кабината. Отговорност на собственика/оператора е да проверява редовно дали вакуумната стойка все още е монтирана здраво, тъй като смукателната сила може да отслабне с времето и да я монтира отново, ако е необходимо. Отстранете вакуумната стойка, когато машината няма да се използва за период от 48 часа или повече, за да предотвратите повреда на монитора, ако смукателната сила отслабне.

Не се опитвайте да регулирате възела на монтажната скоба без да сте разхлабили достатъчно болтовете с ръкохватка, тъй като това може да повреди скобата.

### 6.13.3 Кабелен сноп на комбайна

Има два различни кабелни снопа за комбайн в зависимост от модела на стрипер хедера.

Моделите XCV имат кабелен сноп с правоъгълна съединителна кутия с четири кабели. За работата на изпълнителния механизъм с променлива скорост е необходимо захранване с предпазител от 15 ампера.

На печатната платка в съединителната кутия е разположен плосък предпазител от 15 ампера.

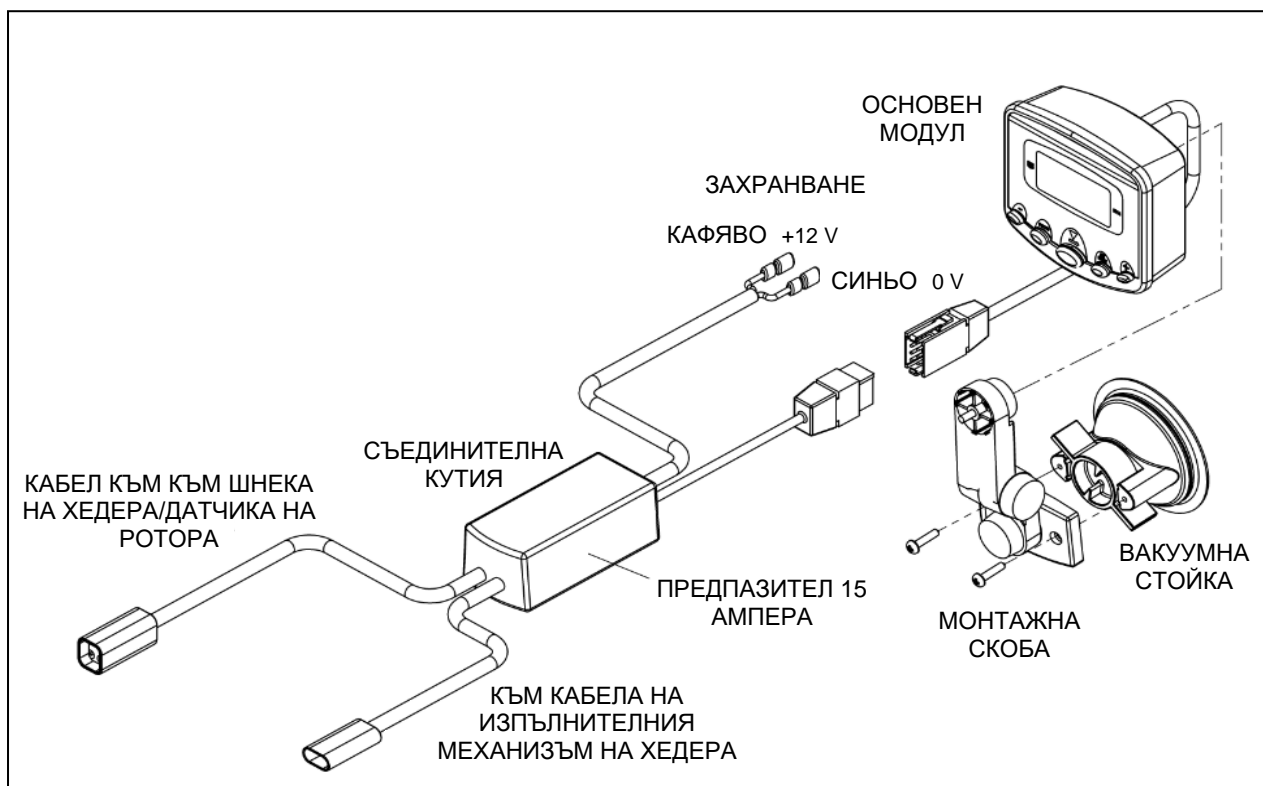

Моделите XCS и XRS се доставят с кабелен сноп, който се състои от цилиндрична затворена съединителна кутия с три кабели. Двата вградени редови плоски предпазителя от 2 ампера са разположени в захранващия кабел и осигуряват защита на системата.

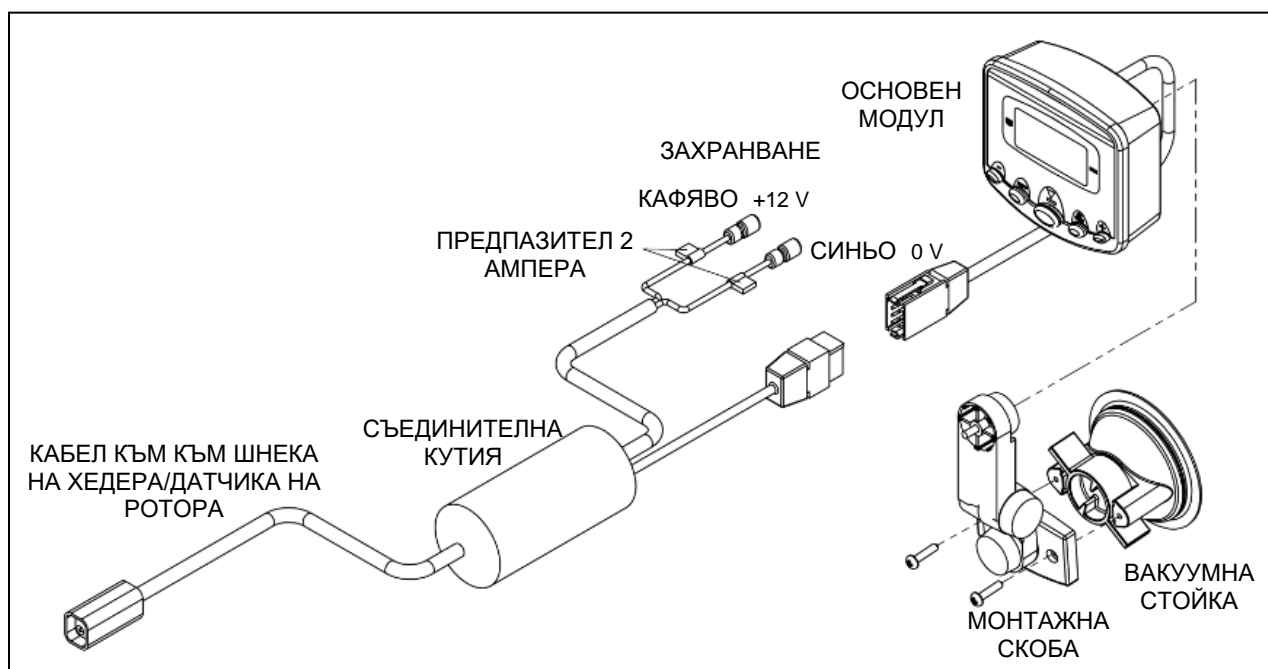

#### **6.13.4 Съединителна кутия**

Съединителната кутия не е херметизирана. Тя трябва да се намира на място, защитено от прекомерна влага и замърсяване. Обикновено се поставя на пода на кабината под дясната конзола.

#### **6.13.5 Електрозахранване**

Мониторът работи с 12V DC захранване.

Прекарайте захранващия кабел обратно към комутаторна точка с предпазител, напр. допълнителна връзка, разклонител (John Deere), задната страна на контактния ключ или кутията с предпазители.

Свържете кафявия проводник на захранващия кабел към +12V. При модели XCV, ако номиналът на захранващия предпазител не е известен, във вграденият държач на предпазителя трябва да бъде поставен предпазител от 15 ампера, за да защити захранващия кабел.

При някои модели на John Deere, когато свързвате кабелния сноп на XCV към разклонителя, може да е необходимо да се свържете към постоянния +12V вместо +12V превключвания, за да използвате линейния изпълнителен механизъм с променлива скорост.

Консумацията на ток от основния модул е незначителна, но се препоръчва да изключите захранването, когато оставяте комбайна на съхранение.

Свържете клемата 0V (синя) към заземяващата връзка, каросерията или шасито. Уверете се, че връзката на каросерията е изпълнена върху оголен метал и че точката на свързване осигурява добър път за заземяване до акумулатора.

#### **6.13.6 Прокарване на кабела**

Прокарайте кабелите (два при XCV, един при XCS/XRS) подредени извън кабината, надолу по елеватора на комбайна до наклонената камера. Обикновено кабелите могат да бъдат прокарани през отвори за достъп в пода на кабината и след това се закрепват здраво. Дву- или четирипосочните конектори в края на кабелите могат да бъдат премахнати със специален инструмент, за да се прокара кабелът през по-малки отвори.

Уверете се, че има достатъчно хлабина в кабелите, за да може елеваторът на комбайна да бъде спуснат напълно без да се повредят кабелите и че кабелите са закрепени сигурно и се намират далеч от точки на притискане. Проверете дали кабелите не влизат в контакт с компоненти, които ще се нагорещят, когато комбайнът работи и по този начин ще причинят повреда.

Оставете приблизително 300 mm (12") свободен кабел от лявата страна на наклонената камера, за да го прикрепите към конекторите на стрипер хедера.

Вероятно кабелите ще бъдат по-дълги от необходимото. Излишният кабел трябва да бъде навит внимателно и закрепен под кабината.

Подредете всички кабели в кабината и избягвайте излишните дължини на кабели, за да елиминирате опасностите от спъване. Кабелите могат да бъдат прокарани под подови стелки и панелите на кабината.





**Направете справка с раздел 2.11 за информация за предотвратяване на злополуки**

Свържете се с дилър на Shelbourne за допълнителни съвети за подготовка на комбайна.

### **7.1 ИЗИСКВАНИЯ ЗА КОМБАЙНА**

Когато използвате стрипер хедера, се изисква наличието на следните характеристики на комбайна (някои от тези функции може вече да са част от стандартното оборудване).

1. Някои марки и модели комбайни изискват задвижващ комплект за хедер за царевица, тъй като при някои култури и условия конвенционалното задвижване за хедер с режеща греда няма да може да предаде достатъчна мощност. Комплектът за задвижване на хедера за царевица ще увеличи наличната мощност за задвижване на стрипер хедера.
2. Следене на загубите на зърно в комбайна, главно на ситата.
3. Огрухвач, контрабарабан, затварящи плочи за решетки, както и алтернативни решетки/контрабарани.
4. Светлини в горните ъгли на кабината за работа през нощта. Светлините, които са монтирани в долната част на кабината, са предназначени да осветяват през мотовилото на режещата греда на конвенционален хедер, но тъй като стрипер хедерът има дефлектор за културата, светлината не може да премине през него. Операторът се нуждае от светлина пред дефлектора за културата, където културата влиза в хедера.
5. Сламорезачката помага за поемането на слама от наклонени и полегнали култури.
6. Стрипер хедерът обикновено е по-тежък от конвенционалния хедер с режеща греда, поради което някои комбайни може да се нуждаят от допълнителен или по-голям цилиндър за повдигане на наклонената камера.

**Трябва да се провери и изпълни следното регулиране:**

### **7.2 СКОРОСТ НА СПУСКАНЕ НА ХЕДЕРА**

Стрипер хедерът е по-тежък от повечето видове конвенционални хедери с режеща греда, следователно, когато е на комбайна, може да се спусне с много висока скорост, ако не се регулира.

Когато е настроен правилно, хедерът ще се спусне леко към земята, без да се удря в плъзгащите щитове. Хедерът може да се повреди, ако спускането е твърде бързо.

Направете справка с СМОМ за регулиране на скоростта на спускане на хедера.

### **7.3 ИЗБОР НА ХЕДЕР ЗА КОМБАЙНА**

Повечето марки комбайни не разпознават автоматично типа хедер; в такъв случай изберете ръчно опцията за платформата за зърно. Може да се наложи да изберете опцията за ръчно мотовило, тъй като стрипер хедерът не използва тази хидравлична функция. При стрипер хедери XCS и XRS, ако комбайните са оборудвани с наклонена камера с променлива скорост, трябва да се уверите, че избраният тип хедер поддържа тази функция. Направете справка в СМОМ, когато избирате хедера.

Комбайните John Deere ще разпознаят автоматично типа прикачен хедер, което се установява чрез окабеляването на електрическия конектор на многофункционалния съединител. Обикновено XCV се идентифицира като *платформа с твърда връзка*. XCS и XRS се идентифицират като *хедер за царевица*, което ще позволи използването на функцията за наклонена камера с променлива скорост.

### 7.3.1 Ширина на хедера

Ширината на стрипер хедера ще трябва да бъде зададена в комбайна, за да работи автоматичното водене, вижте размер С в раздел 3.2, вижте СМОМ, когато задавате работна ширина и ширина на следата.

При комбайн John Deere, когато стрипер хедерът е идентифициран като *хедер за царевица*, ширината на хедера може да бъде зададена само чрез брой редове и ширината на реда. За целта задайте 10 за брой на редовете, след което разделете режещата ширина на 10 и използвайте тази стойност като ширина на реда, вижте таблицата по-долу.

Модел стрипер хедер	Режеща ширина		Брой редове	Ширина на реда	
	м	ft		м	in
XCS32	9,636 m	31,61 ft	10	0,9636 m	37,94 in
XCS/XRS36	10,836 m	35,55 ft	10	1,0836 m	42,66 in
XCS42	12,636 m	41,45 ft	10	1,2636 m	49,75 in

### 7.4 ПРОТИВОПРАХОВ ЩИТ НА ПРЕДНИЯ ЕЛЕВАТОР НА КОМБАЙНА

В повечето ситуации противопраховите щитове на предния елеватор на комбайна (а и b) могат да бъдат оставени по местата им. Ако централната секция (а) на противопраховия щит на елеватора трябва да бъде премахната, външните странични дефлектори (b) трябва да останат по местата си. Може да се наложи да използвате болт или самонарязващ винт за горната част на двата странични дефлектора, така че да бъдат закрепени здраво към предната част на наклонената камера.

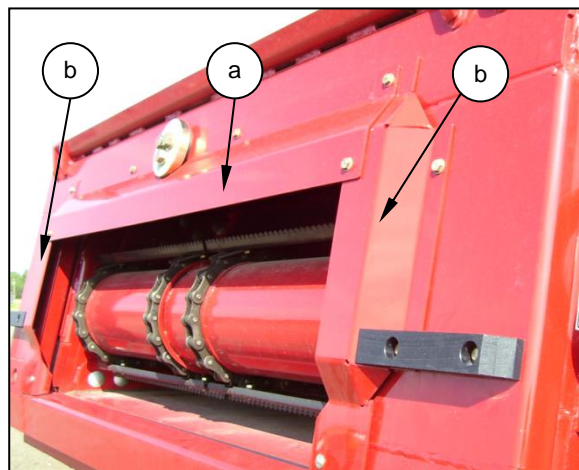

Може да се наложи някои противопрахови щитове на елеватора да бъдат премахнати изцяло, тъй като са вградени в самата адаптерна плоча на хедера.

### 7.5 ПОЗИЦИЯ НА ВЕРИГАТА ЗА ПРЕДНАТА НАКЛОНЕНА КАМЕРА

Обикновено верижният барабан на предната наклонена камера на комбайна трябва да е в долно положение, когато се използва стрипер хедер. Понякога, за да се подобри подаването, може да се наложи да повдигнете верижния барабан на предната наклонена камера в горно положение (царевица). Вижте СМОМ за инструкции как да направите това.

### 7.6 НИВЕЛИРАНЕ НА ХЕДЕРА

Хедерът трябва да е успореден на предната ос на комбайна. Ако не е, трябва да се регулира в съответствие с СМОМ, тъй като методът на настройка е същият като този за конвенционален хедер. Като алтернатива регулирайте пружините на адаптерната плоча, както е описано в раздел 6.8.

## **7.7 ИНДИКАТОР ЗА ВИСОЧИНА НА ХЕДЕРА**

Трябва да се настрои, както е описано в СМОМ.

## **7.8 КАЛИБРИРАНЕ НА ЗАДЕЙСТВАНЕТО НА ХЕДЕРА**

При някои модели комбайни може да се калибрира задвижването на хедера, така че режещият ротор да стартира плавно; това намалява риска от скъсване на срезен болт при стартиране. Вижте СМОМ за инструкциите как да направите това.

## **7.9 РЕГУЛИРАНЕ НА СИСТЕМАТА ЗА ОВЪРШАВАНЕ, СЕПАРИРАНЕ И ПОЧИСТВАНЕ**

Тъй като в повечето ситуации със стрипер хедерите се поема по-малко слама от културите, обикновено просветът между барабана и контрабарабана (конвенционални) или ротора и решетките (ротационни) е минимален, тъй като растителната маса за овършаване е по-малко. При някои модели комбайни може да се наложи центриране и на контрабарабаните.

Направете справка с СМОМ за намаляване на просвета и нулиране на ограничителите.

За да се подпомогне вършитбата и сепарирането, може да са необходими запушващи плочи, затварящи плочи и/или различни контрабарабани/решетки в зависимост от модела на комбайна и културата.

За да се получи равномерно разпределение на материала в предварителния сепаратор и ситата на комбайна, особено при еднороторни машини, може да е необходимо да се монтират затварящи плочи от едната страна на сепаратора и да се премахнат всички наклонени плочи, които ограничават страничното движение на растителния материал, както и да се регулират дефлекторите.

Поради по-високата концентрация на зърно и плява по ситата при използване на стрипер хедер, обикновено комбайнът работи с по-отворени сита и с по-високи обороти на вентилатора.

Направете справка с СМОМ, когато настройте системата за овършаване, сепариране и почистване.

Направете справка с ръководството за настройване на стрипер хедер Shelbourne относно препоръчителните настройки и конфигурация на комбайна.

## **7.10 МОДЕЛ КОМБАЙН**

Системата за задвижване на стрипер хедера, адаптерната плоча, хидравличния куплунг и електрическият щепсел са съобразени с конкретния модел комбайн.

Консултирайте се с дилър на Shelbourne, ако трябва да смените модела комбайн.

**Тази страница умишлено е оставена празна**

**Направете справка с раздел 2.12 за информация за предотвратяване на злополуки**

Тъй като стрипер хедерът не подава много слама към комбайна, настройките на комбайна може да се различават от тези, използвани с конвенционален режеща греда.

Моля, направете справка с ръководството за настройване на стрипер хедер Shelbourne за комбайн относно настройките на определени компоненти на стрипер хедера, регулирането и настройването на различни популярни комбайни за различни култури. Ръководството е достъпно като приложение. Връзката за изтегляне е достъпна на [www.shelbourne.com/combinesettings](http://www.shelbourne.com/combinesettings) или чрез сканиране на QR кода по-долу. Копия на хартиен носител се предлагат от Вашия дилър на Shelbourne.



Непрактично е да се посочват настройките за всеки сорт култура и условията за различните видове почви и метеорологични условия, поради което в ръководството за настройване на комбайн на Shelbourne са дадени първоначални настройки, които да се използват като отправна точка.

Свържете се с дилър на Shelbourne за допълнителна информация.

Подробна информация за регулиране за полето е предоставена само за стрипер хедера. За процедури за регулиране на комбайна вижте СМММ.

**8.1 РЕГУЛИРАНЕ ЗА ПОЛЕТО****8.1.1 Маркери за културата**

Маркерите разполагат с неподвижен прът, който се използва само като визуално помощно средство, за да се гарантира, че жънетете с пълната ширина на хедера. Те са фиксирани в оптимална позиция и следователно не се изисква регулиране.

**8.1.2 Височина на хедера**

Височината на хедера се регулира от кабината на комбайна от оператора с помощта на системата за управление на височината на хедера на комбайна.

**8.1.3 Дефлектор за културата**

Дефлекторът за културата се регулира хидравлично от оператора в кабината на комбайна, с помощта на конвенционалното управление на повдигане/спускане или преместване напред/назад на мотовилото на хедера в зависимост от марката на комбайна или модела и годината на производство на стрипер хедера.

Всички марки комбайни и модели стрипер хедери използват повдигането на мотовилото на комбайна за повдигане на дефлектора за културата и спускането на мотовилото надолу за спускане на дефлектора за културата, освен изброените в таблицата по-долу.

Марка на комбайн	Стрипер хедер		Функция на мотовилото на комбайна	
	Модел	Година	Повдигане на дефлектора за културата	Спускане на дефлектора за културата
John Deere	XCS	2021 и следващи	Мотовило назад	Мотовило напред
John Deere	XRS	2023 и следващи	Мотовило назад	Мотовило напред
Claas	Всички	2021 и следващи	Мотовило напред	Мотовило назад

Позицията на дефлектора за културата се обозначава от индикаторен прът с цветово кодиране.

#### 8.1.4 Обороты на режещия ротор

Оборотите на режещия ротор при моделите XCV варират между приблизително 430 и 830 об./мин. Те се регулират електрически от кабината чрез монитора. Оборотите могат да бъдат увеличени или намалени по всяко време при работа на полето според условията, свързани с културата чрез натискане на бутона + (a) за увеличаване на оборотите на ротора или бутона – (b) за намаляване на оборотите на ротора.

**БЕЛЕЖКА:** Изпълнителният механизъм, който регулира оборотите при моделите XCV, няма крайни прекъсвачи; следователно, ако оборотите на ротора не се променят в рамките на период от 3 секунди, подаването на изходна мощност ще спре и ще остане изключен, докато бутонът +/- не бъде освободен и натиснат отново. Целта е да се предотврати повреда на веригата/изпълнителния механизъм при достигане на крайна точка.

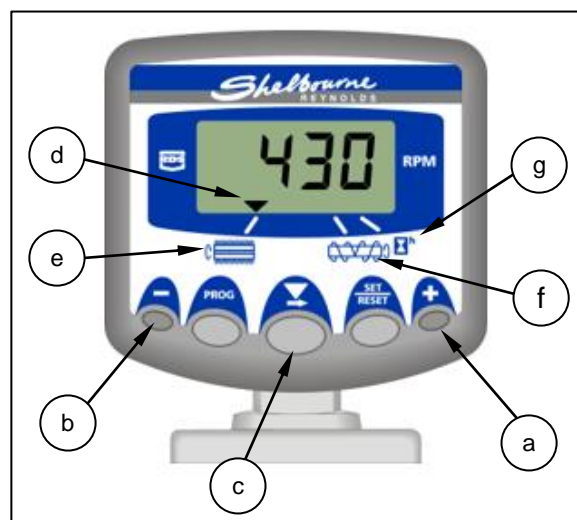

Машините XCS и XRS имат фиксирано задвижване; оборотите на режещия ротор може да се настройват чрез промяна на комбинацията от ролки или чрез промяна на оборотите на задвижващия вал за хедера при комбайни, оборудвани с наклонена камера с променлива скорост. Вижте раздел 9.4 за подробности относно регулирането на оборотите на ротора на машини XCS и XRS.

#### 8.1.5 Монитор

Мониторът показва оборотите на режещия ротор и шнека, както и работните часове.

Натискането и отпускането на бутона за избор на канал ▼ (c) ще премести дисплея напред, като индикаторът на канала (d) показва текущия канал, оборотите на ротора (e), оборотите на шнека (f) и работните часове (g). Работните часове се показват за 10 секунди, преди да се върне показанието за оборотите на ротора.

Мониторът разполага със звукова аларма. Когато оборотите на ротора и/или шнека намалее поради претоварване или запусване, ще прозвучи аларма, предупреждаваща водача да забави, спре или вдигне хедера. Алармата на ротора издава прекъснат звук, а алармата на шнека издава непрекъснат звук. Индикаторът на канала автоматично ще покаже дали роторът или шнекът е намалил оборотите си по време на работа и дисплеят ще мига, показвайки съответните обороти.

Алармата ще продължи да звучи, докато се възстанови правилната скорост или до натискане на бутоните **PROG**,   $\frac{\text{SET}}{\text{RESET}}$  или.

#### Аларма за оборотите на шнека

Оборотите на шнека се следят, за да се предупреди водача, че шнекът е блокиран. Оборотите за алармата са фабрично настроени на 100 об./мин.

#### Аларма за оборотите на ротора

Следенето на оборотите на ротора позволява на водача да прецени усилието, необходимо на ротора за отрязване на културата. Чрез правилното задаване на обороти за звуковата аларма може да се предотврати скъсването на срезния болт на ограничителя за въртящия момент.

Стойността на оборотите на ротора за алармата се регулира полуавтоматично (функция за автоматично задаване), като се използва процентна стойност, която е фабрично зададена на 8%; следователно алармата ще прозвучи, когато оборотите на ротора спаднат с 8% от автоматично зададената стойност.

#### 8.1.6 Автоматично настройване на алармата за оборотите на ротора

Алармата за оборотите на ротора трябва да се задава автоматично при всяка промяна на оборотите на режещия ротор. Това трябва да се прави при работеща машина, извън културата. Изпълнете следната процедура:



1. **НАТИСНЕТЕ** бутона , за да изберете канала за оборотите на ротора.
2. Когато роторът работи с нормални обороти „без товар“ (не по време на работа), **НАТИСНЕТЕ** и **ЗАДРЪЖТЕ** бутона  $\frac{\text{SET}}{\text{RESET}}$  за 5 секунди.
3. Тогава на дисплея ще се изпише „**AUtO**“ и започва автоматичното калибриране.
4. **ОСВОБОДЕТЕ**  $\frac{\text{SET}}{\text{RESET}}$  бутона.
5. **ИЗЧАКАЙТЕ** 5 секунди. След това на дисплея се изписва „**DonE**“. Устройството изчислява подходящите обороти за алармата и ги запазва в паметта.



**БЕЛЕЖКА:** Ако промените оборотите на ротора, горепосочените стъпки трябва да се повторят, за да се калибрират автоматично оборотите на ротора за алармата.

#### 8.1.7 Задаване на процент спад за алармата за оборотите на ротора

Ако след автоматично настройване на оборотите за алармата срезният болт бъде скъсан, преди да се чуе звуковата аларма, предупредителната стойност за оборотите е твърде ниска. Може да се промени чрез намаляване на процента на намаляване на оборотите на ротора. Това се прави по следния начин:

Фабричната настройка по подразбиране е 8%. Диапазон: 0 до 30%.





1. **НАТИСНЕТЕ** бутона , за да изберете канала за оборотите на ротора.
2. **НАТИСНЕТЕ** и **ЗАДРЪЖТЕ** бутона **PROG** за 3 секунди, за да се покаже % коефициент, зададен в момента.
3. Продължете да **ДЪРЖИТЕ** бутона **PROG** и **НАТИСНЕТЕ** , за да изберете цифрата, която да бъде променена.

4. ЗАДРЪЖТЕ , за да промените избраната цифра.
5. ОСВОБОДЕТЕ , за да изберете следващата цифра и повторете, както е посочено по-горе; в противен случай просто освободете двата бутона. Устройството ще се върне към нормален режим на показване.

#### 8.1.8 Ръчно настройване на аларма за оборотите на ротора

Алтернативно, алармата за оборотите на ротора може да се настрои ръчно с помощта на следната процедура:

Роторът трябва да бъде спрян.



1. НАТИСНЕТЕ бутона , за да изберете подходящия канал за програмиране.
2. НАТИСНЕТЕ и ЗАДРЪЖТЕ бутона  $\frac{SET}{RESET}$  за 3 секунди, за да се покажат зададените в момента обороти за алармата за този канал.
3. Продължете да ДЪРЖИТЕ бутона  $\frac{SET}{RESET}$  и НАТИСНЕТЕ , за да изберете цифрата, която да бъде променена.
4. ЗАДРЪЖТЕ , за да промените избраната цифра.
5. ОСВОБОДЕТЕ , за да изберете следващата цифра и повторете, както е посочено по-горе; в противен случай просто освободете двата бутона и дисплеят ще се върне в нормален режим.

#### 8.1.9 Тестване на алармите

Алармите могат да бъдат тествани чрез задвижване на комбайна/хедера с максимални обороти на двигателя, последвано от намаляване на об./мин на двигателя на комбайна. Когато оборотите на ротора и шнека спаднат под прага, алармите ще се задействат както звуково, така и визуално, както е описано в раздел 8.1.5. Функцията на алармата трябва да се проверява ежедневно.

#### 8.1.10 Работни часове

Работните часове могат да се нулират, както следва.

1. НАТИСНЕТЕ бутона , за да изберете канала  и да се покажат работните часове.
2. НАТИСНЕТЕ и ЗАДРЪЖТЕ бутона  $\frac{SET}{RESET}$  за 5 секунди, след което устройството ще издаде звук.
3. Дисплеят ще се нулира на **0.0**.



### 8.1.11 Нулиране с рестартиране

Ако на дисплея се изпише „ProG“, паметта на устройството е повредена. Може да се опитате да изпълните нулиране с рестартиране.

1. Изключете електрозахранването.
2. НАТИСНЕТЕ и ЗАДРЪЖТЕ трите средни бутона (**PROG**, ,  $\frac{\text{SET}}{\text{RESET}}$ ) и включете захранването.

Ако устройството може да се възстанови, ще се изпълни кратка процедура за самодиагностика и ще се върне към нормалния дисплей. Ако не може, устройството трябва да бъде върнато за сервизно обслужване или замяна.

**БЕЛЕЖКА:** Всички настройки на алармата ще бъдат нулирани до фабричните стойности по подразбиране.

## 8.2 ЖЪТВА СЪС СТРИПЕР ХЕДЕР

За да постигне оптимална производителност от стрипер хедера, операторът трябва да изпълнява процедури и проверки по време на работа:

Уверете се, че са изпълнени всички необходими процедури за подготовка за употреба, описани в настоящото ръководство.

Настройте комбайна и хедера съгласно ръководството за настройване на стрипер хедер на Shelbourn за конкретната култура, която ще се жъне.

### 8.2.1 Задействане на задвижването

За да предотвратите скъсването на срезния болт на BOM при задействане на задвижването на хедера, следвайте процедурата по-долу:

- Оставете двигателя на комбайна да работи на празен ход.
- Ако хедерът се задейства ръчно, включете барабана на комбайна и след това внимателно задействайте лоста, за да включите стрипер хедера, като избягвате задържането на задвижването.
- Ако комбайнът е оборудван с електрическо или хидроелектрическо зацепване на съединителя, задвижването на хедера трябва да се задейства преди сепаратора, което води до едновременно зацепване на сепаратора на комбайна и хедера, което намалява задържането на силовото предаване на хедера.
- Увеличете оборотите на двигателя на комбайна до работните обороти в минута.

### 8.2.2 Настройка за оборотите на режещия ротор

Трябва да бъдат избрани минималните обороти, за да се гарантира, че всички зърна/семена са отстранени от класа на културата. Следователно трудните за овършаване култури изискват по-високи обороти на ротора и обратното.

Културите, които са склонни към увиване, като ленено семе, може да изискват по-високи обороти на ротора, за да се предотврати увиването им около ротора.

Не е нужно роторът да се движи по-бързо от необходимото за отрязване на културата, тъй като това само кара машината да поеме повече слама и също така ще намали живота на режещите елементи.

### 8.2.3 Обороты на шнека

Работните обороти на шнека трябва да са между 150-200 об./мин. Важно е оборотите да не надвишават 200 об./мин., тъй като това може да доведе до повреда.

### 8.2.4 Дефлектор за културата

Обикновено първо се настройва дефлекторът за културата и след това височината на хедера се регулира според необходимостта.

Настройката на дефлектора за културата е важна за осигуряване на оптимална производителност на стрипер хедера.

Когато е правилно настроен (както и височината на хедера) за изправена култура, предната част на дефлектора за културата трябва да отклонява културата под него, като горната част на културата е равна до 100 mm (4") под горната част отпред, като по този начин създава уплътнение между културата и долния ръб на дефлектора за културата.

Когато е правилно настроен за полегнали култури, предната част на дефлектора за културата трябва да се движи над горната част на културата, като целта е да не се избутва културата надолу, а да се затвори разстоянието отпред, за да се предотвратят загуби на зърно.

При жътва на полегнали и изправени култури с едно и също преминаване, спуснете дефлектора за културата, за да възстановите полегналата култура, като по този начин ще я избутате над изправената култура, така че да се наслои.

Индикаторът за височина, монтиран от лявата или от дясната страна, ще помогне на оператора да настрои дефлектора за културата в най-добрата позиция за различни условия на културата, както е описано по-долу.

	ЦВЯТ	КУЛТУРА
a	Горно червено (спуснат докрай)	Полегнали култури (трева, детелина)
b	Синьо	Наклонени култури
c	Зелено	Ниски култури
d	Жълто	Нормална работа
e	Долно червено	Много високи култури
f	Над долното червено (вдигнат докрай)	Само за обслужване

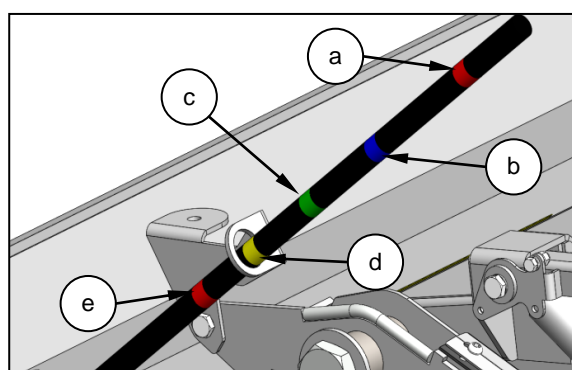

### 8.2.5 Настройване на височината на хедера

Височината на хедера трябва непрекъснато да се регулира, за да съответства на височината на културата, докато машината се движи през полето.

Когато са правилно настроени в изправени култури, класовете на културата трябва да са приблизително на едно ниво с горната част до 100 mm (4") под горната част на дефлектора за културата.

Когато работите в полегнали култури, хедерът трябва да бъде оставен да плава над контурите на земята с помощта на плъзгащите щитове на хедера и плаващата система на хедера. Не натоварвайте плъзгащите щитове твърде много с тежестта на хедера, тъй като това ще доведе до забиването им в земята.

Ако жънете ниски култури, може да се наложи да повдигнете плъзгащите щитове, вижте раздел 6.5, за да позволите на режещия ротор да работи близо до земята без плъзгащите щитове да се забиват в почвата. Въпреки това, роторът ще бъде изложен на по-голям риск от повреда при контакт със земята.

Целта е роторът да е разположен възможно най-високо, за да се намали количеството постъпваща слама, но все пак трябва да се намира достатъчно ниско, за да повдига и отстранява класовете, които може да са прилепнали към стъблата ниско в културата, напр. наведени над стъблата. Уверете се, че дефлекторът за културата е регулиран, така че да се запази уплътнението между културата и долния ръб на дефлектора за културата.

### 8.2.6 Скорост напред

Стрипер хедерът може да се движи с много висока скорост напред поради въртеливото си действие, за разлика от конвенционалния режещ апарат.

Скоростта напред зависи от следното:

1. Зрялост на културата
2. Ниво на влажност
3. Изправена или полегнала
4. Равнинност на полето
5. Налична мощност за задвижване на ротора
6. Капацитет на комбайна
7. Добив на културата

Обичайната работна скорост при изправени култури се очаква да бъде между 4 – 12 км/ч (2,5 – 7,5 мили/час). При полегнали култури скоростта може да е по-ниска.

### 8.2.7 Жътва за проба

Ожънете приблизително 50 метра (150') от културата с удобна скорост напред.

След това спрете машината и проверете отрязаната култура за следното:

- Проверете дали зърно е отделено от класовете изцяло.
- Проверете дали няма пропуснати класове, разположени ниско в културата.

**БЕЛЕЖКА:** Стрипер хедерът няма да възстанови загубите, настъпили преди жътвата.

- Проверете загубите при ситото на комбайна и сламотръса или ротора.

**БЕЛЕЖКА:** Не правете това зад комбайна, където току-що сте спрели. Проверката трябва да се извърши в зона, където е имало непрекъснат поток на културата през машината и където комбайнът все още се е движил.

- Проверете загубите при хедера

**БЕЛЕЖКА:** Също не трябва да се извършва, когато машината току-що е спряла. Лесна проверка е да отдалечите комбайна на заден ход от културата. Огледайте зоната на 2 – 3 метра (6-10') зад мястото, където хедерът е спрял, но преди да стигнете до зоната, където ситата на комбайна са издухали нежелания материал.

- Проверете зърнената проба за чистота и напукани зърна.

Регулирайте комбайна и хедера, за да коригирате резултатите и повторете проверките, докато резултатите станат задоволителни.

Нулирайте алармата на монитора, ако скоростта на режещия ротор е била променена.

## **8.3 ПОЛЕЗНИ СЪВЕТИ ЗА ЖЪТВАТА**

### **8.3.1 По време на работа**

Когато работите с машината на полето, е важно да поддържате правилната за културата височина на дефлектора за културата и стрипер хедера, тъй като тя варира в рамките на полето. Това означава, че операторът трябва непрекъснато да повдига и спуска хедера и дефлектора за културата в съответствие с културата. Ако културата е много равна, ще са необходими минимални корекции. Ако културата е много неравномерна, операторът ще трябва да регулира хедера според условията много по-често. Използвайте мониторите за загуба на зърно на комбайна, за да определите скоростта за движение напред, освен ако полето не е твърде неравно или ако режещият ротор изисква висока мощност. Това може да се дължи на незрели или влажни култури и би следвало да бъде указано от звуковата аларма на монитора преди счупването на срезния болт.

### **8.3.2 Полегнали култури**

При жътва на полегнали култури ще трябва роторът да работи възможно най-близо до земята, но без да повдига пръст. Това се постига чрез плаване на хедера върху плъзгащите щитове. Когато са настроени правилно, плъзгащите щитове няма да допуснат ротора да докосва земята. За да се сведат до минимум загубите в хедера, може да се предпочете при сухи полегнали зърнени култури (без ориз) да се подходи чрез напречна жътва или жътва по посоката на полягане. Загубите ще се увеличат при жътва по посоката на полягане, тъй като роторът не може да повдигне класовете на културата от земята. Въпреки това, ако се жънат изправени култури и малки участъци, например при синорите, тези участъци могат да се прибират по посоката на полягане, при условие че хедерът и дефлекторът за културата са спуснати достатъчно.

Когато работите с полегнали култури, скоростта на движение ще бъде ограничена поради по-високото навлизане на слама и изискването за по-висока мощност на ротора.

### **8.3.3 Полегнали и изправени култури**

Има случаи, в които изправените и полегналите култури трябва да бъдат прибрани с едно преминаване. В тези ситуации хедерът трябва да се спусне надолу, за да повдигне и възстанови полегналата култура, като съответно изправената култура също ще бъде избутана надолу.

### **8.3.4 Звукова аларма на монитора**

Трябва да се отбележи, че при работа с машината мощността, необходима за задвижване на ротора, зависи главно от скоростта на движение напред и височината на ротора от земята.

- т.е. колкото по-близо е роторът до земята, толкова по-голяма е необходимата мощност и следователно оборотите на ротора ще намалееят.  
Колкото по-висока е скоростта на движение напред, толкова по-голяма е необходимата мощност и следователно оборотите на ротора ще намалееят.

Ако срезният болт се скъса, преди да се чуе звуковото предупреждение, трябва да се промени предупредителната стойност за оборотите в минута; вижте раздели 8.1.6 и 8.1.7.

Стойността на настройката се определя при задействане на машината по време на работа и постепенно увеличаване на скоростта на движение, внимателно следене на оборотите на ротора, до скъсване на срезния болт или претоварване на комбайна и намаляване на оборотите на изходния вал.

#### **8.4 ОТБЛОКИРАНЕ НА ШНЕКА**

Шнекът може да се блокира поради наличието на външен предмет, лошо подаване към елеватора на комбайна, неправилно регулиране на шнека или неподходящи условия за жътва. Когато шнекът е блокиран, триещият съединител на шнека ще се освободи или срезният болт на ВОМ може да се скъса. И в двете ситуации ще се задейства звуковата аларма на монитора и на дисплея му ще се изпише 0. Приплъзването на триещия съединител на шнека също се чува. Ако триещият съединител на шнека бъде оставен да се плъзга непрекъснато, може да се стигне до повреда на машината и съществува риск от пожар.

Ако шнекът е блокиран, спрете движението напред, изключете задвижването на хедера и намалете оборотите на двигателя на комбайна до празен ход. Ако срезният болт се е скъсал, той трябва да бъде заменен; вижте раздел 8.6. Блокирането може да се освободи чрез обръщане на хода на шнека. За целта включете реверса на задвижването на комбайна; направете справка с СМОМ. Превключете хедера на заден ход за няколко секунди и изключете реверса на задвижването на хедера. Включете задвижването на хедера, задействайте хедера и вижте дали запушването е изчистено.

Ако шнекът блокира отново, това може да се дължи на чужд предмет или твърде голяма струпване на растителен материал за подаване. В този случай обърнете хода на задвижването на хедера за няколко секунди.

 **Опасност от нагряване и риск от възникване на пожар, ако триещият съединител бъде оставен да приплъзва прекомерно**

 **Спуснете докрай стрипер хедера на земята**

 **Спрете машината и изпълнете процедурата за безопасно спиране**

Повдигнете капака.

 **Използвайте ограничителя за капака**

Отстранете чуждия предмет или голямото струпване на растителен материал; струпаният растителен материал може да се разпръсне в коритото на шнека.

Спуснете капака и задвижете хедера, ако шнекът бъде блокиран отново повторете горната процедура, тъй като може да има допълнителни струпвания на растителен материал или чужди тела.

Преди да продължите с жътвата, проверете шнека, коритото на шнека и елеватора на комбайна за признаци на повреда. Може да се наложи леко регулиране на просвета на шнека.

 **Затворете и захванете капака**

## 8.5 ОТБЛОКИРАНЕ НА РОТОРА

Роторът може да се блокира, ако материал или чужд предмет, като тел, се увие около него или при поемане на голям чужд предмет. Когато роторът е блокиран, задвижващият ремък на ротора ще приплъзва или срезният болт на ВОМ ще се скъса. И в двете ситуации ще се задейства звуковата аларма на монитора и на дисплея му ще се изпише 0.

Спрете движението напред, изключете задвижването на хедера и намалете оборотите на двигателя на комбайна до празен ход. Ако срезният болт се е скъсал, той трябва да бъде заменен; вижте раздел 8.6.

Повдигнете хедера докрай.



**Спрете машината и изпълнете процедурата за безопасно спиране**



**Заклучете цилиндъра на наклонената камера на комбайна**

Разкачете ВОМ от комбайна.

Проверете режещия ротор и отстранете всички материали или чужди тела, които са се увили или заседнали в ротора.

Проверете за повреди ротора, режещите палци и дефлектора за културата, след което изправете или сменете всички огънати или счупени режещи палци; вижте раздел 9.5. Ако режещият ротор или някой от панелите са огънати, може да се наложи да ги смените. Свържете се с дилър на Shelbourne.

Освободете заключването на цилиндъра на наклонената камера и спуснете хедера докрай до земята, и повдигнете капака.



**Използвайте ограничителя за капака**

Отстранете всички чужди предмети, които биха могли да навлязат в коритото на шнека.

Спуснете капака, свържете отново ВОМ.



**Затворете и захванете капака и монтирайте отново всички предпазители**

Задвижете хедера. Ако хедерът работи шумно или вибрира прекомерно, спрете хедера и се свържете с дилър на Shelbourne.

## 8.6 СМЯНА НА СРЕЗНИЯ БОЛТ

Задвижващата система на стрипер хедера е защитена от претоварване и последваща повреда с помощта на срезен болт, разположен в края на хедера на входящия ВОМ. Когато срезният болт се повреди, спира задвижването към шнека и към ротора, на монитора се изписва 0 както на канала на ротора, така и на канала на шнека и звуковата аларма трябва да прозвучи, при условие, че са достигнати праговете на оборотите на алармата. Следователно, ако срезният болт се скъса при стартиране, алармата може да не прозвучи.

Ако срезният болт се повреди, той трябва да се смени. Използвайте само оригинални срезни болтове Shelbourne, каталожен номер BLTA10384.



**Спрете машината и изпълнете процедурата за безопасно спиране**

Преди да смените срезния болт, установете причината за повредата на срезния болт, проверете машината и отстранете всички запушвания, ако е необходимо.

Резервните срезни болтове (a) се съхраняват в задната част на основната рама от лявата страна, точно над WOM.

Разкачете от хедера задържащата верига на предпазителя на WOM отляво (b). Повдигнете лоста (c), за да освободите двете щипки (h) и плъзнете щита на входната връзка на прикачно приспособление (IIC) (d) върху WOM (e), за да откриете съединителя на срезния болт на WOM (f).

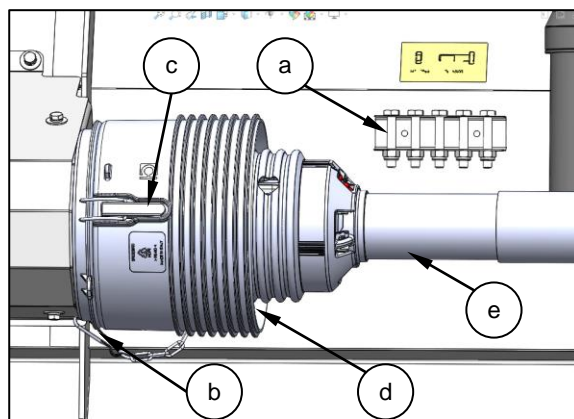

Отстранете всички остатъци от скъсания срезен болт, подравнете двете половини на съединителя на срезния болт на WOM (f) и поставете нов срезен болт (a), затегнете докрай контрагайката.

Поставете отново IIC щита (d) и го разположете в монтажната плоча (g). Поставете двете щипки (h) в жлеба на монтажната плоча (g) и центрирайте лостовите отгоре (c), за да заключите щита

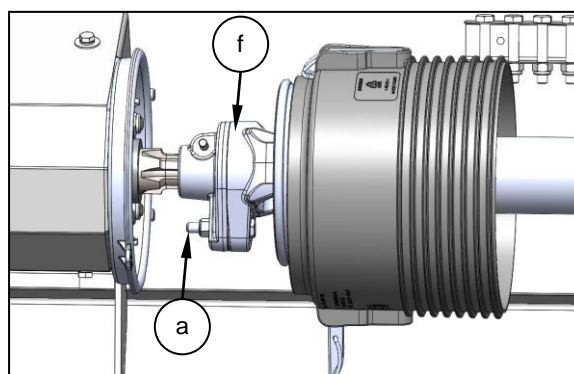

Свържете отново с хедера задържащата верига на предпазителя на WOM отляво (b).



**Поставете отново всички предпазители, демонтирани при смяната на срезния болт**

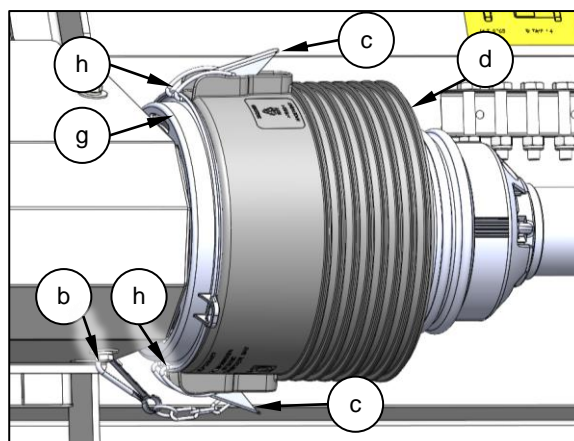

## 8.7 ТРАНСПОРТИРАНЕ НА ХЕДЕРА



**Направете справка с раздел 2.14 за информация за предотвратяване на злополуки**

В зависимост от местните закони и правилник за движение по пътища, стрипер хедерът може да се транспортира с комбайна или с одобрено от Shelbourne ремарке.

Обезопасете напълно предпазителите, капаците, ВОМ, хидравличните съединители и другите компоненти и повдигнете копиращите колела, преди пътуването по магистралата.

Преди пътуване по магистралата, почистете машината от прах/отломки.

### 8.7.1 Транспортиране с комбайна

Правилата за движението по пътищата трябва да се спазват при транспортиране на стрипер хедера по пътища, пътеки и на други обществени места. Спазвайте максимално допустимата ширина за транспортиране по пътищата и се уверете, че всички необходими осветителни тела, маркировки, предупредителни знаци и предпазители са монтирани, чисти, видими и в изправно работно състояние.

За да избегнете повреди по дефлектора за културата, повдигнете докрай дефлектора за културата и застопорете предпазния ограничител на дефлектора за културата. Разкачете хидравличните връзки и ВОМ от комбайна при транспортиране по магистралата, за да предотвратите нежелано задействане.

Заклучете адаптерната плоча и се уверете, че хедерът е захванат здраво към комбайна.

Никое друго лице освен операторът няма право да пътува в комбайна. Не допускайте хора да пътуват върху комбайна или хедера.

Скоростта на движение трябва да позволява да се запази пълен контрол и стабилност на машината през цялото време.

Използвайте аварийните светлини, когато пътувате по магистралата, освен когато това е забранено от закона. Регулирайте светлините така, че да са ясно видими за другите участници в движението.

Следвайте всички препоръчани процедури в СМОМ за транспортиране на хедера.

### 8.7.2 Транспортиране с ремарке

Когато транспортирате стрипер хедера на ремарке, използвайте одобрено от Shelbourne ремарке и теглещо превозно средство с достатъчна мощност; вижте раздел 4.3.

Уверете се, че хедерът е правилно разположен и захванат към ремаркетото, преди да го демонтирате от комбайна; вижте раздел 4.3. Спуснете докрай дефлектора за културата.

Уверете се, че всички спирачни системи и системи за осветление на комбайна или теглещото превозно средство и ремаркетото са напълно изправни и могат да се използват пълноценно и правилно.

Правилата за движението по пътищата трябва да се спазват при теглене на хедера по обществени пътища.

Намалете скоростта при неравни или криволичещи пътища или такива с наклон.



Следвайте всички препоръчани процедури в ръководство за оператора от производителя на ремаркетото при транспортиране на хедера.

## 8.8 СХЕМА ЗА ОТСТРАНЯВАНЕ НА НЕИЗПРАВНОСТИ

ПРОБЛЕМ	ПРИЧИНА	РЕШЕНИЕ
Останало зърно в отрязани класове.	Скоростта на ротора е твърде ниска.	Увеличете оборотите на ротора. (вижте раздел 8.1.4).
	Режещите елементи са износени или счупени.	Проверете елементите, сменете ги, ако е необходимо. (вижте раздели 9.5.2 и 9.5.3).
	Роторът е разположен твърде високо при жътва.	Спуснете хедера.
	Дефлекторът за културата е разположен твърде ниско и избута култура далеч от режещия ротор.	Повдигнете дефлектора за културата.
	Приплъзване на задвижващия ремък на ротора, предизвикващо загуба на обороти на ротора.	Намалете скоростта на движение напред. Повдигнете хедера.
Главите остават неожънати при разделителната плоча между роторите.	Просветите на роторите и елементите спрямо разделителната плоча са неправилни.	Регулирайте централните режещи палци, така че да са възможно най-близо до разделителната плоча. (вижте раздел 9.5.4).
	Режещите палци са счупени при разделителната плоча.	Сменете елемента (вижте раздели 9.5.3 и 9.5.4).
	Палците при разделителната плоча са износени.	Сменете елемента (вижте раздели 9.5.3 и 9.5.4).
	V-образната лента е деформирана (модел XRS).	Изправете лентата или я сменете.
Прекомерно отделяне на семена отстрани на машината.	Страничните предпазители на хедера са силно огънати или износени.	Сменете или ремонтирайте.
	Маркиращите разделители са твърде агресивни.	Отстранете разделители.

<b>ПРОБЛЕМ</b>	<b>ПРИЧИНА</b>	<b>РЕШЕНИЕ</b>
Културата се увива около ротора.	Роторът се върти твърде бавно.	Увеличете оборотите на ротора (вижте раздел 8.1.4).
Растителният материал не достига до шнека на хедера.	Коритото на шнека или разделената плоча са покрити с кал.	Отстранете калта и почистете.
	Повреда на коритото на шнека или разделената плоча.	Отстранете повредата и се свържете с Вашия дилър, ако е необходимо.
Триещият съединител на шнека приплъзва.	Шнекът е запушен от чуждо тяло.	Отстранете запушването.
	Шнекът е разположен твърде ниско в коритото.	Регулирайте просвета на шнека. (вижте раздел 6.11).
	Обтягането на пружините на триещия съединител на шнека е неправилно.	Регулирайте отново пружините. (вижте раздел 9.1).
	Шнекът е твърде далеч от наклонената камера	Регулирайте просвета на шнека и преместете веригата на елеватора напред (вижте СМОН).
Неравномерно подаване към хранващия елеватор.	Подаващата верига на елеватора е разположена твърде ниско при входа.	Повдигнете веригата. (Вижте СМОН).
	Подаващата верига е твърде далеч от шнека.	Преместете шнека назад или веригата на елеватора напред. (Вижте раздел 6.11).
	Натрупване на култура под капака против прах.	Отстранете централната секция на капака против прах на елеватора.
Прекомерно обелване на семената при хедера.	Роторът е разположен твърде високо спрямо земята.	Спуснете хедера.
	Дефлекторът за културата е разположен твърде високо.	Спуснете дефлектора за културата.
	Дефлекторът за културата е разположен твърде ниско.	Повдигнете дефлектора за културата.

<b>ПРОБЛЕМ</b>	<b>ПРИЧИНА</b>	<b>РЕШЕНИЕ</b>
	Културата е полегнала и насочена противоположно на посоката на движение.	Подходете към културата под различен ъгъл.
	Скоростта на движение напред е твърде ниска.	Увеличете скоростта на движение напред.
Зърнената проба не е правилно почистена.	Не са монтирани затварящи плочи за контрабарабана.	Монтирайте затварящи плочи за контрабарабана (Вижте СМОМ).
	Разстоянието между контрабарабана и барабана не е достатъчно малко.	Регулирайте разстоянието (вижте СМОМ).
	Долното сито е отворено твърде широко.	Затворете леко ситото. (Вижте СМОМ).
	Скоростта на задвижването е твърде ниска.	Увеличете скоростта на задвижването (вижте СМОМ).
Твърде много напукано зърно в зърнената проба.	Твърде високи обороти на барабана/ротора на комбайна.	Намалете оборотите на барабана/ротора (вижте СМОМ).
	Контрабарабанът е разположен твърде близо до барабана/ротора.	Увеличете разстоянието между контрабарабана и барабана (вижте СМОМ).
	Монтирани са затварящи плочи на контрабарабана.	Отстранете комплектите на плочите един по един (вижте СМОМ).
	Долното сито не е достатъчно отворено.	Отворете долното сито.
Загуби на зърно над ситата.	Ситата са запушени.	Увеличете въздушната струя. (Вижте СМОМ).
	Горното сито е запушено, въздушната струя е максимална.	Затворете леко горното сито. (Вижте СМОМ).
	Твърде силна въздушна струя от почистващия вентилатор.	Намалете въздушната струя или увеличете скоростта на движение напред, ако е възможно, за да заредите повече материал за ситата (Вижте СМОМ).

<b>ПРОБЛЕМ</b>	<b>ПРИЧИНА</b>	<b>РЕШЕНИЕ</b>
	Твърде много къса слама по ситата.	<ol style="list-style-type: none"> <li>1. Намалете оборотите на барабана.</li> <li>2. Отворете контрабарабана.</li> <li>3. Демонтирайте затварящи плочи от контрабарабана (вижте СМОМ).</li> </ol>
	За други причини, вижте СМОМ.	
Ограничителят на въртящия момент на срезния болт на ВОМ се задейства прекалено често.	Роторът влиза в контакт със земята.	Повдигнете хедера.
	Скоростта на движение напред е твърде висока.	Намалете скоростта на движение напред.
	Културата е твърде неузряла.	Изчакайте културата за узрее.
	Роторът се върти твърде бавно.	Увеличете оборотите на ротора. (Вижте раздел 8.1.4).
Ограничителят на въртящия момент на срезния болт на ВОМ се задейства преди да се чуе предупредителна аларма от монитора.	Зададена е твърде ниска стойност за об./мин. за звуково предупреждение от устройството.	Проверете настройката на стойността (вижте раздел 8.1.5).
		Проверете дали алармата функционира.  Ако горепосоченото е правилно (вижте раздели 8.1.6 и 8.1.7).
Увиване на култура в краищата и центъра на ротора.	Плочите против увиване не са регулирани правилно.	Регулирайте (вижте раздел 9.5.5).
	Плочите против увиване не са монтирани.	Монтирайте плочи против увиване.
	Централната V-образна лента е износена (модел XRS).	Сменете V-образната лента.

<b>ПРОБЛЕМ</b>	<b>ПРИЧИНА</b>	<b>РЕШЕНИЕ</b>
Прекомерно връщане от подаващия елеватор.	Подаващата верига на комбайна е разположена твърде ниско.	Повдигнете предната подаваща ролка на комбайна. (вижте СМОН).
	Оборотите на цилиндъра на комбайна са твърде ниски.	Увеличете оборотите на цилиндъра на комбайна.
	Разстоянието от подаващия елеватор до шнека е твърде голямо.	Преместете подаващата верига напред. (вижте СМОН).

**Тази страница умишлено е оставена празна**



**Направете справка с раздел 2.15 за информация за предотвратяване на злополуки**



Ще получите достъп до видеоклипове и допълнителни инструкции за някои задачи за техническо обслужване чрез сканиране на този QR код.

### 9.1 НАСТРОЙВАНЕ НА ТРИЕЩИЯ СЪЕДИНИТЕЛ НА ШНЕКА

Всички стрипер хедери разполагат с конфигурация със съединител с десет пружини. Дължината на пружината е зададена предварително чрез дистанционер с дължина 50 mm (2").



**Спрете машината и изпълнете процедурата за безопасно спиране**

За да проверите регулирането на пружините, разхлабете външната контрагайка на всяка шпилка (a), след което завъртете вътрешната гайка (b), докато пружината се притисне до дължината на дистанционера. След това затегнете външната контрагайка.

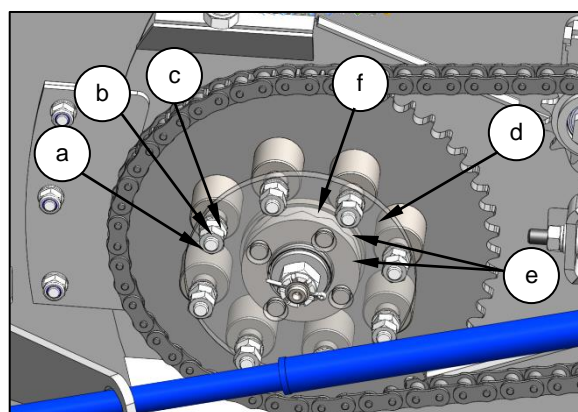

Ако съединителят приплъзва прекомерно, зъбците на диска на съединителя може да са износени; в този случай дисковете на съединителя трябва да се сменят.

Разхлабете и отстранете външната контрагайка (a), след което разхлабете и отстранете вътрешната гайка (b) и шайбата (c). Задвижващият диск (d) вече може да бъде отстранен, разкривайки двата диска на съединителя (e).

Сменете дисковете на съединителя с два нови, като се уверите, че четирите щифта са разположени в главината на съединителя (f) и задвижващия диск, след като бъдат монтирани отново. Поставете гайките и шайбите и регулирайте, както е описано по-горе.

Може също така да се наложи да смените упорната шайба, разположена зад главината на съединителя (f). За целта триещият съединител на шнека ще трябва да бъде демонтиран и разглобен, свържете се с дилър на Shelburne.



**Поставете отново всички предпазители**

### 9.2 ОБТЯГАНЕ НА ВЕРИГАТА

Задвижващата верига на шнека разполага с регулируемо зъбно колело, което позволява веригата да се обтегне правилно.



**Спрете машината и изпълнете процедурата за безопасно спиране**

За да регулирате обтягането, разхлабете леко шпиндела на натегателна ролка (a), след което завъртете гайката (b) на регулиращата шпилка, повдигайки зъбното колело на натегателната ролка (c) и обтегнете правилно веригата, като оставите на ръка 25 mm (1")

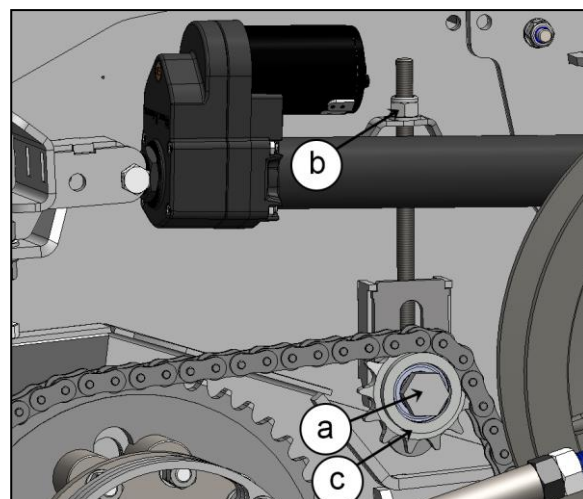

ходв долната част между шнека и задвижващото зъбно колело. Когато приключите, затегнете шпиндела (а), проверете дали обтягането на веригата не се увеличава при затягане на шпиндела.

 **Поставете отново всички предпазители**

Веригата трябва да се смени, ако дължината се увеличи с 3%. Това може да се изчисли чрез измерване на веригата, когато е обтегната между 17 щифтови центрове (16 звена). Нова верига трябва да бъде с размери 305 mm (12") и 3% разтегливост 314 mm (12 3/8")

**БЕЛЕЖКА:** Прекомерното обтягане може да доведе до неизправност/повреда на задвижващия вал на шнека, а ако износената верига не бъде сменена, може да се стигне до преждевременно износване на зъбните колела.

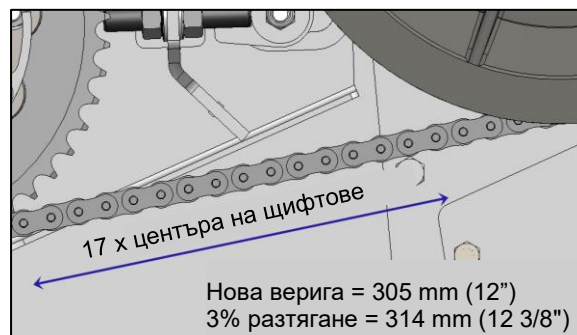
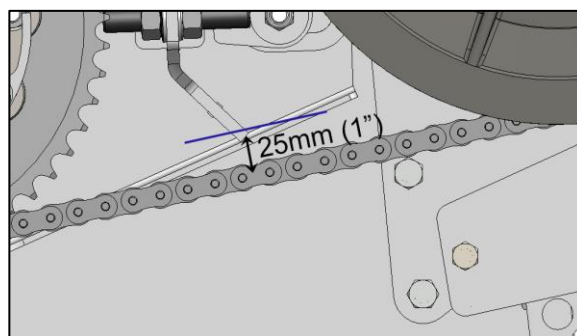

### 9.3 РЕГУЛИРАНЕ НА ПРОМЕНЛИВИТЕ ОБОРОТИ (ХСV)

Задвижването на ротора с променливи обороти се обтяга от пружинно-компресионна система, свързана с устройство за променливо налягане върху предната роторна ролка. Тази двойна система осигурява прецизно обтягане на задвижващия ремък, независимо от работните условия, което на свой ред удължава живота на ремъка.

В покой може да изглежда, че има прекомерна хлабина от горната страна на ремъка, след като роторът заработи на празен ход, обтягането ще се възстанови автоматично, при условие че максималният и минималният диапазон на ремъка са зададени правилно, както е описано в раздел 9.3.1.

**БЕЛЕЖКА:** Завъртането на предавателната кутия не обтяга ремъка.

**Много е важно** да се уверите, че ролките за променливи обороти са гресирани, както е посочено, вижте раздел 10.4.1. Липсата на смазка ще възпрепятства на ролките да се плъзгат свободно и това ще попречи на системата за обтягане на ремъка да функционира правилно.

Ако ремъкът се приплъзне или при загуба на задвижване към ротора, незабавно се свържете с дилър на Shelbourne, тъй като работата на хедера при тези обстоятелства ще повреди задвижващия ремък.

#### 9.3.1 Регулиране на позицията на задвижващия ремък на ХСV

Максималните и минималните обороти на ротора са предварително зададени при доставка с обхват на оборотите от приблизително 430 до 830 об./мин., това се променя чрез завъртане на ролката на предавателната кутия.

Тъй като ремъкът се износва по време на употреба, може да се наложи предавателната кутия да се регулира, за да се постигне горепосоченият диапазон за оборотите. Регулиране може да се наложи и след сервизно или техническо обслужване.

Горната повърхност на задвижващия ремък **никога не трябва** да излиза над външния диаметър на ролката.



За да регулирате позицията на ремъка:

1. Стартирайте машината на празен ход и намалете оборотите на ротора до минимум с помощта на монитора (вижте раздел 8.1.4). Това ще отвори докрай шайбите на предавателната кутия (а).

2.  **Спрете машината и изпълнете процедурата за безопасно спиране**

3. Отворете левия предпазител на задвижването и измерете разстоянието между шайбите на ролките на ротора (b). То трябва да е 61 mm ( $2\frac{13}{32}$ ”).

4. За да се постигне правилно разстояние, ролката на предавателната кутия трябва да се премести чрез завъртане на предавателната кутия (c). Разхлабете контрагайката на направляващата щанга (d) и разхлабете докрай регулатора на направляващата щанга (e). Разхлабете контрагайката (f) и завъртете регулиращия прът на предавателната кутия (g). По този начин предавателната кутия и ролката на предавателната кутия ще се завъртят, принуждавайки шайбите на ролката на ротора да се отворят или затворят. Затегнете контрагайката (f).

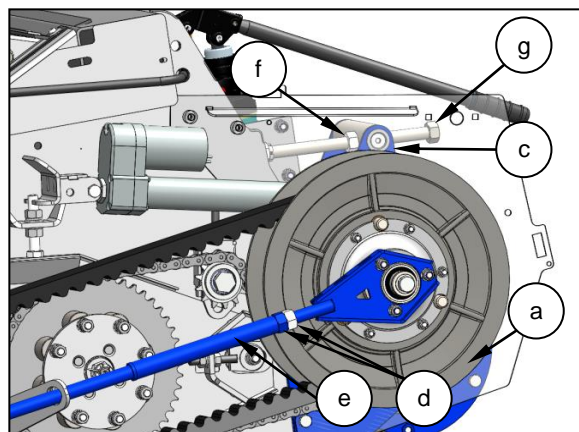

5.  **Монтирайте отново предпазителя**

6. Стартирайте машината на празен ход и ускорете ротора до максимума, след което отново до минимума с помощта на монитора.

7.  **Спрете машината и изпълнете процедурата за безопасно спиране**

8. Повторете стъпки 3, 4, 5, 6 и 7, докато се постигне необходимото разстояние от 61 mm ( $2\frac{13}{32}$ ”).

9. Направляващата щанга трябва да се регулира. Стартирайте машината на празен ход и ускорете ротора до максимума с помощта на монитора.

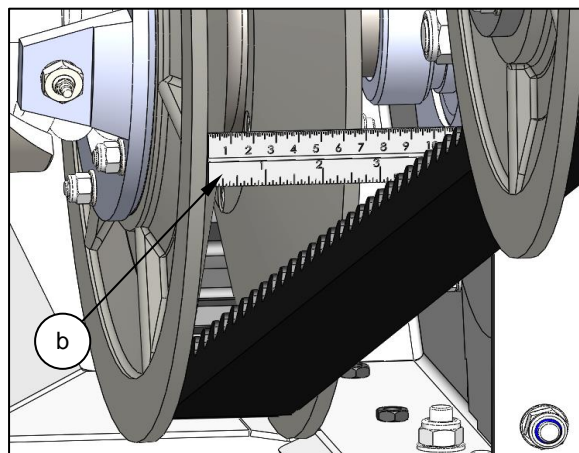

10.  **Спрете машината и изпълнете процедурата за безопасно спиране**

11. Разкачете ВОМ от комбайна.

12. Включете електрическото захранване на монитора (**Не стартирайте хедера**) и работете с монитора, както когато намалявате оборотите на ротора до минимум; вижте раздел 8.1.4. Това ще позволи на шайбите на предавателната кутия да се отворят докрай. Сега ремъкът ще бъде отпуснат.

13. Завъртете регулатора на направляващата щанга (e), докато влезе в контакт, след това направете още  $\frac{1}{6}$  оборот и затегнете контрагайката (d).

14.  **Поставете отново всички предпазители**

### 9.3.2 Смяна на задвижващия ремък на ХСV

1. Стартирайте машината на празен ход и ускорете ротора до максимума с помощта на монитора.

2.  **Спрете машината и изпълнете процедурата за безопасно спиране**

3. Разкачете ВОМ от комбайна.

4. Отворете левия предпазител на задвижването.

5. Демонтирайте неподвижния ъглов предпазител (h), като отстраните четирите крепежни елемента (i)

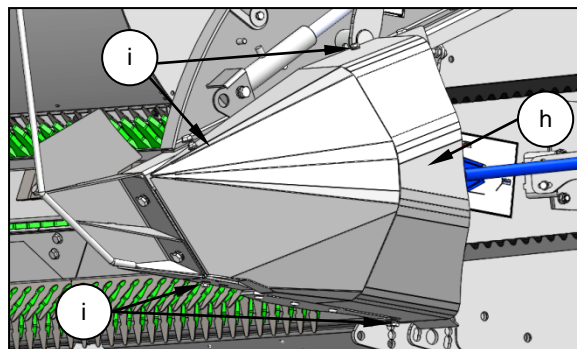

6. Заклинете блок от твърдо дърво с дебелина 25 mm (1") (b) между двете вътрешни плоски повърхности от вътрешната страна на шайбите на роторната ролка.

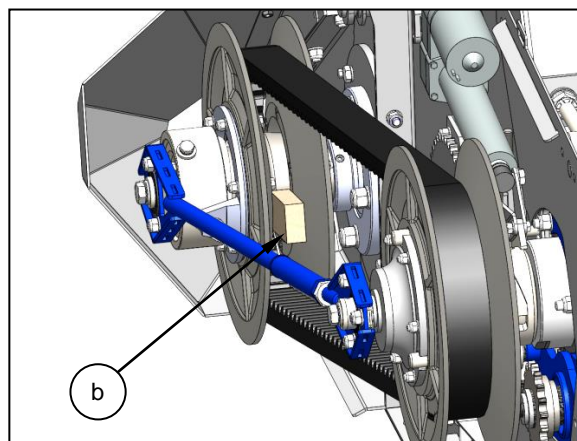

7. Разхлабете контрагайката на направляващата щанга (d) и разхлабете докрай регулатора на направляващата щанга (e). Разхлабете контрагайката (f) и завъртете регулиращия прът на предавателната кутия (g) обратна на часовниковата стрелка (в посока, обратна на часовниковата стрелка), за да може ролката да се премести напред докрай.

8.  Включете електрическото захранване на монитора (**Не стартирайте хедера**) и работете с монитора, както когато намалявате оборотите на ротора до минимум; вижте раздел 8.1.4. Това ще позволи на шайбите на предавателната кутия да се отворят докрай. Сега ремъкът ще бъде отпуснат.

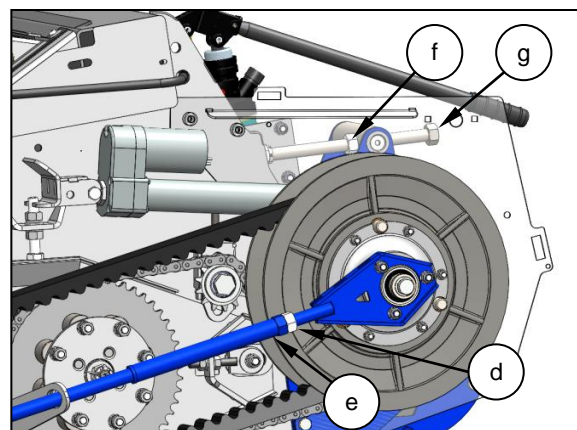

9. Уверете се, че дървеният блок е здраво заклинен между шайбите на роторната ролка и отстранете ремъка, първо от ролката на ротора, след това от ролката на предавателната кутия.

-  **Не поставяйте ръцете си между шайбите**

10. Поставете новия задвижващ ремък първо откъм ролката на предавателната кутия, а след това откъм ролката на ротора. Уверете се, че ремъкът е поставен така, че стрелката да сочи посоката, в която ще се движи ремъкът.

11. Отстранете блока, поставен в предната ролка.

12. Регулирайте ролката на предавателната кутия и направляващия лост, както е описано в раздел 9.3.1, за да настроите правилно ремъка. Поставете отново ВОМ.

13. Ако не може да се заклини дървен блок между шайбите на ролката на ротора преди ремъкът да бъде отстранен, роторните ролки могат да бъдат раздалечени с помощта на подходяща щанга и да се постави дървен блок преди монтирането на новия ремък.
14. Монтирайте отново неподвижния ъглов предпазител (h) с помощта на четирите крепежни елемента (i). Регулирайте предпазителя така, че левият предпазител на задвижването да влезе плътно в него. Затворете левия предпазител на задвижването.

15.  **Поставете отново всички предпазители**

### 9.3.3 Проверка на ролката на предавателната кутия

Износващите се втулки и щифтовете в ролката на предавателната кутия трябва редовно да се проверяват за износване.

Стартирайте машината на празен ход и ускорете оборотите на ротора до максимума с помощта на монитора (вижте раздел 8.1.4). Това ще затвори докрай шайбите на предавателната кутия (a).

 **Спрете машината и изпълнете процедурата за безопасно спиране**

Проверете трите износващи се втулки (b). Те трябва да се сменят преди шайбата на ролката (c) да започне да се износва. Проверете щифтовете на ролката (d) за прекомерно износване.

За да смените втулките и щифтовете, ролката на предавателната кутия трябва да бъде демонтирана и разглобена, свържете се с дилър на Shelburne.

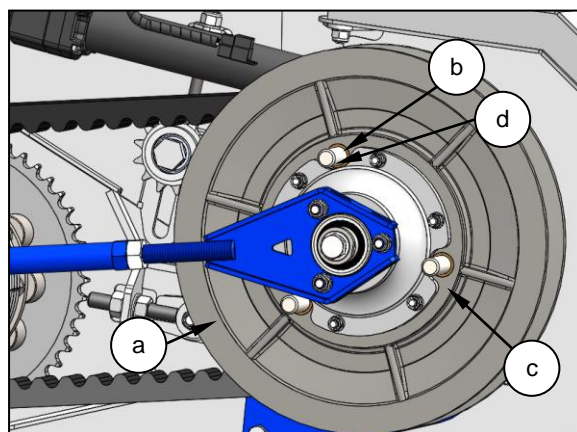

 **Поставете отново всички предпазители**

### 9.3.4 Проверка на лагерите на ексцентрика

Лагерите на ексцентрика на ролката на предавателната кутия и на изпълнителния механизъм трябва да се проверяват редовно.

Стартирайте машината на празен ход и ускорете оборотите на ротора до максимума с помощта на монитора (вижте раздел 8.1.4). Това ще затвори докрай шайбите на предавателната кутия (a).

 **Спрете машината и изпълнете процедурата за безопасно спиране**

Отворете и отстранете левия предпазител на задвижването, както е описано в раздел 6.10.1

Прикрепете две G-скоби (b) от двете страни на ролката и се уверете, че не стегнали скобите прекалено, те трябва само да задържат задната ролка да не се отвори сама под напрежението на ремъка.

Отстранете монтажната плоча на предпазителя (c), като премахнете крепежните елементи (d)

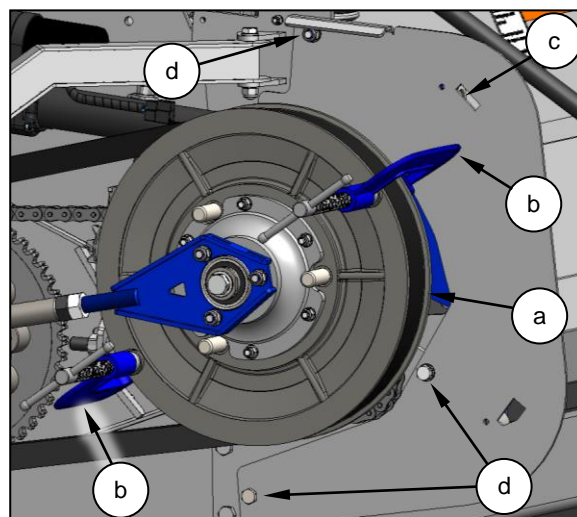

 Включете електрическото захранване на монитора (**Не стартирайте хедера**) и работете с монитора, както когато намалявате оборотите на ротора до минимум; вижте раздел 8.1.4. По този начин изпълнителният механизъм ще се прибере (e).

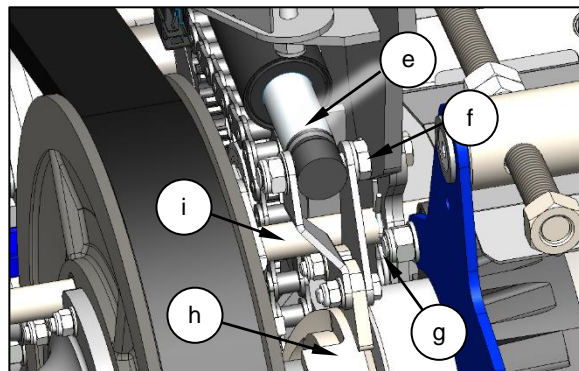

Приберете изпълнителния механизъм достатъчно, за да отстраните крепежния елемент (f). Изпълнителният механизъм може да бъде завързан и поставен настрана.

Възелът на изпълнителния механизъм на ексцентрика (h) вече е свободен да се върти в рамките на приблизително 120°.

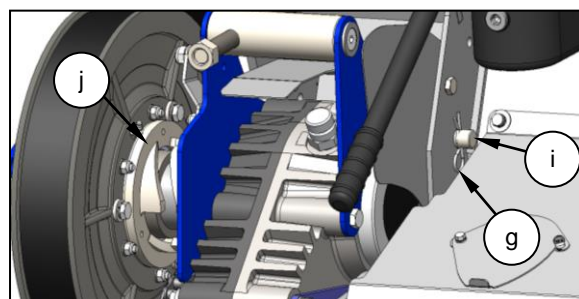

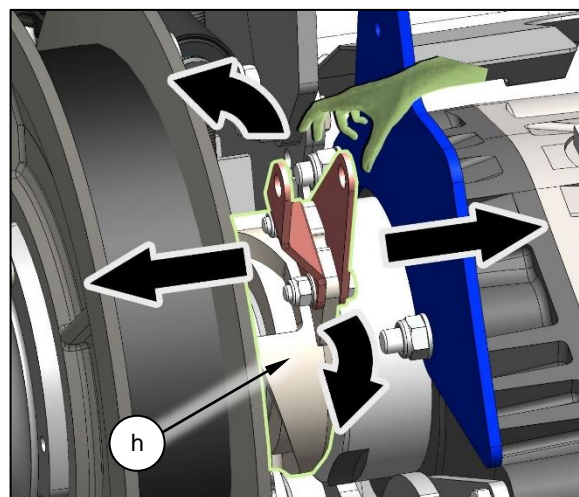

За да освободите статичния ексцентрик (j), отстранете R-скобите (g) от двете страни на задържащата пръти на ексцентрика (i). Плъзнете задържащия прът на ексцентрика (i) навън, така че статичният ексцентрик на ролката (j) да може да се върти свободно.

И двата ексцентрика (h и j) могат свободно да се въртят, за да се провери дали въртенето им е плавно и дали са износени лагерите.

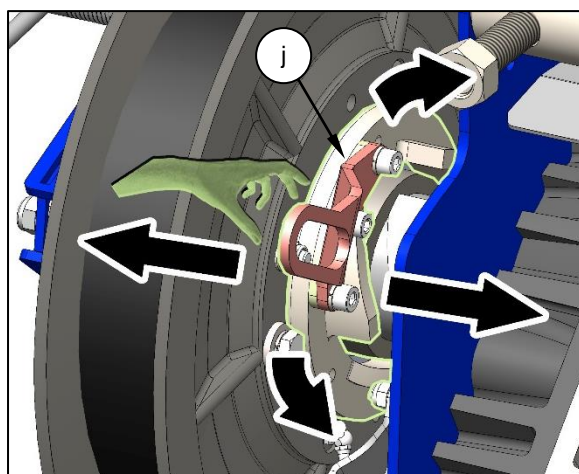

Проверете лагерите за радиално движение, както и всяко странично движение, ако лагерите не се въртят плавно или има странично движение, свържете се с дилър, за да ги смените незабавно.



 **Ако неизправните лагери не бъдат подменени, може да се стигне до потенциални повреди по машината и съществува риск от възникване на пожар**

Поставете отново задържащия прът на ексцентрика (i) и се уверете, че се плъзга в гнездото на рамото на неподвижния ексцентрик (k). Поставете отново двете R-скоби (g), за да захванете задържащия прът на ексцентрика (i)

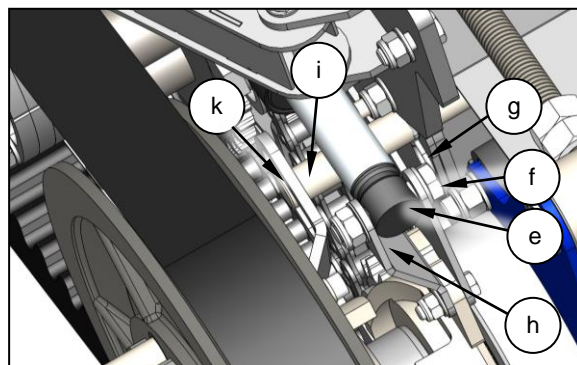

Прикрепете отново изпълнителния механизъм (e) към изпълнителния механизъм на ексцентрика (h) с помощта на крепежния елемент (f).

Монтирайте отново монтажната плоча на предпазителя (c) с помощта на крепежните елементи (d)

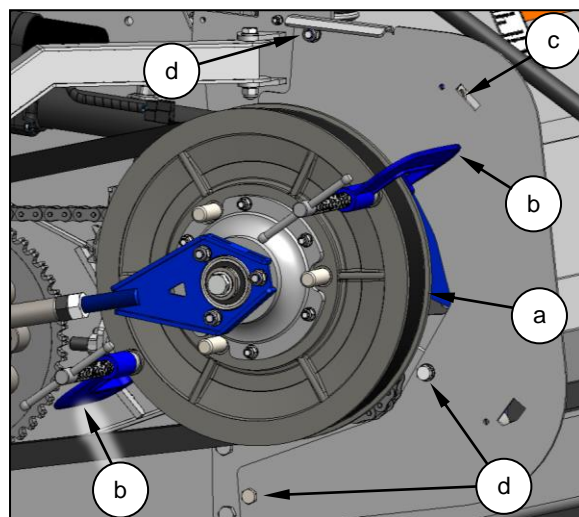

Отстранете двете G скоби (b)

Поставете отново и затворете левия предпазител на задвижването, както е описано в раздел 6.10.2



**Поставете отново всички предпазители**

Преминете с машината през нейния скоростен диапазон с помощта на монитора. Проверете и, ако е необходимо, регулирайте позицията на задвижващия ремък, вижте раздел 9.3.1

#### 9.4 HTD МАШИНИ СЪС СТЬПКОВО ЗАДВИЖВАНЕ (XCS & XRS)

Стрипер хедерът XCS и XRS разполага с HTD (клиновиден) ремък. Ремъкът се обтяга чрез завъртане на предавателната кутия и преместване на позицията на (входящата) ролка на предавателната кутия.

Оборотите на ротора се променят чрез монтиране на различни комбинации от ролки.

**Бележка:** При комбайните, оборудвани с наклонена камера с променлива скорост, може да има възможност за регулиране на оборотите на ротора с приблизително 170 об./мин., коригирайки оборотите на задвижващия вал на комбайна за хедера. Ако се използва тази функция е важно оборотите на шнека да не надвишават 200 об./мин., тъй като може да се стигне до повреда.

Оборотите и комбинациите от ролки са показани в следващите диаграми. Те са посочени на стикери на машината.

Не всички размери на ролките, изброени в таблиците, се доставят стандартно със стрипер хедера XCS и XRS, но се предлагат от дилърите на Shelbourne.

## Таблица на оборотите за XCS

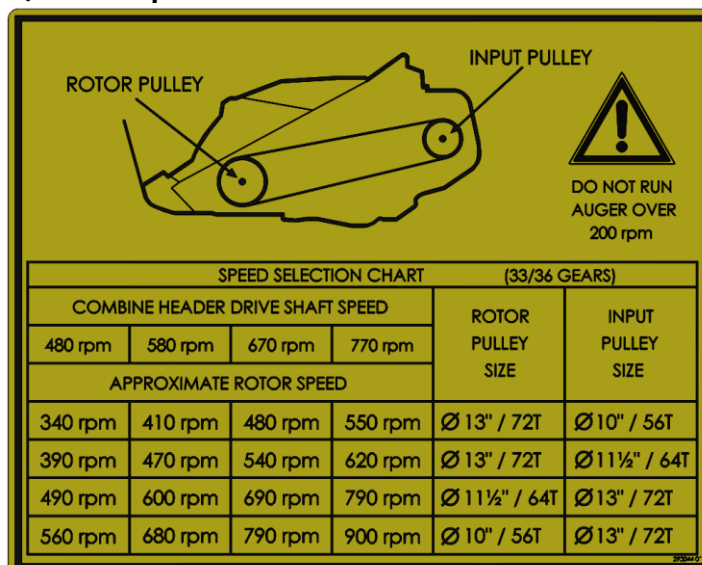

Предавателната кутия на стрипер хедерите XCS разполага с входящо колело с 33 зъба и изходящо колело с 36 зъба.

## Таблица на оборотите за XRS

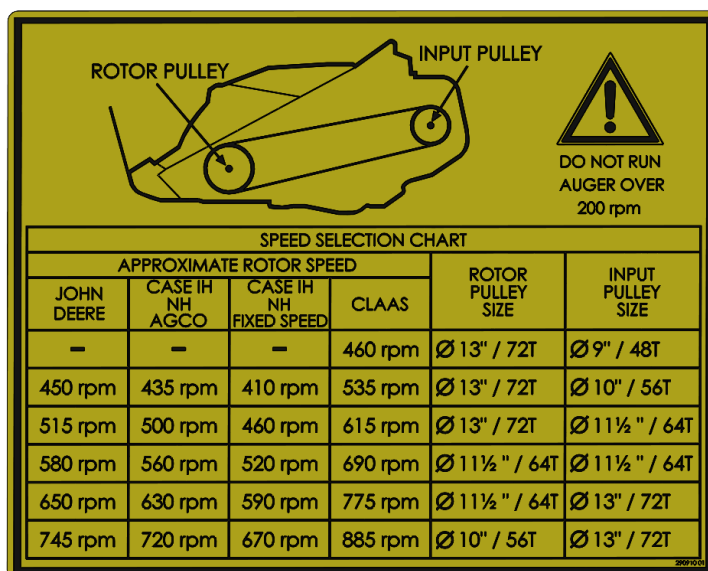

Оборотите на ротора са приблизителни и зависят от скоростта на изходния вал на наклонената камера на комбайна и правилните комбинации от предавки, монтирани вътре в предавателната кутия. Те са показани в таблицата по-долу за стрипер хедерите XRS

Комбайн Марка	Изходен вал Обороти	Вход на предавателната кутия Предавка	Изходен пиньон на предавателната кутия
John Deere	500 об./мин.	37 зъба	32 зъба
Case IH / New Holland	610 об./мин.	33 зъба	36 зъба
Case IH / NH Fixed Speed	570 об./мин.	33 зъба	36 зъба
AGCO	610 об./мин.	33 зъба	36 зъба
Claas	752 об./мин.	33 зъба	36 зъба

### 9.4.1 Обтягане на задвижващия ремък – НТД задвижване

Обтягането на НТД задвижващия ремък се показва от дистанционната тръба, която пасва върху пружината на регулатора на предавателната кутия. Ремъкът трябва да бъде обтегнат така, че пружината да е компресирана до същата дължина като дистанционната тръба. Все още трябва да може дистанционната тръба да се завърти.

За регулиране на обтягането на ремъка.



**Спрете машината и изпълнете процедурата за безопасно спиране**

1. Отворете левия предпазител, след което разхлабете контрагайката на направляващата щанга (a) и разхлабете регулатора на направляващата щанга (b).
2. Разхлабете контрагайката (c) и завъртете регулиращия прът на предавателната кутия (d). Завъртането по посока на часовниковата стрелка ще обтегне ремъка, докато предавателната кутия се завърта, задвижвайки входящата ролка.

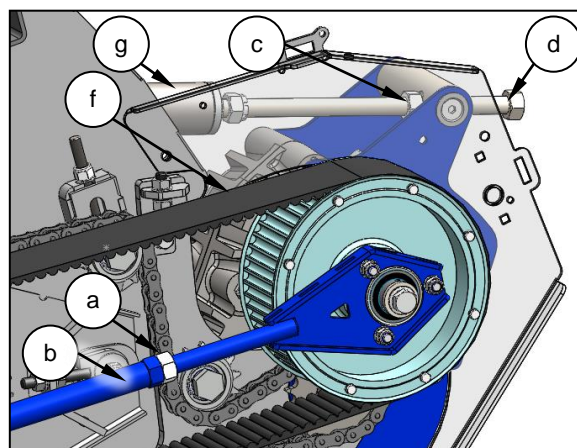

3. След като пружината е компресирана до дължината на дистанционната тръба (n), затегнете контрагайката (c).
4. Завъртете регулатора на направляващата щанга (b), докато влезе в контакт, след това направете още  $\frac{1}{6}$  оборот и затегнете контрагайката (a).



**Поставете отново всички предпазители**

**БЕЛЕЖКА:** Ако ремъкът се отклонява на една страна и се опитва да се изкачи по ролката, свържете се с дилър на Shelbourne

### 9.4.2 Смяна на ремъка – НТД задвижване

За да смените ремъка.



**Спрете машината и изпълнете процедурата за безопасно спиране**

1. Отворете левия предпазител, след което разхлабете контрагайката на направляващата щанга (a) и разхлабете докрай регулатора на направляващата щанга (b).
2. Разхлабете контрагайката (c) и завъртете регулиращия прът на предавателната кутия (d) обратно на часовниковата стрелка (посока, обратна на часовниковата стрелка). По този начин предавателната кутия ще се завърти напред, разхлабвайки ремъка.
3. Отстранете ремъка (f) и поставете нов.
4. Обтегнете ремъка и регулирайте направляващата щанга в съответствие с раздел 9.4.1.



**Поставете отново всички предпазители**

### 9.4.3 Промяна на оборотите на ротора – НТД задвижване

Оборотите на ротора се променят, както следва, чрез промяна на съотношенията и размерите на ролките. Това може да наложи смяна на ролката на ротора или на предавателната кутия, или и на двете.



#### Спрете машината и изпълнете процедурата за безопасно спиране

1. Разкачете ВОМ от комбайна и отворете левия предпазител на задвижването.
2. Разхлабете закрепващите болтове на ролката (e), ако е необходимо. Разхлабвайте само в зависимост от сменената ролка.
3. Разхлабете контрагайката на направляващата щанга (a) и разхлабете докрай регулатора на направляващата щанга (b).
4. Разхлабете контрагайката (c) и след това завъртете резбования регулатор (d) обратно на часовниковата стрелка (посока, обратна на часовниковата стрелка). По този начин предавателната кутия ще се завърти напред и ще разхлаби ремъка. Отстранете ремъка (f).
5. Ако сменяте ролката на ротора, отстранете неподвижния ъглов предпазител (n), като отстраните четирите крепежни елемента (o).
6. Отстранете D щифта (l), така че направляващата щанга да може да се освободи. След това разхлабете винт със скрита глава (h), закрепващи лагера на направляващата щанга (i). Разхлабете леко крепежните елементи за лагера на направляващата щанга (r).
7. Отстранете необходимите болтове за закрепване на ролката (e) и съответните шайби, след което отстранете лагера на направляващата щанга (i) и направляващата щанга (j) от единия или и от двата вала.
8. Отстранете шайбата (p), външната подложка (q), ако е монтирана и конусния пръстен (k), като може да е необходимо леко почукване с чук. При по-новите стрипер хедери конусните пръстени (k и m) са заменени със стъпаловидни шайби (t и v) или плоски шайби (u и w) и могат да имат подложки (q и s) от двете страни на ролката на предавателната кутия.

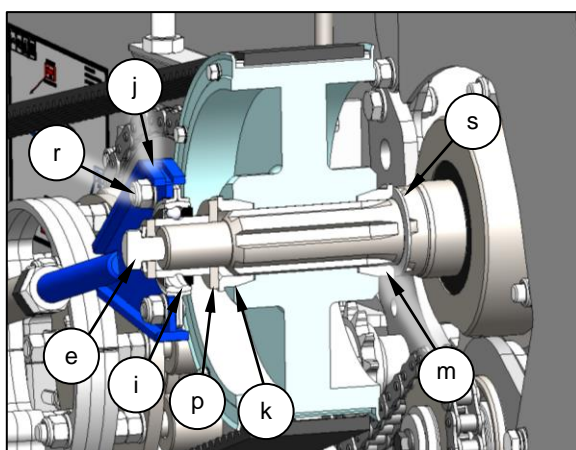
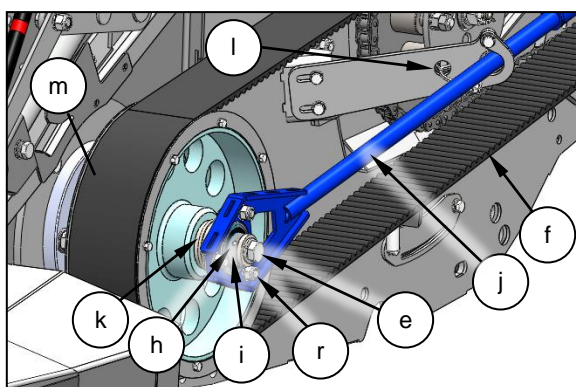
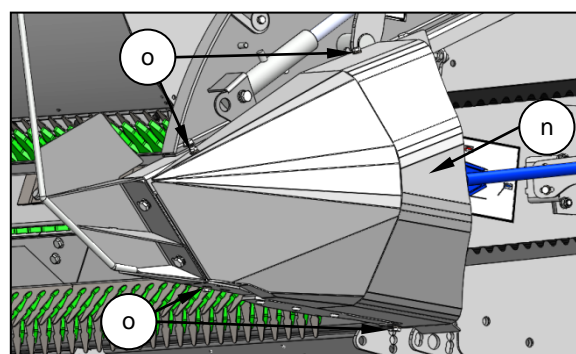
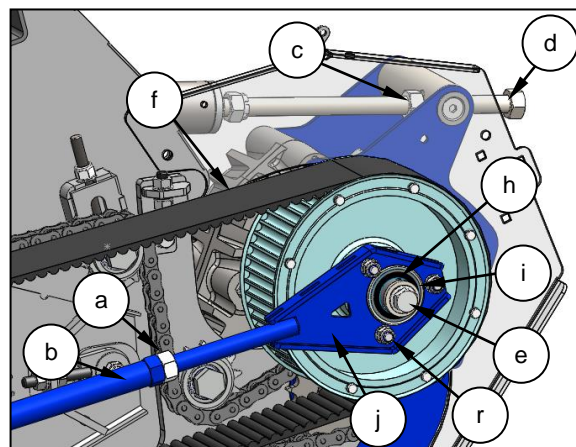



9. Отстранете необходимата ролка. Уверете се, че вътрешният конусен пръстен (m), стъпаловидна шайба (t) или плоска шайба (u) и всички подложки (s) остават на вала и не са отстранени с ролката.
10. Поставете правилните ролки за постигане на желаните обороти.
11. Поставете отново конусния пръстен (k), стъпаловидната шайба (v) или плоската шайба (w), подложката (q) и шайбата (p). При по-нови стрипер хедери шайбата на ролката на предавателната кутия (p) има цилиндричен зенкер, поради което трябва да се уверите, че е монтирана по правилния начин.
12. Поставете отново лагера на направляващата щанга (i) и направляващата щанга (j), след което затегнете крепежните елементи на лагера на направляващата щанга (r). Ако валът има шпонков канал, подравнете по-дългия винт със скрита глава за лагера на направляващата щанга (h), така че да влезе в жлеба на вала и затегнете винтовете със скрита глава (h).

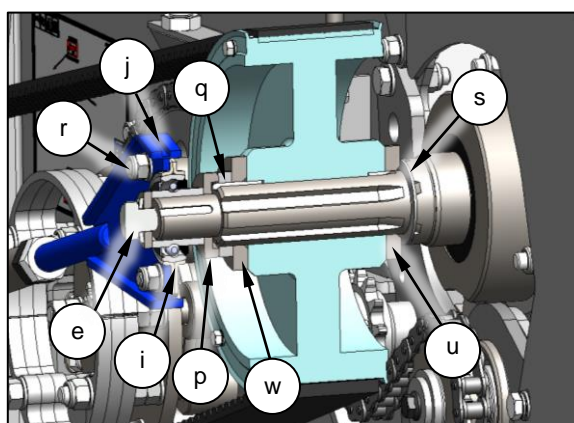
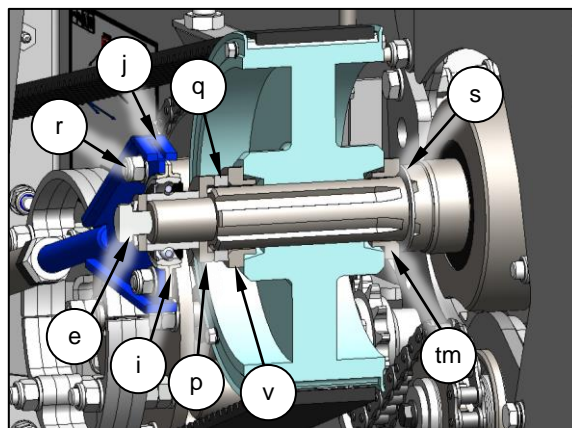

13. Монтирайте закрепващите болтове на ролката (e) със съответните шайби както към ролките на ротора, така и към предавателната кутия. Поставете отново фиксатора на направляващата щанга и го закрепете с D щифт (l).
14. Поставете отново ремъка (f) и го обтегнете леко, след което свържете отново ВОМ с комбайна.
15. Отстранете закрепващите болтове на ролката (e) и винтовете със скрита глава за лагера на направляващата щанга (h) и нанесете фиксатор за резби, след което поставете отново и затегнете докрай закрепващите болтове на ролката (e) и винтовете със скрита глава за лагера на направляващата щанга (h).
16. Обтегнете задвижващия ремък и регулирайте направляващата щанга както е описано в раздел 9.4.1.
17. Монтирайте отново неподвижния ъглов предпазител (n) с помощта на четирите крепежни елемента (o). Регулирайте предпазителя така, че левият предпазител на задвижването да влезе плътно. Затворете левия предпазител на задвижването.
18. Проверете затягането на закрепващите болтове на ролката (e) и винтовете със скрита глава за лагера на направляващата щанга (h) след първите 10 часа експлоатация и след смяна на ролките, а след това на всеки 50 часа експлоатация. Ако е необходимо, отстранете, приложете фиксатор за резби и затегнете отново.
19.  **Поставете отново всички предпазители**

#### 9.4.4 Подравняване на HTD задвижване

Задвижването е регулирано фабрично, така че когато машината се движи ремъкът да преминава леко от вътрешната страна на ролката (откъм предавателната кутия).

Това се постига с помощта на подложки за ролките и регулиране на стъпката на предавателната кутия.

Свържете се с дилър на Shelbourne, ако задвижването трябва да бъде регулирано.

## 9.5 ДАТЧИЦИ ЗА ОБОРОТИТЕ НА РОТОРА И ШНЕКА

Може да се наложи регулиране на датчиците за оборотите на ротора или шнека, ако датчикът не успее да открие магнита.

 **Спрете машината и изпълнете процедурата за безопасно спиране**

Демонтирайте предпазителя на десния край за свободен ход

Разхлабете контрагайките (a) Регулирайте контрагайките (a), така че разстоянието между датчика (b) и магнита (c) да е 5 mm ( $13/64$ ").

Уверете се, че датчикът (b) е центрован спрямо магнита (c). Затегнете контрагайките (a)

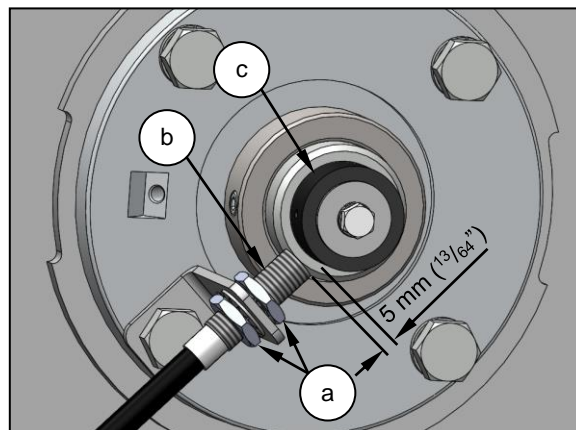

 **Поставете отново всички предпазители**

## 9.6 РЕЖЕЩ РОТОР

 **Вижте раздел 2.15 преди започване на работа или проверка на режещия ротор**

### 9.6.1 Режещи елементи

Режещите елементи за запазване на семената, изработени от неръждаема стомана, и пластмасовите опорни палци са разделени на части с дължина 600 mm (24") и са закрепени с четири болта, което позволява да се сменят отделните секции. Елементът от неръждаема стомана може да има оформени чаши, насочени нагоре (агресивно), за по-трудни за рязане култури или оформени чаши, насочени надолу (неагресивно), за по-лесни за рязане култури.

### 9.6.2 Износване на режещия елемент

След типична употреба, особено при ниски култури, някои от отделните режещи палци за запазване на семената, изработени от неръждаема стомана, може да се огънат. За да се гарантира ефективността на режещия ротор, е препоръчително да се проверява ежедневно и да се изправят всички огънати палци.

Пластмасовите опорни палци имат памет и ще възвърнат първоначалната си форма след отклонение; ако обаче са повредени или останат деформирани, трябва да бъдат сменени.



Ако един палец отчупи част от режещ елемент, другите палци на другите редове около ротора ще го компенсират и рязането ще остане все така ефективно. Ако няколко палеца се счупят в една и съща зона около или по протежение на ротора, тези секции на режещия елемент трябва да бъдат сменени.

След определен период от време механизмът за запазване на семена, изработен от неръждаема стомана, ще започне да проявява признаци на износване. Степента на износване варира според вида на културата, типа на почвата, условията на културата, оборотите на ротора и много други фактори. Износването обикновено се появява в долната част на шпонката или на върха на палеца при сгънатия нагоре фланец. В определен момент износването ще се отрази негативно на ефективността на режещия ротор и ще се наложи смяна.

Свържете се с дилър на Shelbourne за съвет относно износването на режещия елемент.

Не е необходимо всички редове от елементи да се сменят едновременно. Все пак е важно поне четири срещуположни реда да имат добре оформени елементи за ефективно рязане. Избраните редове трябва да са един срещу друг, за да поддържат баланса на ротора.

### 9.6.3 Смяна на режещите елементи

-  **Спрете машината и изпълнете процедурата за безопасно спиране**
-  **Ако машината е на комбайна, повдигнете докрай стрипер хедера и заключете цилиндъра на наклонената камера на комбайна**
-  **Повдигнете дефлектора за културата и го захванете с предпазния ограничител**

Отстранете четирите болта (a), захващащи елемента (b) и опорния палец (c), и издърпайте от ротора. Всяка секция се вижда ясно благодарение на съединенията.

**БЕЛЕЖКА:** Отстранявайте и сменяйте не повече от два реда елементи от ротора наведнъж, като ги затягате при смяната им, за да предотвратите разместване на отворите и дебалансиране на ротора.

Може да се наложи да разхлабите крайния болт на съседните елементи, за да улесните демонтажа на елемента.

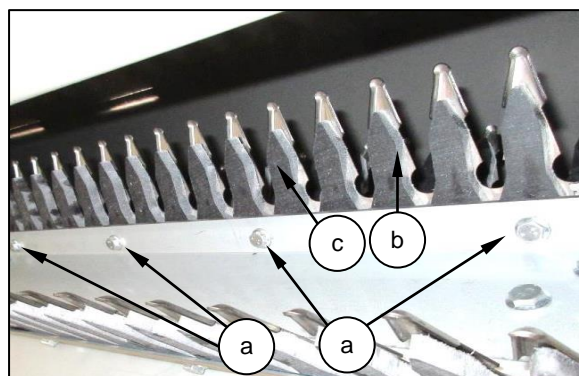

Поставете новата секция на съответната позиция и се уверете, че оформените чаши сочат в правилната посока. Ако е трудно да се избути в ротора, може да се въведе с помощта на малка пластина в долната част на шпонката.

Ако не се сменят пластмасовите опорни палци, те трябва да се обърнат, когато се монтират новите елементи от неръждаема стомана.



Сменете четирите болта, затегнете болтовете с въртящ момент 34 Nm (25lb/ft)

**БЕЛЕЖКА:** За закрепване на секциите на елемента трябва да се използват заключващи болтове с назъбени фланци.

Не отстранявайте роторите от хедера без да се консултирате с дилър.

### 9.6.4 Регулиране на централния палец

В съседните краища на ротора има къс единичен регулируем режещ палец. Ако зърното остава неприбрано при съединенията на ротора, може да е необходимо регулиране на единичен палец.

-  **Спрете машината и изпълнете процедурата за безопасно спиране**
-  **Повдигнете стрипер хедера докрай и заключете цилиндъра на наклонената камера на комбайна**



### Повдигнете дефлектора за културата и го захванете с предпазния ограничител

1. Разкачете ВОМ от комбайна.
2. Разхлабете леко болта (a), преместете единичния палец (b), така че да е далеч от разделителната плоча (c).
3. Затегнете болта (a) и завъртете ротора с цял оборот, за да проверите дали единичният палец (b) не влиза в контакт с разделителната плоча (c).
4. Ако палецът се трие, повторете стъпки 2 и 3, но с малко по-голямо разстояние между палеца и разделителната плоча.
5. Повторете тази процедура с всички други къси единични режещи палци и се уверете, че не влизат в контакт с разделителната плоча.

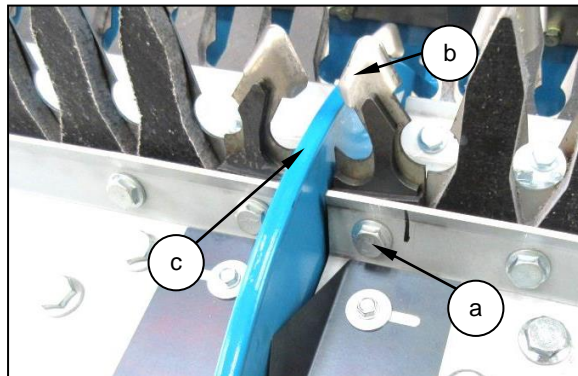

**БЕЛЕЖКА:** Уверете се, че всички болтове са затегнати докрай.

#### 9.6.5 Пласти против увиване

И двата края на всеки ротор са снабдени с пружинни пласти против увиване на алтернативни панели около ротора, за да се предотврати навлизането и увиването на културата в краищата на ротора.

Пружинните пласти против увиване са предварително настроени фабрично. Ако е необходимо допълнително регулиране, следвайте процедурата по-долу.



### Спрете машината и изпълнете процедурата за безопасно спиране



### Повдигнете стрипер хедера докрай и заключете цилиндъра на наклонената камера на комбайна



### Повдигнете дефлектора за културата и го захванете с предпазния ограничител

1. Разхлабете леко двата винта (a), закрепващи плочата против увиване (b).
2. Плъзнете плочата против увиване, докато върхът докосне страничната плоча или разделителната плоча (c).
3. Плъзнете пластината против увиване с още 2 mm ( $1/16$ "), за да приложите лек натиск върху пружината.
4. Затегнете двата закрепващи винта (a).
5. Повторете стъпки 1-4 за другите пласти против увиване.

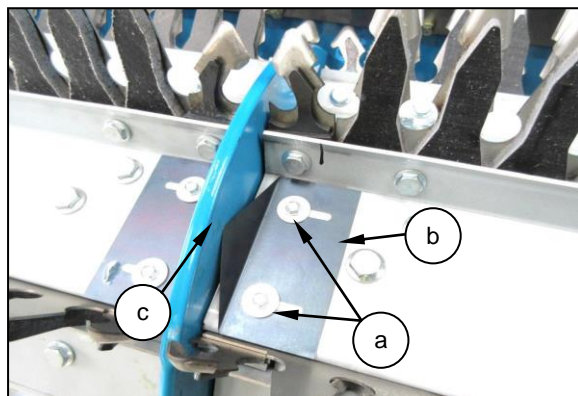

## 9.7 КОПИРАЩИ КОЛЕЛА (XCV И XCS)

### 9.7.1 Налягане на гумите

За да осигурите максимален експлоатационен живот на гумите, се препоръчва да проверявате налягането в гумите на всеки две седмици. Преди проверка или регулиране на налягането в гумите;



**Спуснете докрай стрипер хедера на земята**



**Спрете машината и изпълнете процедурата за безопасно спиране**

Ако машината не е била използвана дълго време, проверете налягането в гумите, преди да я въведете отново в експлоатация. Уверете се, че на вентилите има противопрахови капачки. Проверете колелото и гумата за признаци на износване и повреда.

Налягането на гумата трябва да е 3,9 bar (57 psi).

### 9.7.2 Гайки на колелото

Препоръчително е затягането на гайката на колелата да се проверява след първия ден на употреба и след това на всеки две седмици. Преди да проверите затягането на гайката на колелото:



**Спуснете докрай стрипер хедера на земята**



**Спрете машината и изпълнете процедурата за безопасно спиране**

Проверявайте затягането при всяко демонтиране на колелата.

Въртящият момент за затягане на гайките на колелата трябва да е 210 Nm (155 lb/ft) и да се изпълнява по диагонал.

## 9.8 ПРЕПОРЪЧИТЕЛНИ ВЪРТЯЩИ МОМЕНТИ ЗА КРЕПЕЖНИТЕ ЕЛЕМЕНТИ

Таблицата, показана на следващата страница, посочва правилните стойности на въртящия момент на затягане за различни крепежни елементи.

- Затегнете всички крепежни елементи с въртящите моменти, посочени в таблицата, освен ако в ръководството не е определено друго.
- 
- Проверявайте периодично затягането на крепежните елементи, като използвате таблицата за въртящия момент за насоки.
- 
- Сменете с крепежни елементи със същата здравина.
- 
- Стойностите на въртящия момент са валидни за резби и глави без грес или масло, освен ако не е посочено друго. Не нанасяйте грес или масло по крепежните елементи, освен ако не е посочено в настоящото ръководство.
- 
- Когато използвате заключващи елементи, увеличете стойностите на въртящия момент с 5%.

## МЕТРИЧНИ КРЕПЕЖНИ ЕЛЕМЕНТИ (ГРУБА/СТАНДАРТНА РЕЗБА)

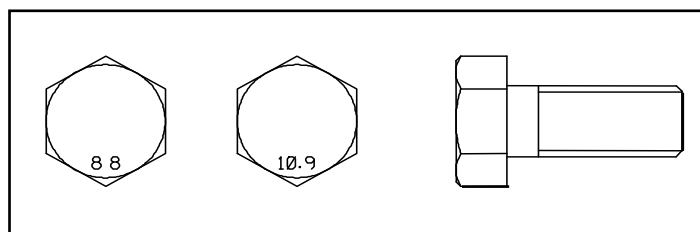

ДИАМЕТЪР НА РЕЗБАТА.	РАЗМЕР НА КЛЮЧА (mm)	ВЪРТЯЩ МОМЕНТ ЗА БОЛТ/КЛАС*			
		8,8		10,9	
		Nm	lb/ft	Nm	lb/ft
M5	8	6	4	9	7
M6	10	10	7	15	11
M8	13	25	18	35	26
M10	17	50	37	70	52
M12	19	90	66	125	92
M16	24	225	166	310	229
M20	30	435	321	610	450
M24	36	750	553	1050	774

\*Категориите за въртящия момент на затягане на крепежните елементи са обозначени на маркировката на главите им.



### 9.9 ПРЕДОТВРАТЯВАНЕ НА НАТРУПВАНЕТО НА РАСТИТЕЛЕН МАТЕРИАЛ ОТ КУЛТУРАТА

Препоръчително е ежедневно да почиствате растителния материал от културата от вътрешната страна на левия предпазител на задвижването, неподвижния ъглов предпазител и около предавателната кутия, за да избегнете потенциална повреда на машината и възможен риск от пожар.

-  **Спуснете докрай стрипер хедера на земята**
-  **Спрете машината и изпълнете процедурата за безопасно спиране**
-  **Поставете отново всички предпазители**



Направете справка с раздел 2.15 за информация за предотвратяване на злополуки

Всички стрипер хедери се доставят с два стикера за смазване. Единият се намира от задната лява страна на основната рама на стрипер хедера. Този стикер обозначава общите точки за смазване и информация за маслото на предавателната кутия.

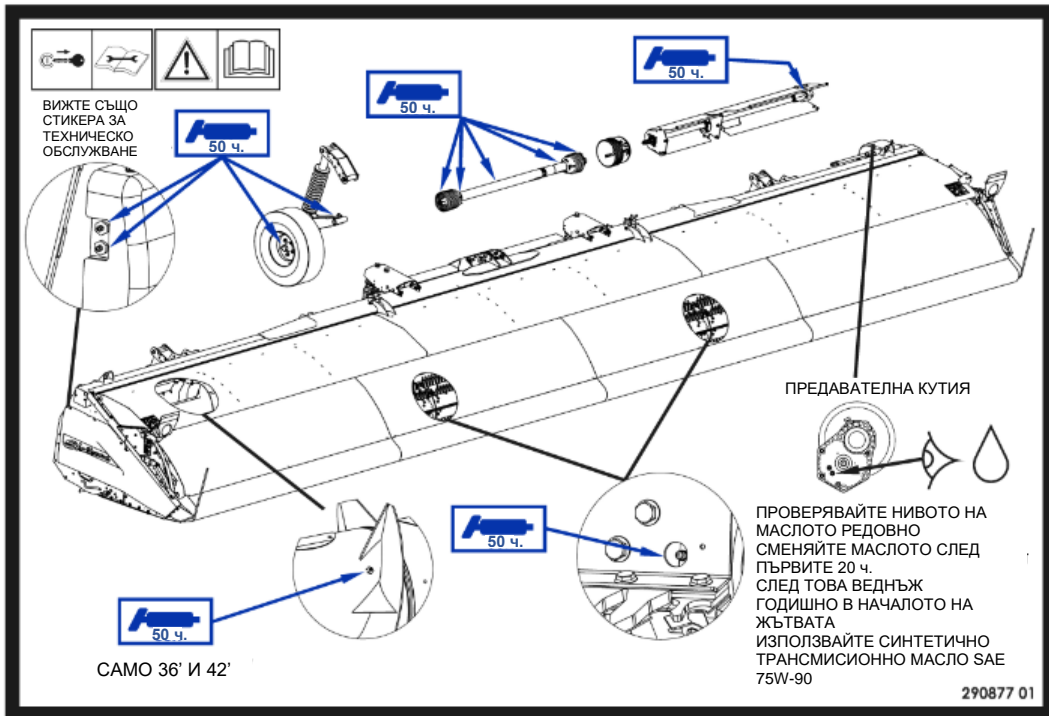

Вторият стикер е разположен под левия предпазител на задвижващия механизъм и показва точките за смазване на задвижващите ролки с променливи обороти (само за XCV) и лагерите на ротора на шнека отляво.

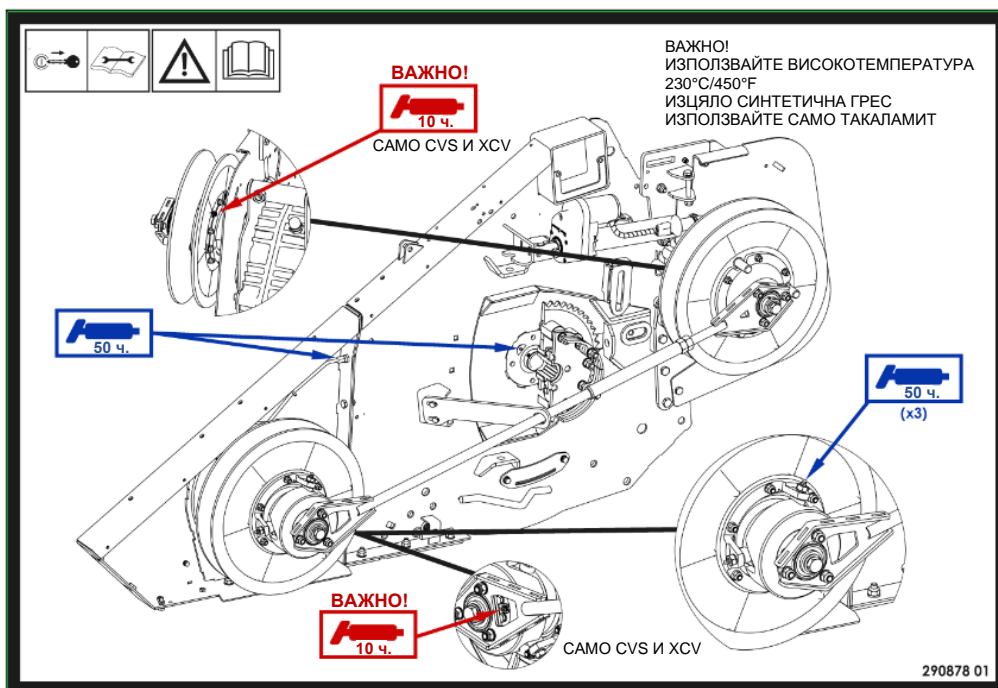

## 10.1 ЗАДВИЖВАЩА ВЕРИГА НА ШНЕКА



Спрете машината и изпълнете процедурата за безопасно спиране

Задвижващата верига на шнека трябва да се смазва ежедневно. Отворете левия предпазител на задвижването и използвайте аерозолен лубрикант за веригата или трансмисионно масло SAE 90. Внимавайте да не попадне смазка върху задвижващия ремък на ротора или ролките.



Монтирайте отново всички предпазители

## 10.2 ТОЧКИ НА ЗАВЪРТАНЕ

Всички точки на завъртане, които могат да се възпрепятстват поради корозия, трябва да се смазват периодически.

## 10.3 ВХОДЯЩА ПРЕДАВАТЕЛНА КУТИЯ



Спрете машината и изпълнете процедурата за безопасно спиране

Нивото на маслото в предавателната кутия трябва да се проверява ежедневно. Има две версии на предавателната кутия с контролно стъкло и пробка за източване в различни позиции.

За да добавите масло към предавателната кутия, отстранете капачката за обезвъздушаване на гърловината (d) и налейте масло през отвора за пълнене. След като добавите необходимото количество масло, поставете отново капачката за обезвъздушаване.

**БЕЛЕЖКА:** Използвайте само изцяло синтетично трансмисионно масло, клас SAE 75W-90.

Препоръчителните марки масло са:

Total SYN FE 75W90

BP Energear SHX SAE 75W-90

Mobilube SHC SAE 75W-90.

Номерът на частта за маслото Shelbourne е OIL-0005A.

### 10.3.1 Странично разположено контролно стъкло и пробка за източване на предавателната кутия

Проверете маслото, когато стрипер хедерът е спуснат близо до земята, като страничната плоча на машината трябва да е успоредна на земята. В това положение контролното стъкло трябва да е поне наполовина покрито с масло. Ако не се вижда масло, напълнете, докато контролното стъкло се покрие почти догоре.

Вижте нивото на маслото в контролното стъкло (b), което се вижда най-добре през зоната за наблюдение (c).

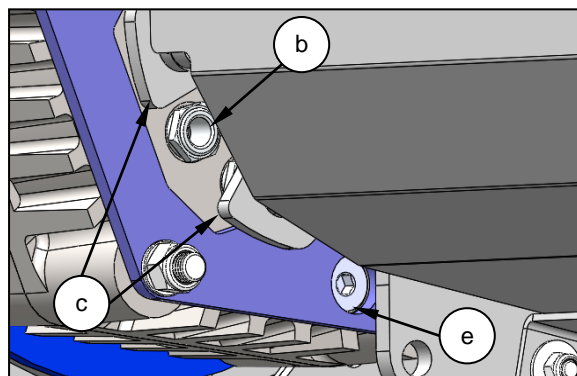
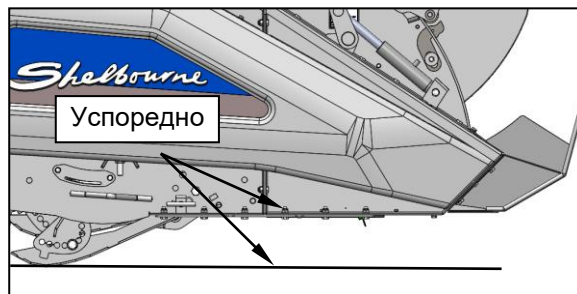



### 10.3.2 Задно разположено контролно стъкло и пробка за източване на предавателната кутия отдолу

 **Спрете машината и изпълнете процедурата за безопасно спиране**

За да проверите нивото на маслото, долната повърхност на предавателната кутия трябва да е хоризонтална спрямо земята. Това може да се направи лесно, когато стрипер хедерът е монтиран на комбайн, чрез повдигане или спускане на наклонената камера, както е необходимо. В противен случай отстранете задвижващия ремък от задната ролка и след това завъртете въртящата се предавателна кутия, вижте раздел 9.3.1 и 9.4.1 за процедурата по завъртане на предавателната кутия и регулиране на ремъка.

В това положение контролното стъкло (а) трябва да е поне наполовина покрито с масло. Ако не се вижда масло, напълнете, докато контролното стъкло се покрие почти догоре.

За да добавите масло към предавателната кутия, отстранете капачката за обезвъздушаване на гърловината (d) и налейте масло през отвора за пълнене. След като добавите необходимото количество масло, поставете отново капачката за обезвъздушаване.

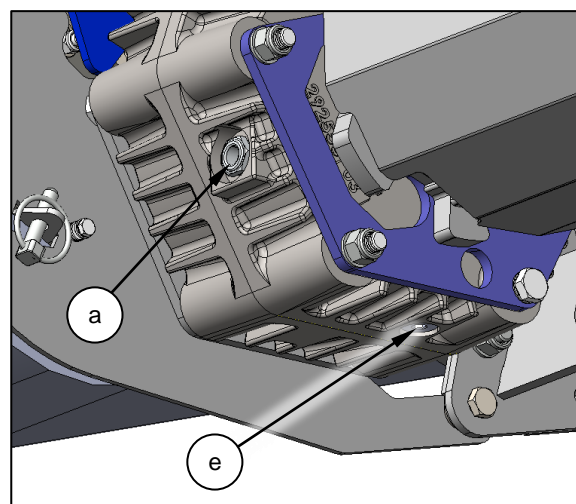
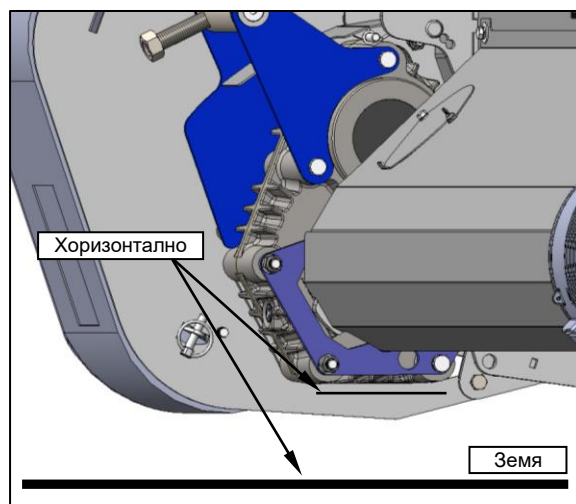

### 10.3.3 Смяна на маслото на предавателната кутия

След първите 20 часа на работа маслото трябва да се източи от предавателната кутия и да се смени с препоръчания тип. След това маслото трябва да се сменя всяка година в началото на сезона на жътва.

Препоръчително е да източите маслото от предавателната кутия, когато е още топло, тъй като ще изтече по-лесно.

Регулирайте височината на стрипер хедера, така че пробката за източване (e) да е в най-ниската му позиция. Може да се наложи предавателната кутия да се завърти, за да се осигури достъп до пробката за източване, това може да стане чрез повдигане или спускане на хедера, докато е прикачен на комбайна или вижте раздели 9.3.1 и 9.4.1 за процедурата по завъртане на предавателната кутия и регулиране на ремъка.

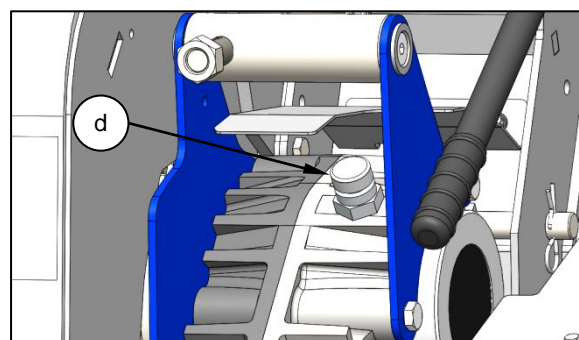

Отстранете капачката за обезвъздушаване на гърловината (d), след което отстранете пробката за източване (e) и източете маслото в подходящ съд. Изхвърлете маслото правилно и безопасно.

Проверете магнитната пробка за източване (e) за следи от метални стружки; консултирайте се с дилър на Shelbourne, ако установите прекомерно количество стружки.

Поставете отново и затегнете пробката за източване (e), след което добавете посоченото количество от препоръчаното масло. Поставете отново капачката за обезвъздушаване на гърловината (d).

Ако предавателната кутия е била регулирана, регулирайте ремъка, както е описано в раздел 9.3.1 и 9.4.1

Капацитет на входящата предавателна кутия	Литра	Пинта	Галона	Кварта
	1,00	1,67 UK 2,00 USA	0,21 UK 0,25 USA	0,84 UK 1,00 USA

## 10.4 СМАЗВАНЕ

Има точки, които изискват редовно смазване. Те са показани и на стикера за техническо обслужване на гърба на стрипер хедера.

### 10.4.1 Смазване на десет часа

Смазвайте следните точки на интервали от 10 часа:

 **Спрете машината и изпълнете процедурата за безопасно спиране**

1. Шайби на ролката на ротора с променливи обороти (само за XCV).

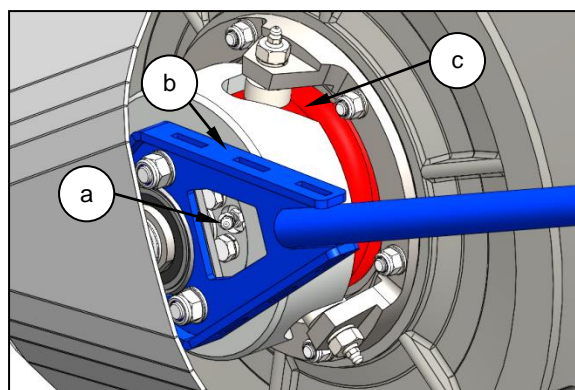

Отворете левия предпазител на задвижването и завъртете ролката, докато точката за смазване (a) се подравни с отвора на направляващата щанга прът (b). Смажете ролката на ротора, докато свежата грес започне да излиза през отвора за обезвъздушаване в зоната на пружината (c).

2. Шайби на ролката на предавателната кутия с променливи обороти (само за XCV)

Завъртете ролката, така че да получите достъп до точката за смазване (d). Смажете ролката на предавателната кутия, докато свежата грес започне да излиза в зоната на ексцентрика (e).

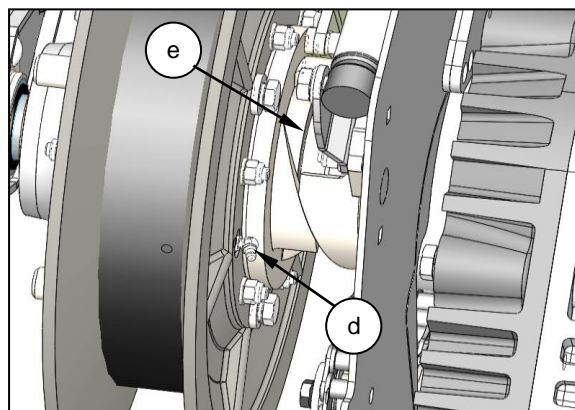

 **Монтирайте отново всички предпазителни**

**БЕЛЕЖКА:** След всяко гресиране работете с променливи обороти и преминете през целия диапазон от обороти, за да разпределите греста.

**БЕЛЕЖКА:** Използвайте единствено ръчен такаламит.

**БЕЛЕЖКА:** За шайбите на ролките с променливи обороти използвайте единствено високотемпературна (230°C / 450°F) изцяло синтетична грес.  
Консултирайте се с дилър на Shelbourne за подробна информация относно греста.

#### 10.4.2 Смазване на 50 часа

Смазвайте следните на интервали от 50 часа:

 **Спрете машината и изпълнете процедурата за безопасно спиране**

##### 1. Силов предаване, карданни съединения.

Смажете карданния съединител във всеки край на WOM през отвора в предпазителя (a) и лагера на предпазителя (b) в съответствие с инструкциите на производителя на WOM.

Завъртете държача (c) и отворете ревизионния капак на задния предпазител (d). Завъртете силовото предаване, докато точката за смазване (e) стане достъпна през ревизионния отвор. След гресирание затворете ревизионния капак (d) и го закрепете с държача (c).

 **Монтирайте отново всички предпазители**

##### 2. Съединител на срезния болт.

Смажете точката за гресирание на съединителя на срезния болт (f) в края откъм машината на WOM в съответствие с инструкциите на производителя на WOM. За целта ще трябва да отворите ИС щита (g), вижте раздел 8.6 за инструкции.

Поставете отново ИС щита (g), вижте раздел 8.6.

 **Монтирайте отново всички предпазители**

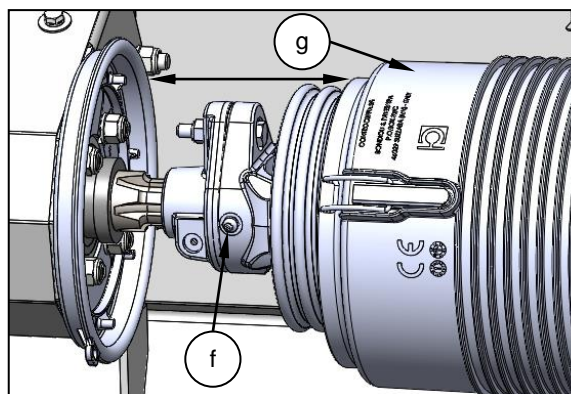
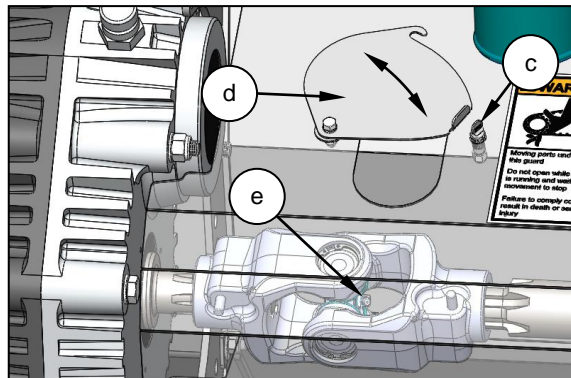
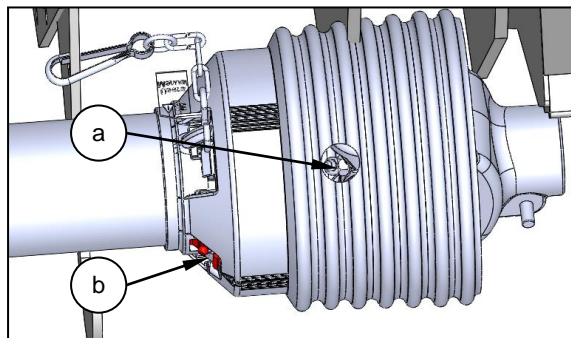
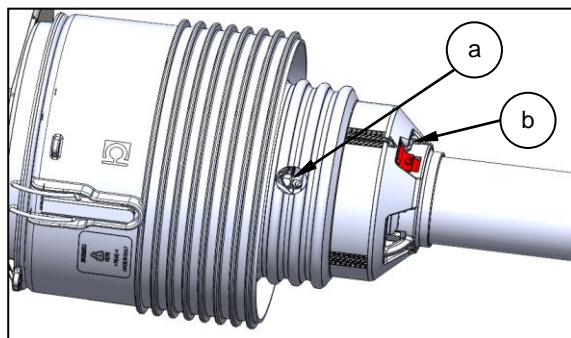

### 3. Десен лагер на ротора.

Смажете десния лагер на ротора (h) от горната точка за гресиране (i), разположена в задната част на десния предпазител.

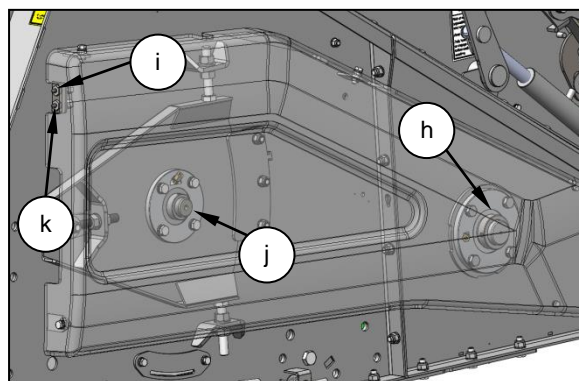

### 4. Десен лагер на шнека.

Десният лагер на шнека (j) се смазва от долната точка за гресиране (k), разположена в задната част на десния предпазител.

### 5. Ляв лагер на ротора.

Отворете левия предпазител на задвижването. Точката за смазване (l) се намира на страничния панел на основната рама.

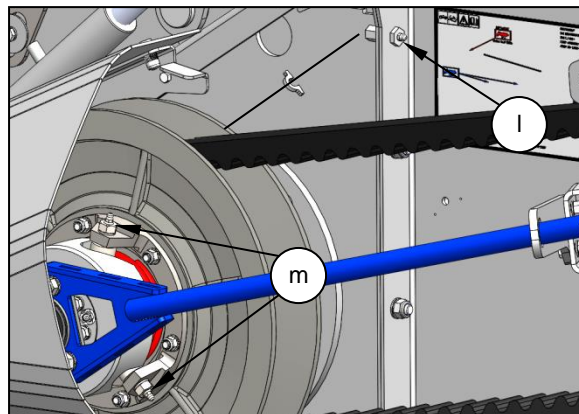

### 6. Лагери на елемента, задвижван от ексцентрика (само за XCV).

Трите лагера на елемента, задвижван от ексцентрика са разположени на ролката на ротора за променливи обороти. Завъртете ролката, за да получите достъп до трите точки за смазване (m).

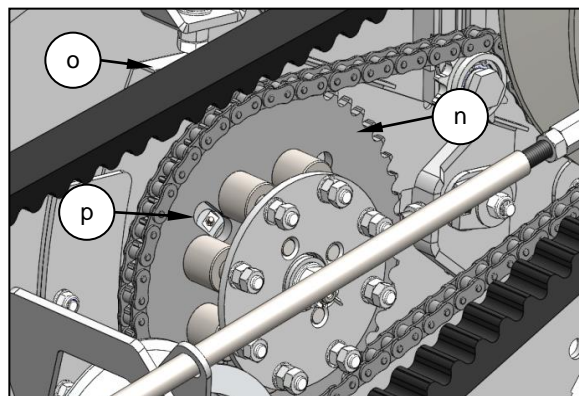

### 7. Ляв лагер на шнека.

Левият лагер на шнека е разположен зад съединителя на шнека (n). Завъртете съединителя на шнека, като завъртите задвижващия ремък (o), докато един от отворите за достъп се изравни с точката за смазване на лагера (p).



**Монтирайте отново всички предпазители**

### 8. Сферичен съединител на шнека. (само за моделите 36' с двукомпонентен шнек и 42')

Точката за смазване на съединението на шнека е разположена в левия край на тръбата на десния шнек. Тази точка на смазване е достъпна при повдигане на капака.



**Спуснете докрай стрипер хедера на земята**



**Спрете машината и изпълнете процедурата за безопасно спиране**

Повдигнете капака.



**Използвайте ограничителя за капака**

При модели от 2019 г. и по-новите завъртете шнека, докато се види точката за смазване (q).

При моделите от 2018 г. завъртете шнека докато се види точката за смазване (r). Отстранете капака, точката за смазване (s) е разположена на сферичния съединител на шнека.

Поставете отново капака

Спуснете и захванете капака.

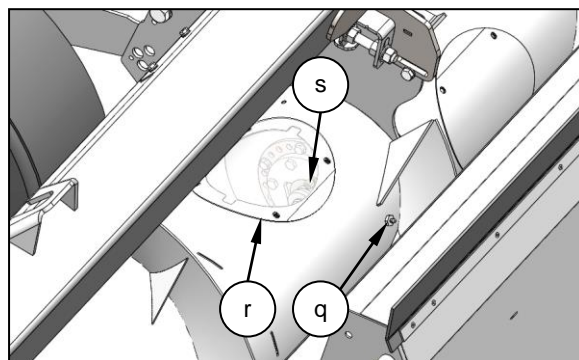

### 9. Шарнир на рамото на копиращото колело (само за XCV и XCS)

 Повдигнете стрипер хедера докрай и заключете цилиндъра на наклонената камера на комбайна

 Спрете машината и изпълнете процедурата за безопасно спиране

Точката за смазване (t) е разположена на шарнирния щифт на копиращото колело. Смажете както лявото, така и дясното рамо на копиращото колело.

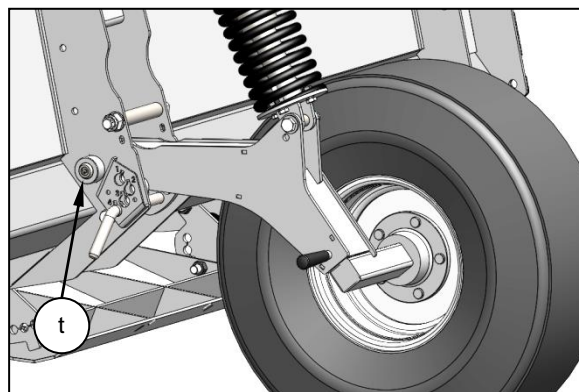

### 10. Лагер на главината на оста на копиращото колело (само за XCV и XCS).

Намерете и смажете точката за смазване (u) от външната страна на главините на двете оси.

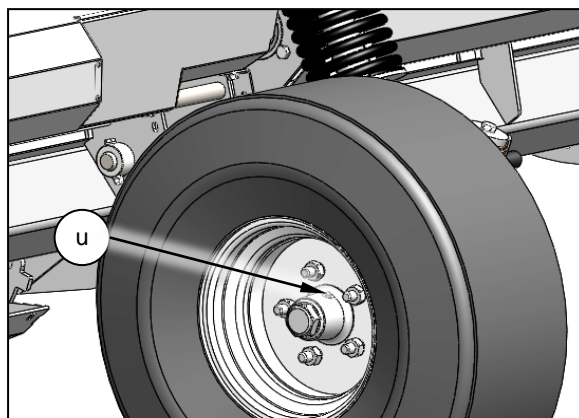

### 11. Сферичен съединител на ротора

 Повдигнете стрипер хедера докрай и заключете цилиндъра на наклонената камера на комбайна

 Повдигнете дефлектора за културата и го захванете с предпазния ограничител

 Спрете машината и изпълнете процедурата за безопасно спиране

Точките за смазване са разположени в десния край на левия режещ ротор и в левия край на десния ротор. Завъртете режещия ротор, докато пробката на отвора за грес (v) се покаже. Извадете пробката и смажете обилно сферичния съединител. Повторете за другия сферичен съединител.

Поставете отново пробката на отвора за смазване.

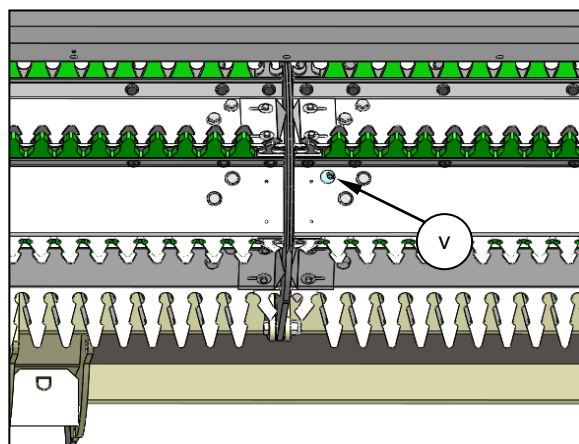

## 10.5 РЪЧНА ХИДРАВЛИЧНА ПОМПА

Хидравличната ръчна помпа (използва се за повдигане и спускане на горния капак) се намира в задния ляв край на стрипер хедера.



**Спрете машината и изпълнете процедурата за безопасно спиране**

Периодично резервоарът за масло ще трябва да се допълва с масло. Когато пълните резервоара, трябва да се уверите, че горният капак е напълно спуснат, отстранете червената капачка от гърловината за пълнене на масло (a) и напълнете през отвора за пълнене.

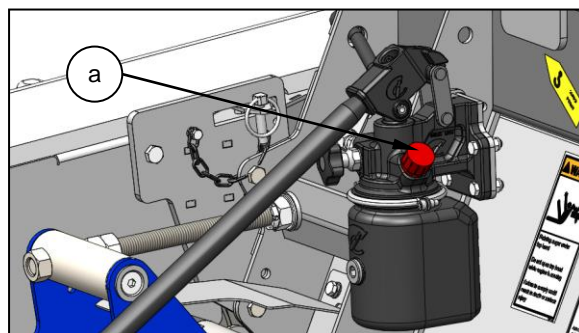

Поставете отново капачката на гърловината за масло.

Ръчна помпа Капацитет	Литра	Пинта	Галона	Кварта
	1,00	1,76 UK 2,11 USA	0,22 UK 0,26 USA	0,88 UK 1,06 USA

Използвайте хидравлично масло 46W, TOTAL EQUIVIS ZS 46 или еквивалент.

Процедурата по-долу трябва да се следва преди съхранение извън сезона на Вашия стрипер хедер, за да запазите и защитите машината.

**⚠ Направете справка с раздел 2.15 за информация за предотвратяване на злополуки**

1. Ако демонтирате стрипер хедера от комбайна, осигурете опора върху ремарке или на твърда равна повърхност, като използвате опорите на хедера. Повдигнете копиращите колела.
2. При машини XCV намалете оборотите на ротора до минимум, за да намалите обтягането на ремъка; вижте раздел 8.1.4.
3. При машини XCS и XRS завъртете предавателната кутия напред докрай, за да освободите обтягането на задвижващия ремък, вижте раздел 9.4

**⚠ Спрете машината и изпълнете процедурата за безопасно спиране**

**⚠ Повдигнете стрипер хедера докрай и заключете цилиндъра на наклонената камера на комбайна или спуснете стрипер хедера на земята**

**⚠ Повдигнете дефлектора за културата и го захванете с предпазния ограничител**

4. Почистете старателно вътрешната и външната страна на хедера, тъй като всяка плява, слама, зърно и почва, останали по машината, ще задържат влага и ще причинят корозия, както и ще привлекат гризачи.

За да почистите напълно коритото на шнека, капците могат да се отворят от двата края на хедера.

За целта отстранете единия закрепващ болт (a) и разхлабете другия закрепващ болт (b), за да може капака (c) да се завърти надолу. Поставете отново закрепващия болт (a).

Уверете се, че капците са поставени отново след почистване.

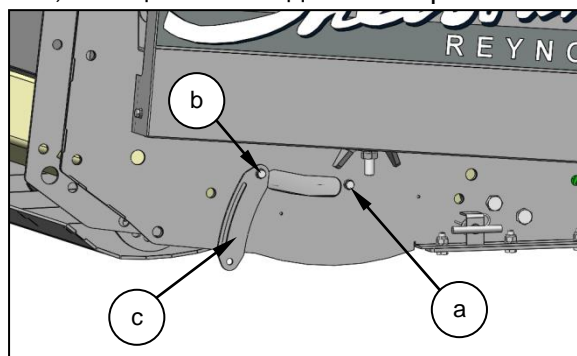

5. Почистете и смажете задвижващата верига на шнека.
6. Разглобете триещия съединител на шнека, проверете го и почистете преди повторно сглобяване. Може да се наложи смяна на плочите на съединителя на шнека; вижте раздел 9.1. При сглобяването оставете пружините разхлабени по време на съхранение.
7. Смажете машината внимателно, както е описано в раздела за смазване на настоящото ръководство; вижте раздел 10.

8. Нанесете боя по всички ярки части или използвайте препарат против ръжда, за да ги консервирате.

**БЕЛЕЖКА:** Не допускайте наличието на масло, боя, консервиращ препарат и др. по пластмасовите опорни палци, тъй като могат да се повредят.

9. Спуснете докрай дефлектора за културата.

10. Съхранявайте хедера на сухо място, защитено от атмосферни влияния и гризачи. Може да се наложи двата края на горната греда (d) да се затворят, за да не се допуснат гризачи, които могат да повредят кабелите, разположени под гредата.

